



Transair®

Réseaux innovants pour fluides industriels

Air comprimé - Vide - Gaz neutres - Eaux et huiles industrielles



ENGINEERING YOUR SUCCESS.

TRANSAIR®, DE LA SALLE TECHNIQUE

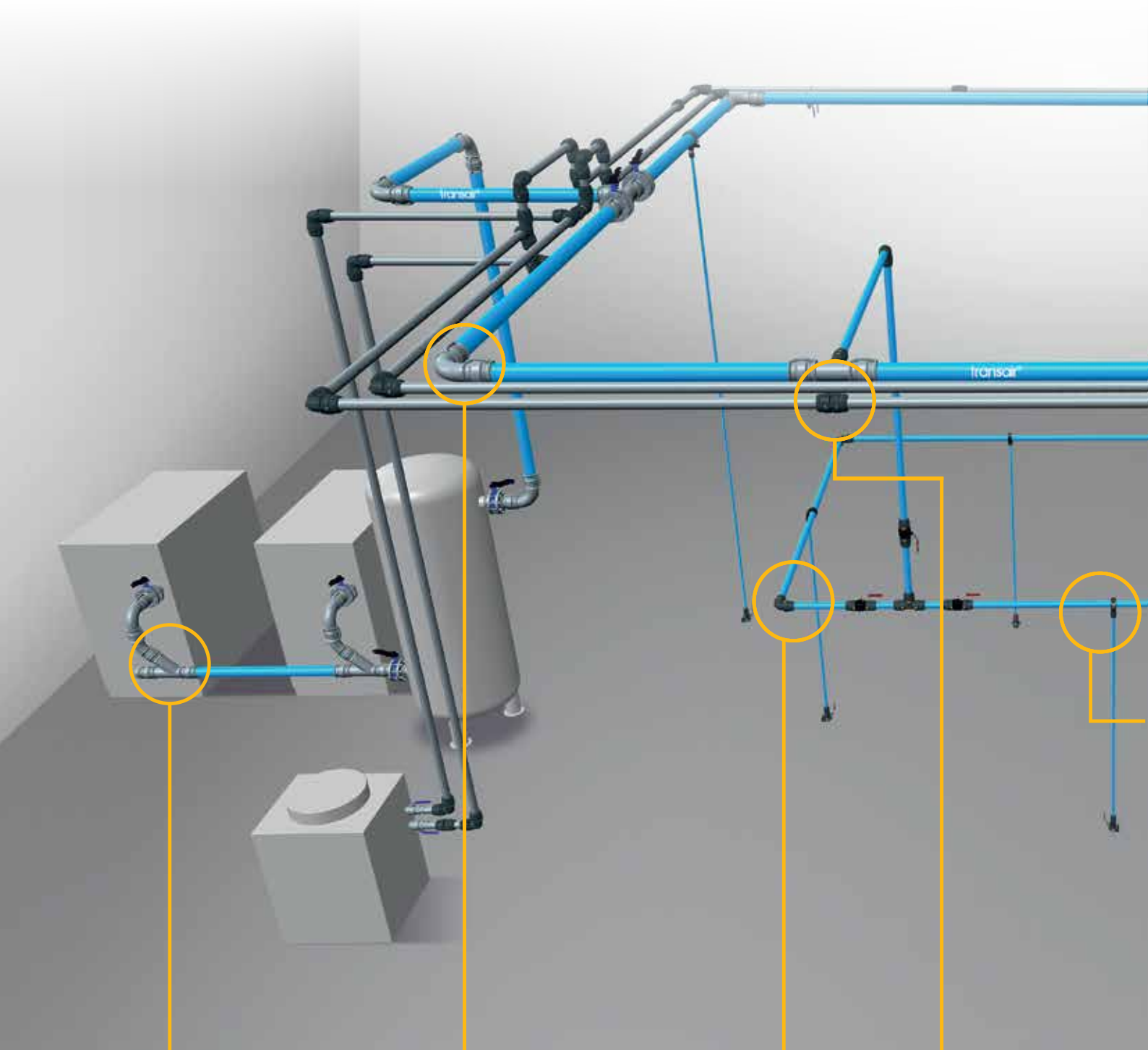

Salle technique



Boucle principale



Boucle secondaire



Eau industrielle

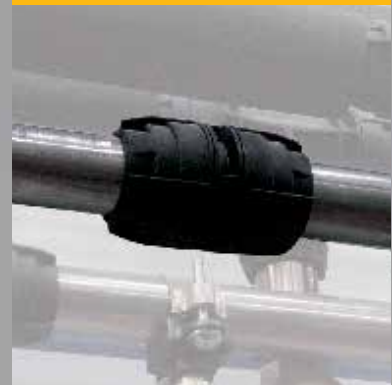

AU COEUR DE LA PRODUCTION

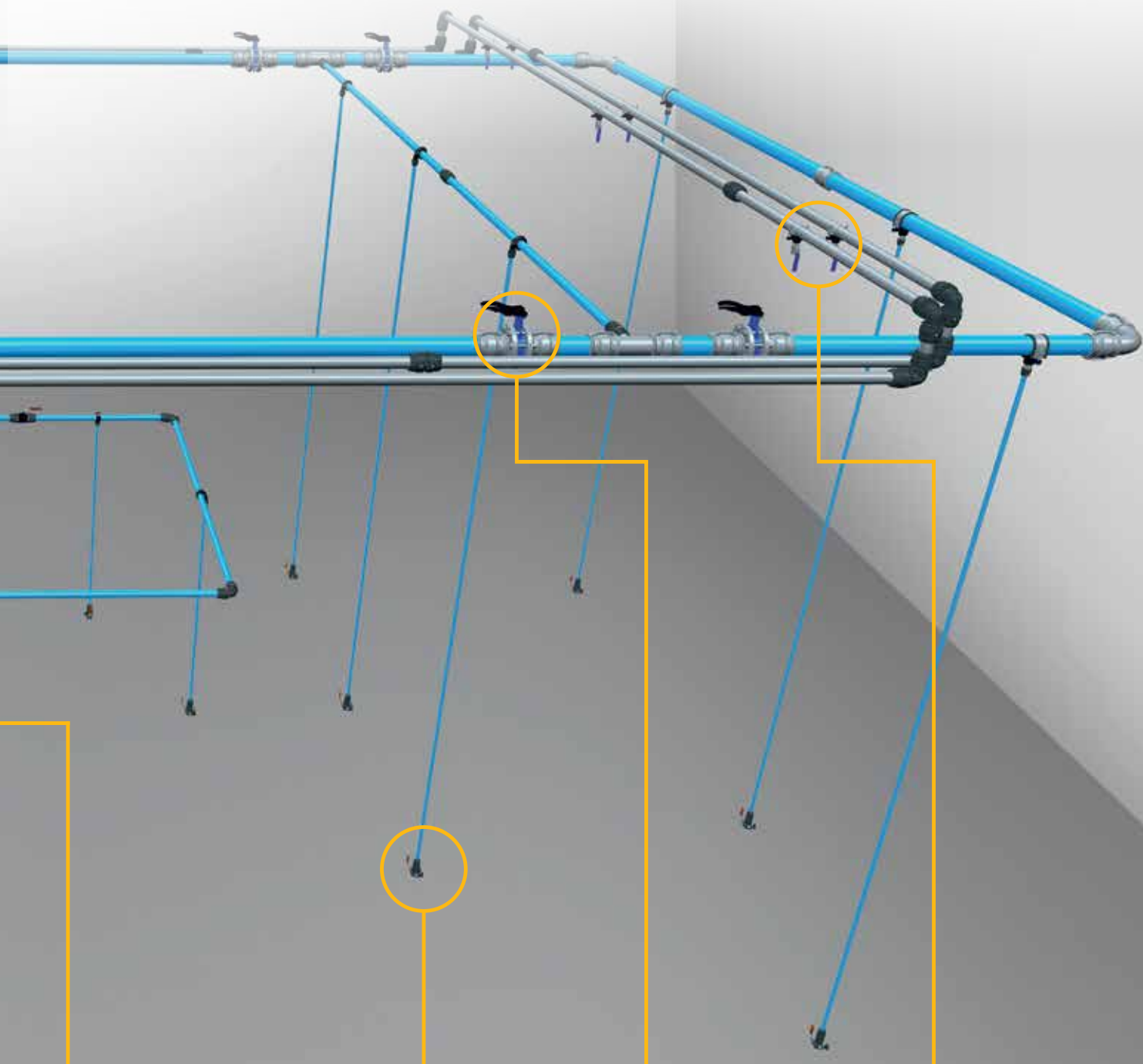

Descente



Point d'utilisation



Sectionnement



Piquage

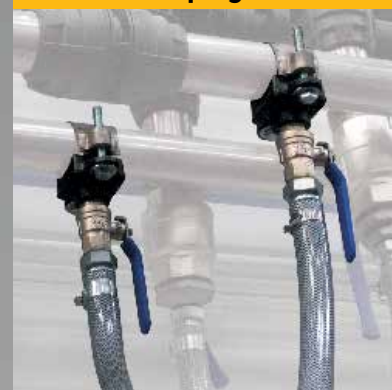

Transair®

Réseaux innovants pour fluides industriels



GAMME ALUMINIUM

- **Tubes aluminium calibrés**
Peinture Qualicoat
- **Diamètres (en mm)**
16,5 - 25 - 40 - 50 - 63 - 76 - 100 - 168
- **Choix de couleurs**
Disponible en bleu - gris - vert
et autres couleurs sur demande
- **Pression maximale d'utilisation**
 - 16 bar (de -20°C à 45°C) jusqu'au 100 mm
 - 13 bar (de -20°C à 60°C) pour tous les diamètres
 - 7 bar (de -20°C à 85°C) pour tous les diamètres
- **Niveau de vide**
99% (10 mbar en pression absolue)
- **Température d'utilisation**
-20°C à 85°C
- **Joints NBR**
- **Compatibilités**
Air comprimé sec ou lubrifié, vide industriel, azote (99,99% de pureté), gaz neutres.



GAMME ACIER INOXYDABLE

- **Tubes en acier inoxydable**
AISI 304 ou 316L
- **Diamètres (en mm)**
22 - 28 - 42 - 60 - 76 - 100
- **Pression maximale d'utilisation**
 - 10 bar (de -20°C à 60°C)
pour tous les diamètres
 - 7 bar (de -20°C à 90°C)
pour tous les diamètres
- **Température d'utilisation**
-20°C à 90°C
- **Joints EPDM ou FKM**
- **Compatibilités**
Eau de refroidissement, eau industrielle
avec additifs, huiles de lubrification,
air comprimé, vide, gaz neutres.

Transair®

LA solution pour vos réseaux multi-fluides



GAMME TRANSAIR® ALUMINIUM

pour air comprimé, vide et gaz neutres

p.13

Informations techniques

p. 14 à 23

Gamme de produits

p. 25 à 65

Guide d'installation

p. 67 à 111



GAMME TRANSAIR® ACIER INOXYDABLE

pour eaux et huiles industrielles,
air comprimé, vide et gaz neutres

p.113

Informations techniques

p. 114 à 119

Gamme de produits

p. 121 à 133

Guide d'installation

p. 135 à 151

Descentes en acier inoxydable

p. 152 & 153

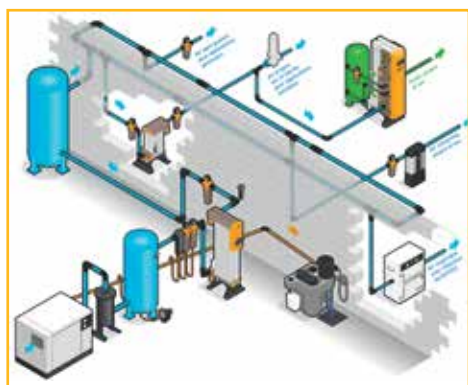

Produits Parker
de la salle technique
au coeur de la production

p. 154 à 157

Index

p. 158 à 160

A low-angle photograph of a man in a black t-shirt and an orange safety vest with reflective stripes. He is looking upwards and to the right, holding a large, blue industrial pipe. The pipe has the word "transair" written on it in a light blue, lowercase font. The background is a bright, orange-colored wall or ceiling. A yellow horizontal bar is visible at the top right of the page.

Transair®

Une activité du groupe Parker Hannifin Corporation

Parker Hannifin est le leader mondial des technologies du mouvement et du contrôle, partenaire de ses clients pour accroître leur productivité et leur rentabilité. Au sein de Parker, Transair® est l'activité spécialisée dans les projets de réseaux de fluides industriels.



HISTORIQUE TRANSAIR®

1996

Création du système Transair® diamètres 16,5, 25 et 40 mm

2005

Nouvelle technologie pour les diamètres 76 & 100 mm

2010

Nouveau diamètre 168 mm

2015

Nouveau diamètre 50 mm avec technologie SnapRing

2000

Nouvelle technologie pour le diamètre 63 mm

2006

Gamme pour circuits de refroidissement

2012

Gamme multi-fluides

2016

Descentes Ø 22 mm en acier inoxydable



Transair®

À l'origine des réseaux modulaires pour bâtiments industriels

Transair®, le premier système modulaire de tuyauterie constitué de tubes aluminium bleus, de tubes en acier inoxydable et de raccords rapides, a été lancé en 1996. Depuis, avec 20 ans d'expérience, Transair® a constamment évolué pour répondre aux besoins des réseaux d'air comprimé, de vide, de gaz neutres et autres fluides industriels.

Spécialisé dans les projets de réseaux d'air, Transair® s'inscrit parfaitement dans la politique de développement du groupe Parker et témoigne de sa capacité d'innovation. Répondant parfaitement aux contraintes et aux besoins de toutes les industries, reconnu pour ses performances, Transair® est installé, de la salle compresseur aux points d'utilisation, dans la plupart des secteurs industriels.





Transair®

Le meilleur système pour fluides industriels

Une technologie aux atouts multiples

Solution idéale pour tous les réseaux d'air comprimé, de vide, de gaz neutres et autres fluides industriels, Transair® allie des qualités d'adaptabilité, de rapidité de mise en place, de performance et de longévité, tout en améliorant la rentabilité et en réduisant les coûts d'utilisation et de maintenance de vos réseaux.

Rapidité

- Connexion sans soudure, sans collage, ni sertissage
- Plus grande légèreté pour une manipulation aisée
- Prêt à l'emploi

Rentabilité

- Réduction des coûts d'installation, de fonctionnement et de mise en service
- Pérennité des équipements et des éléments de filtration

Longévité

- Autoprotection contre la corrosion
- Qualité de la surface interne pour une propreté durable du fluide
- Garantie 10 ans.

Performance

- Faible coefficient de frottement des tubes acier inoxydable et aluminium et conception plein passage
- Optimisation des débits et des pertes de charge grâce à une technologie innovante

Adaptabilité

- Multiples possibilités de dérivations, par système de bride : à col de cygne ou direct, à connexion rapide ou taraudée
- Technologies garantissant le meilleur compromis entre sécurité, efficacité et modularité

Transair® est adapté à tous les secteurs d'activité

Reconnu pour ses performances, Transair® est installé dans tous les secteurs industriels, de la salle technique aux points d'utilisation, en particulier :



Pour tous les types de projets

Transair® est le meilleur choix pour une nouvelle installation ou une extension

En tant que spécialiste des réseaux de fluides industriels, Transair® offre une solution innovante qui répond aux besoins des utilisateurs exigeants, que ce soit pour la salle technique, le réseau principal ou pour alimenter les points d'utilisation :

- Débit élevé pour tous les diamètres pour une **efficacité accrue**.
- **Qualité constante du fluide** (ISO 8573-1 class 1.1.1) de la production jusqu'aux points d'utilisation.
- **Connexion sécurisée** quel que soit l'environnement (salle compresseur, extérieur...).
- Produits légers et compacts pour **améliorer les conditions de travail** et pour une **installation aisée**.
- Montage simple et rapide pour une maintenance plus facile et un **temps d'arrêt de production réduit**.
- Système démontable et produits réutilisables pour une **faible dépréciation** du capital.



Transair® est le meilleur choix pour remplacer les réseaux anciens

Transair® est l'alternative économique, fiable et efficace aux tuyauteries traditionnelles en acier. Changez votre vieux réseau de tuyauterie acier pour Transair® afin d'optimiser vos coûts de fonctionnement et pour améliorer votre productivité :

- Faible rugosité et diamètre intérieur plus grand : **débit maximum 20% plus élevé** qu'un tube acier, **économie d'énergie** pour la production du fluide.
- Sans corrosion : **réduction des coûts** liés aux changements des éléments de filtration.
- Qualité du fluide constante pour une **réduction des coûts de maintenance** des machines et équipements.



Transair®

L'offre d'outils et de services la plus complète

Un large panel d'outils et de services est associé à l'offre Transair® pour mieux appréhender chaque étape d'un projet de réseaux pour fluides industriels : conception, estimation, livraison, installation.

CONCEPTION



Outils de dimensionnement, pour aider à la sélection du diamètre :

- **Transair® Flow Calculator** pour les réseaux d'air comprimé et de gaz neutres.
- **Transair® Vacuum Calculator** pour les réseaux de vide.

Plans CAO Transair®

Le coeur de gamme des produits Transair® disponible en plus de 60 formats CAO, 2D ou 3D, neutres ou natifs.

Produits spéciaux

Des produits sur mesure peuvent être développés pour des besoins spécifiques.

Tous ces produits sont testés selon les mêmes procédures qualité que les produits standard.



ESTIMATION



Outils de calcul du budget

3 outils disponibles en ligne pour établir le budget d'un réseau Transair® en fonction de l'état d'avancement du projet :

- **Outil de pré-chiffrage** permettant d'estimer l'enveloppe budgétaire.
- **Outil de chiffrage** déterminant la nomenclature au plus juste et le budget associé.
- **Transair® Energy Efficiency Calculator** pour évaluer le retour sur investissement, par rapport à un réseau traditionnel en acier, pour un nouveau projet ou dans le cadre d'une rénovation.

Service de cotation

Une équipe dédiée à l'étude de projets Transair® complexes, incluant études techniques, estimations de temps d'installation, nomenclatures détaillées et poids / volume du matériel.

Disponible à l'adresse transair.quotation@parker.com



LIVRAISON

GeoLoc : le service de géolocalisation proposé par Transair®

- **Service de suivi des livraisons Transair® en temps réel**, depuis le site d'expédition jusqu'aux chantiers.
- **Balise GSM intégrée** dans les livraisons directes sur sites.
- **Localisation des livraisons** tout au long de l'expédition, avec envoi d'alertes personnalisables (SMS, email).
- **Organisation optimisée** des chantiers.



Expertise logistique

Des conditions logistiques adaptées selon les attentes :

- **Conditionnement à façon** pour faciliter la manutention et le stockage du matériel.
- **Livraison à date** demandée pour optimisation des ressources de manutention.
- **Cadencement des expéditions** pour rationaliser l'organisation des chantiers.



INSTALLATION

Un kit d'installation est disponible pour chaque démarrage de chantier, incluant :

- **un guide de poche** pour répondre à toutes les questions sur les règles d'installation et un poster associé.
- **un poster** des cotes principales des éléments Transair® pour calculer les longueurs de tubes nécessaires.
- **les recommandations de mise en service** d'un réseau d'air comprimé.
- **un poster** reprenant les produits principaux pour faciliter le réassort.

Si besoin, nos équipes et partenaires sont disponibles pour vous accompagner à tout moment sur un chantier.



Transair® la référence qualité

PRODUITS

Qualité des produits

Tous les produits Transair® sont testés et contrôlés à chaque étape du processus de production pour garantir une efficacité optimale au client. Nos produits ont dû réussir une série de tests draconiens : tests d'étanchéité en statique et en dynamique, de pression d'éclatement, de pression cyclée et de vieillissement accéléré.



RÉFÉRENTIEL RÉGLEMENTAIRE ET NORMATIF

Système qualité

I Certification ISO

Parker Hannifin est certifié ISO 9001 version 2008 et ISO TS 16949 version 2009. Le référentiel ISO TS, issu de l'industrie automobile, est l'un des plus exigeants.



Exigences relatives aux équipements sous pression

I ASME B31.1 / B31.3 et TSSA

Les produits Transair® répondent aux exigences de la norme ASME B31.1 et à la norme ASME B31.3.

Les produits Transair® sont homologués par l'organisme Technical Standards & Safety Authority (TSSA) et enregistrés selon la procédure d'immatriculation canadienne (CRN).



I CE

Les produits Transair® sont conformes à la Directive européenne Équipements sous pression 2014/68/UE. Les objectifs de la Directive 2014/68/UE sont de maintenir un niveau de sécurité suffisant dans les réservoirs, les générateurs et les tuyauteries.



I Certification TÜV

L'organisme TÜV Rheinland certifie que les produits Transair® respectent les exigences réglementaires s'appliquant aux tuyauteries sous pression édictées dans le code de construction allemand AD-2000 Merkblatt et la Directive européenne Équipements sous pression 2014/68/UE (DESP).



Environnement

I ISO 14001

Parker Hannifin est certifié ISO 14001 pour son Système de Management Environnemental, dont l'exigence est de réduire l'impact environnemental lors de la fabrication et de la mise à disposition des produits.

I REACH - RoHS

Tous les produits Transair® sont conformes aux directives REACH et RoHS, lesquelles limitent l'utilisation de substances dangereuses.

I Eco Design

Lors du développement de nouveaux produits, une méthodologie d'éco-conception ainsi qu'une analyse de cycle de vie sont menées, afin de réduire l'impact environnemental à long terme.

Traçabilité des produits

Chaque lot de produits Transair® est suivi à chaque étape de la fabrication jusqu'à la mise à disposition. L'ensemble des produits est marqué unitairement pour un suivi optimum (datage unitaire et code barre sur conditionnement). L'origine des produits et les certificats matière sont disponibles sur demande.



Qualité des fluides

I Certification ISO 8573

Cette norme internationale établit les différentes classes de qualité de l'air comprimé. Le système Transair® a passé avec succès les tests destinés à répondre aux exigences les plus strictes de cette norme.

Les produits Transair® ne contaminent pas les fluides par des particules solides, de l'eau, de l'humidité ou de l'huile.

I Certificat Oil Free

Les produits Transair® ne transmettent pas de graisse, ni de particules huileuses au fluide véhiculé.

I Certificat Silicone Free

Les produits Transair® sont garantis exempts de silicone, ce qui est obligatoire pour les applications nécessitant une haute pureté de l'air. L'ajout de filtres complémentaires accentuant la perte de charge n'est pas nécessaire.

I Conformité Labs Free

Les produits Transair® peuvent répondre aux exigences élevées de propreté définies par l'utilisateur, notamment pour les applications peinture et salles blanches.

Sécurité

I Certificat Euroclasses EN 13501-1 & UL 94 HB grade

Tous les produits du cœur de gamme Transair® sont non inflammables, sans propagation de la flamme.

I Directive ATEX : 2014/34/UE

Cette directive est obligatoire pour les matériels électriques et non électriques utilisés en atmosphères explosives, gazeuses et poussiéreuses. L'utilisation des produits Transair® est possible suivant le zonage ATEX défini par l'utilisateur.

Engagement long terme

I Garantie 10 ans

Les produits Transair® sont garantis 10 ans contre tout défaut de fabrication à compter de la date de l'installation.



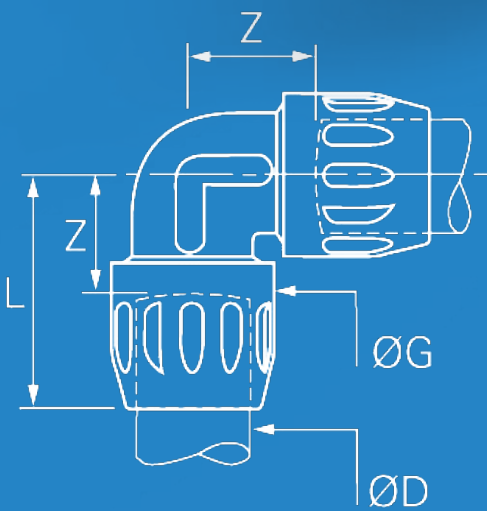



GAMME TRANSAIR® ALUMINIUM

POUR AIR COMPRIMÉ,
VIDE ET GAZ NEUTRES



Informations techniques 14 à 23

Spécifications techniques	14 à 17
Normes et certifications	18 - 19
Différentes applications Transair®	20 - 21
Matériaux gamme aluminium	22
Technologies de connexion Transair®	23

Gamme de produits 25 à 65

Tubes rigides aluminium calibrés	26
Clips pour tubes rigides	28
Tuyaux souples	29
Raccords de jonction	30
Robinets et vannes	38
Brides	40
Prises murales	44
Outillage	48
Fixation et supportage	51
FRL, purge automatique et accessoires	53
Enrouleurs de tuyaux - soufflette - tubes spiralés	56
Tuyaux techniques et douilles annelées	57
Coupleurs automatiques	58
Accessoires de raccordement	62

Guide d'installation 67 à 111

Règles d'or de l'installation	68
Tubes aluminium	70
Raccords de jonction	76
Brides de dérivation	88
Tuyaux souples	93
Fixation et supportage	98
Données pratiques	104

Les produits Parker, de la salle technique jusqu'au coeur de la production 154

Index 158

SPÉCIFICATIONS TECHNIQUES

Caractéristiques principales Transair®

Applications

Transair® est adapté pour la distribution d'air comprimé (sec, lubrifié ou avec de l'eau issue de la condensation), pour la distribution de gaz neutres tels que l'azote, l'argon ou le CO₂ (pour une pureté allant jusqu'à 99,99%) et pour la distribution de vide (performance et compatibilité décrites en page 19 de ce catalogue).

Pression et température d'utilisation

La pression de service maximum du système Transair®, en fonction de la température d'utilisation, est indiquée dans le graphique ci-dessous.

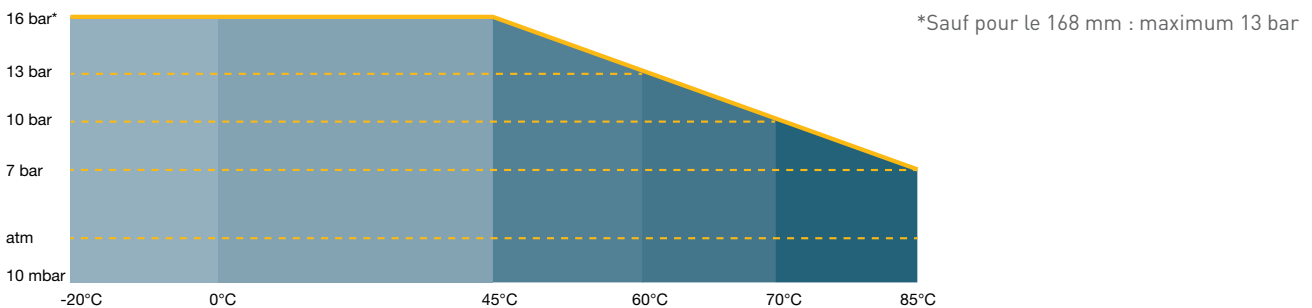

Débit maximum

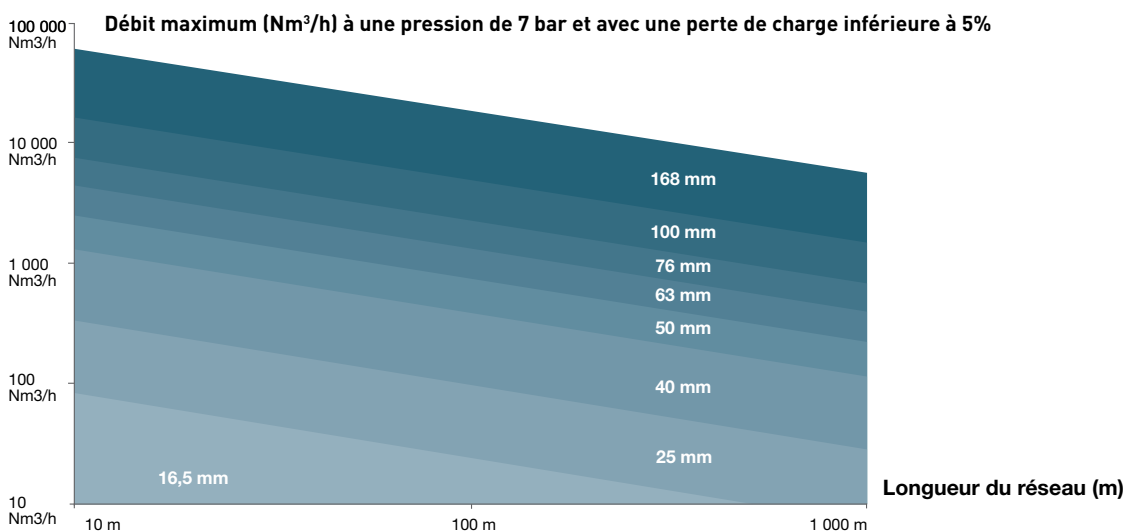

Dimensionnement

I Dimensionner son réseau

En fonction de la longueur et du débit requis, déterminez à l'aide du tableau suivant le diamètre Transair® le plus approprié pour votre réseau principal.

Ces recommandations sont données à titre indicatif pour un réseau bouclé, une pression de service de 8 bar, une perte de charge de 5% maximum. La vitesse de l'air n'est pas prise en compte.

Débit			Longueur										Compresseur (kw)
			164ft	328ft	492ft	984ft	1640ft	2460ft	3280ft	4265ft	5249ft	6561ft	
Nm³/h	NI/min	cfm	50m	100m	150m	300m	500m	750m	1000m	1300m	1600m	2000m	
10	167	6	16.5	16.5	16.5	16.5	25	25	25	25	25	25	1
30	500	18	16.5	25	25	25	25	40	40	40	40	40	3
50	833	29	25	25	25	40	40	40	40	40	40	40	5.5
70	1167	41	25	25	25	40	40	40	40	40	40	40	7.5
100	1667	59	25	40	40	40	40	40	40	50	50	50	11
150	2500	88	40	40	40	40	40	50	50	50	50	63	15
250	4167	147	40	40	40	50	50	63	63	63	63	76	25
350	5833	206	40	40	50	50	63	63	63	76	76	76	30
500	8333	294	40	50	50	63	63	76	76	76	100	100	45
750	12500	441	50	63	63	76	76	100	100	100	100	100	75
1000	16667	589	50	63	76	76	100	100	100	100	100	168	90
1250	20833	736	63	76	76	100	100	100	100	168	168	168	110
1500	25000	883	63	76	76	100	100	100	168	168	168	168	132
1750	29167	1030	76	76	100	100	100	168	168	168	168	168	160
2000	33333	1177	76	76	100	100	168	168	168	168	168	168	200
2500	41667	1471	76	100	100	100	168	168	168	168	168	168	250
3000	50000	1766	100	100	100	168	168	168	168	168	168	168	315
3500	58333	2060	100	100	100	168	168	168	168	168	168	168	355
4000	66667	2354	100	100	168	168	168	168	168	168	168	168	400
4500	75000	2649	100	100	168	168	168	168	168	168	168	168	450
5000	83333	2943	100	168	168	168	168	168	168	168	168	168	500
5500	91667	3237	100	168	168	168	168	168	168	168	168	168	550
6000	100000	3531	100	168	168	168	168	168	168	168	168	168	600
6500	108333	3826	168	168	168	168	168	168	168	168	168	168	650
7000	116667	4120	168	168	168	168	168	168	168	168	168	168	700

OUTILS DE DIMENSIONNEMENT TRANSAIR®

Transair® Flow Calculator (TFC) et Transair® Vacuum Calculator (TVC)

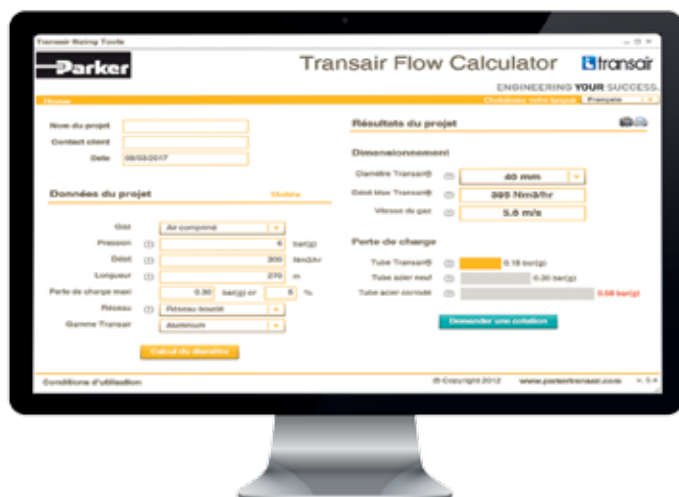

Les outils d'aide au dimensionnement TFC et TVC sont des outils simples, rapides et faciles d'utilisation.

En saisissant :

- le débit du compresseur ou de la pompe
- la longueur du réseau principal (bouclé oui/non)
- la pression de service

Votre réseau est dimensionné avec le diamètre le mieux adapté à votre projet.

Le calcul inclut une estimation des pertes de charges et, dans le cas d'un réseau d'air comprimé ou de gaz neutres, une indication du débit maximum.



Ces outils sont disponibles directement sur www.parkertransair.com :

www.parkertransair.com/TFC

www.parkertransair.com/TVC

ou sur demande à transair@parker.com

Très faciles d'utilisation :

Ces outils permettent d'obtenir en seulement 3 étapes le diamètre de tube Transair® approprié à votre réseau.

Le TFC et le TVC incluent tous les diamètres des tubes aluminium rigides calibrés Transair® : 16,5 - 25 - 40 - 50 - 63 - 76, 100 et 168 mm.

- Possibilité de dimensionner les diamètres pour les réseaux d'air comprimé, d'azote, de CO₂ sec et de vide
- Outil intuitif avec des aides pour chaque étape
- Pour l'air comprimé et les gaz neutres, comparaison des résultats avec un réseau traditionnel en acier
- Possibilité d'imprimer le rapport

I OUTIL DE CALCUL DE RENTABILITE TRANSAIR®

Transair® Energy Efficiency Calculator (TEEC)

I L'efficacité énergétique avec Transair®

Le logiciel Transair® de calcul d'efficacité énergétique (TEEC) détermine les économies et le calendrier de retour sur investissement en utilisant les données de la salle technique (pression, puissance, nombre d'heures annuelles de service, type de sécheur d'air), ainsi que les caractéristiques du réseau (longueur du circuit principal, type de circuit - ouvert ou fermé - matériau du tube utilisé) et le coût local de l'électricité.

Les résultats démontrent que Transair® est la solution la plus efficace et la meilleure option à long terme.

Si vous souhaitez prolonger, rénover un système en place ou effectuer une installation nouvelle, vous pouvez contribuer à améliorer les performances de votre société et aider à protéger l'environnement en choisissant Transair®.

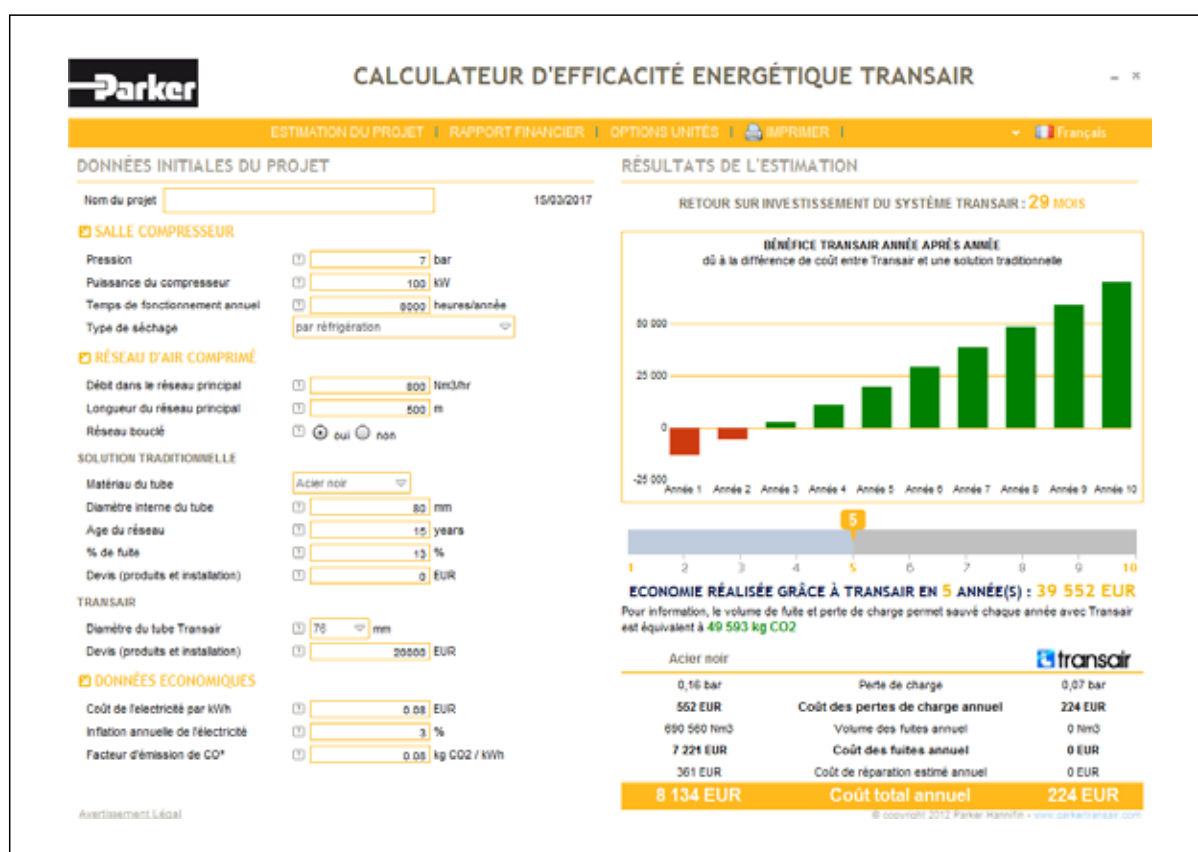

Cet outil est disponible directement sur www.parkertransair.com :

www.parkertransair.com/TEEC

ou sur demande à transair@parker.com

I NORMES ET CERTIFICATIONS TRANSAIR®

Les normes et certifications de la gamme Transair® aluminium s'inscrivent dans le référentiel réglementaire et normatif décrit pages 8 et 9 de ce catalogue.

Normes relatives aux tubes Transair® aluminium



I Label Qualicoat

Les tubes Transair® aluminium sont conformes au label QUALICOAT, qui garantit la qualité du processus de peinture, des produits chimiques utilisés, de la finition et la résistance du revêtement des tubes en aluminium.



I Certificat matière

Les tubes Transair® aluminium sont conformes aux normes EN 755.2, EN 755.8, EN 573.3, qui définissent les propriétés mécaniques et chimiques des tubes aluminium.

La qualité et la constance de l'alliage aluminium utilisé permet de cintrer les tubes Transair® aluminium comme défini en page 110 de ce catalogue.

Applications

I Qualité de l'air - Certificat ISO 8573 : 2001 & 2010 Classe 1.1.1



La gamme Transair® aluminium est conforme à la certification ISO 8573 : 2001 & 2010 Classe 1.1.1.

La certification ISO 8573 définit les différentes classes de qualité de l'air comprimé pour les trois principaux contaminants présents dans tout système d'air comprimé : poussières, eau et graisse.

La gamme Transair® aluminium a passé avec succès les tests destinés à répondre aux exigences les plus strictes de cette norme.

Un réseau de distribution Transair® garantit une qualité constante des fluides du point de production aux points d'utilisation.

Classe ISO 8573-1:2010	Particule solide			Concentration de masse mg/ m ³	Eau		Huile
	Nombre maximum de particules par m ³				Point de rosé de la pression de vapeur	Liquide g/m ³	Huile totale (aérosol liquide et vapeur)
	0.1 – 0.5 µm	0.5 – 1 µm	1 – 5 µm				mg/ m ³
0	Comme spécifié par l'utilisateur ou le fournisseur de l'équipement et plus stricte que la classe 1						
1	OK*	OK*	OK*	-	OK**	-	OK
2	OK	OK	OK	-	OK	-	OK
3	-	OK	OK	-	OK	-	OK
4	-	-	OK	-	OK	-	OK
5	-	-	OK	-	OK	-	-
6	-	-	-	OK	OK	-	-
7	-	-	-	OK	-	OK	-
8	-	-	-	-	-	OK	-
9	-	-	-	-	-	OK	-
X	-	-	-	OK	-	OK	OK

* : Transair est dans la norme avec une purge

** : Transair est dans la norme en fonction des conditions atmosphériques



I Performance au vide

La gamme Transair® aluminium est compatible avec des applications de vide jusqu'à 10 mbar de pression absolue.

I Compatibilité avec les gaz non inflammables

La gamme Transair® aluminium est adaptée à la distribution de gaz non inflammables tels que : l'argon, l'azote, le dioxyde de carbone et les mélanges de ces gaz. Les tests de pureté en laboratoire attestent que Transair® (raccords et tubes en aluminium) est compatible avec les applications exigeant une pureté de l'azote à 99,99%.



Gaz	Compatibilité avec Transair®
Azote (N ₂)	Compatible
Argon	Compatible
Dioxyde de carbone (CO ₂)	Compatible
Hélium (He ₂)	Compatible
Mix Argon (Ar ₂) + Dioxyde de carbone (CO ₂)	Tous ratios
Oxygène (O ₂)	Jusqu'à 22%
Hydrogène (H ₂)	Jusqu'à 4%

La gamme Transair® aluminium est compatible pour le transport des gaz ci-dessus, suivant les recommandations d'utilisation des produits Transair®, et à condition que le fluide transporté soit sec (il ne doit pas y avoir de condensation dans le réseau Transair®).

Sécurité

I Certificat Euroclasses EN 13501-1

La gamme Transair® aluminium est classée B s2 d0 conformément à la norme EN 13501-1. La certification EN 13501-1 définit les différentes classes de réaction au feu pour les trois principaux critères suivants : comportement au feu, production de fumée et gouttelettes enflammées.



Comportement au feu			Production de fumée		Gouttelettes enflammées	
B	Contribution limitée à la propagation du feu	Résiste à l'attaque prolongée de flamme et limite la propagation de la flamme	s2	Production moyenne de fumée	d0	Pas de gouttelettes et particules enflammées

I Soufflette Transair®

La soufflette à air Transair® EA59 00 13 est conforme aux réglementations OSHA 1910.242 (b) pour outils électriques manuels et portables, OSHA 1910.95 (b), Directive 2003/10/CE.



Les certificats mentionnés ci-dessus sont disponibles sur demande.

TRANSAIR® POUR LE VIDE INDUSTRIEL

Le système Transair® est particulièrement adapté pour les applications de vide :

- Gamme de diamètres jusqu'à 168 mm pour répondre à tous les besoins
- Connexions plein passage pour une meilleure aspiration
- Piquages gros diamètres pour un débit maximum sur les connexions aux machines
- Étanchéité optimale pour garantir le fonctionnement des machines
- Tubes de différentes couleurs pour une identification aisée du réseau
- Outil de dimensionnement pour faciliter l'étude d'un projet (TVC)

Certificats :

- Performance au vide, 10 mbar en pression absolue
- Qualité d'air ISO 8573 : 2001 & 2010 Classe 1.1.1.

PRODUITS OPTIMISÉS POUR LES APPLICATIONS DE VIDE INDUSTRIEL :

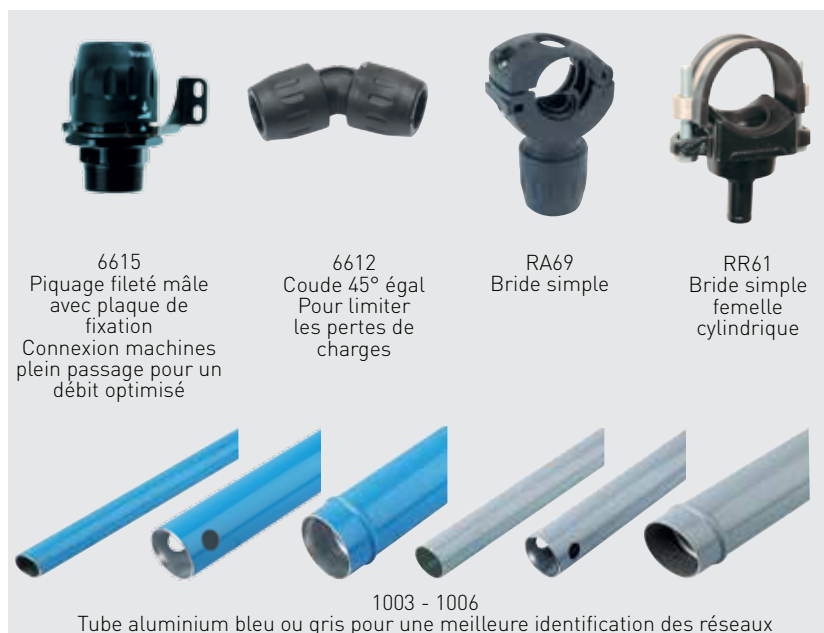

TRANSAIR® POUR LES GAZ NEUTRES

Avantages de Transair® pour les applications de gaz neutres :

- Les matériaux Transair® permettent de maintenir la qualité des gaz véhiculés.
- L'étanchéité optimale des raccords Transair® permet de maintenir la pureté des gaz.
- Prises murales à 3 sorties taraudées pour une utilisation facile des débimètres à colonne.
- Tubes de différentes couleurs pour une identification aisée des réseaux.
- Outil de dimensionnement pour les gaz neutres (TFC).







Certificats :

- Compatible avec les applications : azote, argon, CO₂ et leurs mélanges (liste complète sur demande)
- Pureté maintenue jusqu'à 99,99 % d'azote (100 ppm d'oxygène).
- Qualité d'air ISO 8573 : 2001 & 2010 Classe 1.1.1.

PRODUITS OPTIMISÉS POUR LES APPLICATIONS DE GAZ NEUTRES :

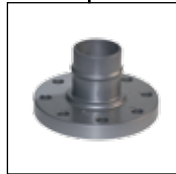

TRANSAIR® POUR LES SALLES TECHNIQUES

						
Croix simple RA07	Bouchon de fin de ligne avec purge RA25	Y égal et réduit RA26	Té à une bride circulaire RA44	Croix à 3 brides circulaires RA07	Bride circulaire RA30/RA31	Té grossisseur RA04



MATÉRIAUX GAMME ALUMINIUM

Références Gamme	Ø16,5 - Ø25 - Ø40	Ø50 - Ø63
1003A	Aluminium laqué	Aluminium laqué
1006A - 1004A	Aluminium laqué	Aluminium laqué
CLIP - SPACER	Polymère HR	Polymère HR
1001E	Tube et revêtement : SBR noir Armature : fils synthétiques	Tube et revêtement : SBR noir Armature : fils synthétiques
6606	Polymère HR	Aluminium traité SnapRing : polymère HR
6676	Polymère HR	Aluminium traité
6602	Polymère HR	Aluminium traité SnapRing : polymère HR
6612	Polymère HR	Aluminium traité SnapRing : polymère HR
6604	Polymère HR	Aluminium traité SnapRing : polymère HR
6666	Corps : aluminium traité Ecrou : polymère HR	Aluminium traité
6625	Ø16,5 mm : corps : laiton écrou : polymère HR Ø25 et Ø40 mm : polymère HR	Aluminium traité
6605	Corps : laiton traité Ecrou : polymère HR	Aluminium traité SnapRing : polymère HR
6615	Corps : laiton Plaque : acier traité Ecrou : polymère HR	Corps : laiton Plaque : acier traité Ecrou : aluminium
6611	Laiton	Laiton
6609	Corps : polymère HR Manchon fileté : laiton	Corps : aluminium Ecrou : aluminium Manchon fileté : laiton
6619	Corps : polymère HR Manchon fileté : laiton	Corps : aluminium Ecrou : aluminium Manchon fileté : laiton
6621	Laiton	
6651	Corps : laiton traité Ecrou : polymère HR	
4092	Corps : laiton Ecrou : polymère HR	Aluminium traité SnapRing : polymère HR
RA69	Polymère HR	Polymère HR
RA65	Corps : polymère HR Insert : laiton	Corps : polymère HR Insert : laiton
6662	Polymère HR	Polymère HR
6661	Corps : polymère HR Insert : laiton	Corps : polymère HR Insert : laiton
VR03	Corps : laiton nickelé Joint : PTFE	
VR04	Corps : laiton nickelé Joint : PTFE	
EA98	Corps : fonte traitée Robinet : laiton nickelé/PTFE	
6639 - 6681 6682 - 6695	Corps : laiton Ecrou : polymère HR	
6641 - 6686 6690 - 6635	Laiton traité	
6678 - 6693 6637	Corps : laiton Ecrou : polymère HR	

Références Gamme	Ø76 - Ø100 - Ø168
TA03	Aluminium laqué
TA06	Aluminium laqué
Collar	Acier zingué Caoutchouc EPDM
FP01	Tube et revêtement : SBR/NBR noir Armature : spires acier renforcées
RR01	Clamp : acier traité anti-corrosion Cartouche : polymère HR
RR01 L8	Clamp : aluminium Cartouche : zamak + polymère HR
RX02	Inox 304
RA02	Aluminium
RX12	Inox 304
RA12	Aluminium
RX04	Inox 304
RA04*	Aluminium
RX24	Inox 304
RX23	Inox 304
RA26**	Aluminium
RA07**	Aluminium
RA44	Aluminium
RX64	Inox 304
RX66	Inox 304
RA66	Aluminium
RA25	Aluminium
RA30*	Aluminium
RA33	Aluminium
EW05	Joint élastomère
RR05	Laiton traité
VR01	Corps : fonte Boisseau : laiton nickelé
VR02	Manette : polymère HR Corps : fonte Disque et arbre : inox
RR61	Corps : fonte [EN 1563] - joint : NBR Vis : acier inox traité anti-corrosion Garniture : élastomère
RR63	Corps : fonte [EN 1563] - joint : NBR Vis : acier inox traité anti-corrosion Garniture : élastomère

* + Ø63mm

** + Ø40, Ø50 and Ø63mm

TOUS LES JOINTS SONT EN NBR (sauf indication contraire)

- **Adaptateur** : laiton
- **Fixation** : Acier galvanisé - Laiton
- **Coupleur composite** :
 - Corps : polymère HR / Zamak
 - Coiffe : polymère HR
 - Ressort et bille : acier inoxydable
 - Joint : nitrile
- **Coupleur métal** :
 - Corps : duralumin anodisé
 - Coiffe : acier nickelé traité

- Ressort : acier inoxydable
- Joint : nitrile
- Embout : laiton traité, acier traité

• Enrouleur :

- Boîtier : plastique technique
- Fixation : métal

• Soufflette :

Polymamide renforcé - aluminium traité - insert : laiton

- **Accessoires de raccordement** : Laiton nickelé
- **Ensemble anti-coup de fouet** : Acier

TECHNOLOGIES DE CONNEXION TRANSAIR®

La rapidité et la simplicité de montage des réseaux Transair® prennent en compte les exigences propres à chaque diamètre, afin d'offrir à l'utilisateur un principe de connexion simple et de garantir sa sécurité, quelles que soient les contraintes en jeu.

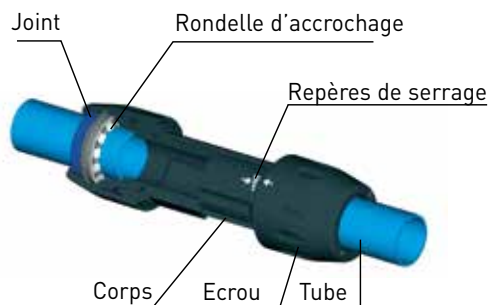

Ø16,5 - Ø25 - Ø40 mm

Il suffit simplement d'enfoncer le tube dans le raccord jusqu'au témoin de connexion. La rondelle d'accrochage du raccord est alors armée et la connexion est sécurisée.

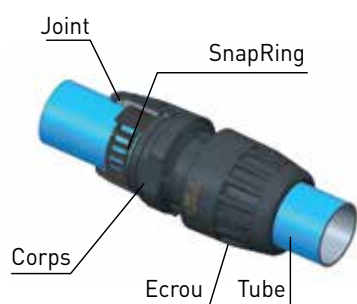

Ø50 - Ø63 mm

Le SnapRing Transair® rend l'écrou du raccord et le tube solidaires. La connexion s'effectue par simple vissage de l'écrou.

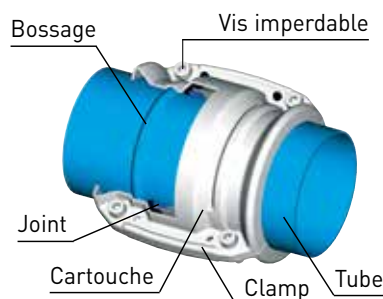

Ø76 - Ø100 - Ø168 mm

Il suffit simplement de positionner les tubes à raccorder dans la cartouche Transair® et de refermer / revisser le clamp Transair®.

Technologies de raccordement sûres et fiables

Parce que les utilisateurs ont besoin de solutions à la fois flexibles et fiables, Transair® a développé différentes technologies garantissant le meilleur compromis entre sécurité, efficacité et modularité.

- La **connexion instantanée à rondelle d'accrochage** pour les diamètres 165, 25 et 40 mm offre un maximum de flexibilité.
- La **connexion rapide à étrier SnapRing** pour les diamètres 50 et 63 mm constitue la solution la plus sécurisée tout en conservant la facilité de montage : aucune erreur d'assemblage possible lors de l'installation.
- La **connexion rapide à bossages et clamps** pour les diamètres 76, 100 et 168 mm empêche toute déconnexion : la cartouche interne joue le rôle de fusible si une défaillance sur le réseau venait à provoquer une augmentation excessive de la pression.

	Contrainte mécanique due à la pression	Fréquence des modifications	Technologie Transair®
Ø 16,5, 25 & 40 mm	+ (jusqu'à 250 kg)	+++++ (trimestrielle)	Connexion instantanée à rondelle d'accrochage
Ø 50 & 63 mm	++ (jusqu'à 600 kg)	+++ (annuelle)	Connexion rapide à étrier SnapRing
Ø 76, 100 & 168 mm	+++++ (jusqu'à 3000 kg)	+ (pluriannuelle)	Connexion rapide à bossages et clamps



GAMME TRANSAIR® ALUMINIUM

GAMME DE PRODUITS

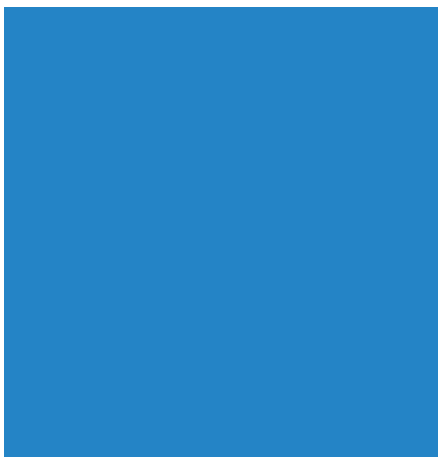

Tubes rigides aluminium calibrés		26
Clips pour tubes rigides		28
Tuyaux souples		29
Raccords de jonction		30
Robinets et vannes		38
Brides		40
Prises murales		44
Outillage		48
Fixation et supportage		51
FRL, purge automatique et accessoires		53
Enrouleurs de tuyaux - soufflette - tubes spiralés		56
Tuyaux techniques & douilles annelées		57
Coupleurs automatiques		58
Accessoires de raccordement		62

TUBES RIGIDES ALUMINIUM CALBRÉS

- | Air propre ISO 8573 : 2001 & 2010 Classe 1.1.1.
- | Performances de débit optimales
- | Légèreté
- | Laquage certifié QUALICOAT
- | 3 couleurs : bleu (RAL 5012/BS1710), gris (RAL 7001), vert (RAL 6029) (autres : nous consulter)
- | Tube extrudé selon les normes EN 755.2, EN 755.8 et EN 573.3

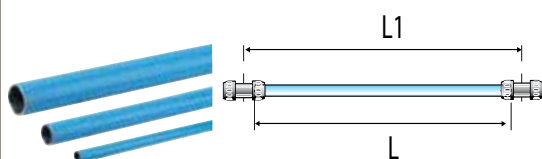

TUBE BLEU

Transair®	ø ext.	ø int.	L1 (m)	L (m)	Kg
1003A17 04 00	16,5	13	3	2,930	0,660
1004A17 04	16,5	13	4,5	4,430	0,990
1003A25 04 00	25	22	3	2,903	1,040
1006A25 04 00	25	22	6	5,903	1,933
1003A40 04 00	40	37	3	2,885	1,480
1006A40 04 00	40	37	6	5,885	2,860

ø
16,5
25
40

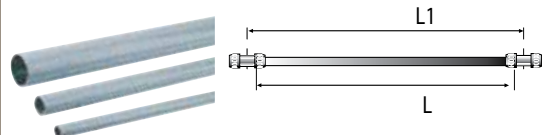

TUBE GRIS

Transair®	ø ext.	ø int.	L1 (m)	L (m)	Kg
1003A17 06 00	16,5	13	3	2,930	0,660
1003A25 06 00	25	22	3	2,903	1,040
1006A25 06 00	25	22	6	5,903	1,933
1003A40 06 00	40	37	3	2,885	1,480
1006A40 06 00	40	37	6	5,885	2,860

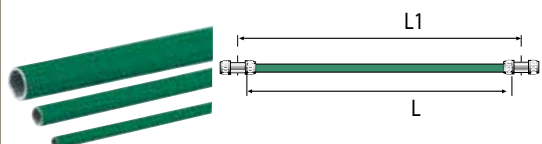

TUBE VERT

Transair®	ø ext.	ø int.	L1 (m)	L (m)	Kg
1004A17 02	16,5	13	4,5	4,430	0,990
1006A25 02 00	25	22	6	5,903	1,933
1006A40 02 00	40	37	6	5,885	2,860



Etiquette autocollante pour réseau d'air

EW07 00 01

Etiquette autocollante pour réseau de vide

0000 01 68

Ø
50
63

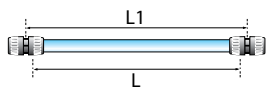

TUBE BLEU

Transair®	ø ext.	ø int.	L1 (m)	L (m)	Kg
1003A50 04	50,8	48	3	2,950	2,142
1006A50 04	50,8	48	6	5,950	4,320
1003A63 04	63	59	3	2,950	3,140
1006A63 04	63	59	6	5,950	6,175

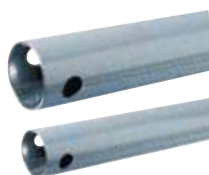

TUBE GRIS

Transair®	ø ext.	ø int.	L1 (m)	L (m)	Kg
1003A50 06	50,8	48	3	2,950	2,142
1006A50 06	50,8	48	6	5,950	4,320
1003A63 06	63	59	3	2,950	3,140
1006A63 06	63	59	6	5,950	6,175

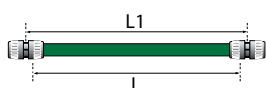

TUBE VERT

Transair®	ø ext.	ø int.	L1 (m)	L (m)	Kg
1006A50 02	50,8	48	6	5,950	4,320
1006A63 02	63	59	6	5,950	6,175

Ø
76
100
168

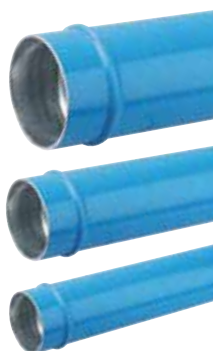

TUBE BLEU

Transair®	ø ext.	ø int.	L (m)	Kg
TA03 L1 04	76,3	72,3	3	3,720
TA06 L1 04	76,3	72,3	6	7,620
TA03 L3 04	101,8	97,2	3	5,840
TA06 L3 04	101,8	97,2	6	11,600
TA03 L8 04	168,3	161,3	3	14,718
TA06 L8 04	168,3	161,3	6	29,412

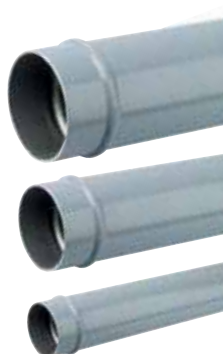

TUBE GRIS

Transair®	ø ext.	ø int.	L (m)	Kg
TA06 L1 06	76,3	72,3	6	7,620
TA06 L3 06	101,8	97,2	6	11,600
TA06 L8 06	168,3	161,3	6	29,412

CLIPS POUR TUBES RIGIDES ALUMINIUM

- Permet de répondre à de nombreuses configurations
- Sur paroi, cloison, bardage, poutre, chemin de câble, Canalis, etc, à la verticale, comme à l'horizontale
- S'adapte parfaitement au réseau Transair®

Ø
16,5
25
40

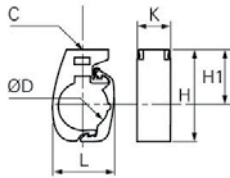

CLIP DE FIXATION POUR TUBE RIGIDE ALUMINIUM

Transair®	ØD	C	H1	H	K	L	Kg
6697 17 00	16,5	M8 x 1,25	46	61	30	33	0,027
6697 25 00	25	M8 x 1,25	46	67	30	38	0,030
6697 40 00	40	M8 x 1,25	46	74	30	50	0,035

Pour assurer une bonne stabilité du réseau, nous recommandons de placer au moins 2 clips par tube. La fixation du tube rigide Transair® aluminium ne peut être assurée que par ce clip, à l'exclusion de tout autre mode de fixation.

Ø
50
63

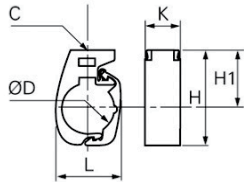

CLIP DE FIXATION POUR TUBE RIGIDE ALUMINIUM

Transair®	ØD	C	H1	H	K	L	Kg
6697 50 00	50	M10 x 1,5	90	122	30	61	0,068
6697 63 00	63	M10 x 1,5	90	127,5	30	73,5	0,073

Pour assurer une bonne stabilité du réseau, nous recommandons de placer au moins 2 clips par tube. La fixation du tube rigide Transair® aluminium ne peut être assurée que par ce clip, à l'exclusion de tout autre mode de fixation.

Ø
76
100
168

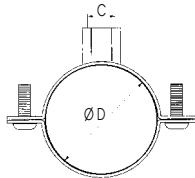

COLLIER DE FIXATION POUR TUBE RIGIDE ALUMINIUM

Transair®	ØD	C	Kg
ER01 L1 00	76	M8 / M10	0,168
ER01 L3 00	100	M8 / M10	0,259
ER01 L8 00	168	M8 / M10	0,540

Pour assurer une bonne stabilité du réseau, nous recommandons de placer au moins 2 colliers par tube.

Ø
16,5
25
40

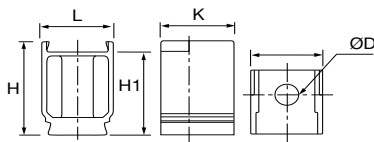

CALE D'ADAPTATION

Transair®	ØD	H	H1	K	L	Kg
6697 00 03	11	49,5	44	34	33	0,021

Cette cale, associée au clip Transair®, facilite l'alignement des tubes lors du montage.

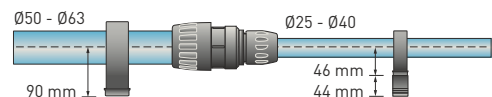

Ø
16,5
25
40

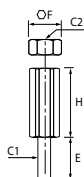

ADAPTATEUR POUR CLIP

Transair®	C1	C2	E	F	H	Kg
6697 00 02	M8 x 1,25	M10 x 1,5	16	16	22	0,056

L'utilisation de cet adaptateur permet de fixer Transair® sous une tige filetée M10.

I TUYAUX SOUPLES

- I Sortie compresseur (absorption des vibrations)
- I Contournement d'obstacles et changement de niveau
- I Lyre de dilatation
- I Pression de service maxi. du tuyau souple "air comprimé":
 - ◆ 13 bar de -20°C à +60°C
 - ◆ 16 bar de -20°C à +45°C

- I Domaine de température : -20°C à +60°C
- I Résistance aux huiles de compresseur minérales et synthétiques
- I Tenue au feu selon normes ISO 8030 pour les tuyaux souples "air comprimé"
- I Flexibles pour le vide : nous consulter

Ø

25

40

Transair®	Pour ligne Transair®	D1	D2	L (m)	Rayon de courbure mini (mm)	Kg
1001E25 00 01	25	38	25	0,570	100	0,794
1001E25 00 03	25	38	25	1,500	100	1,700
1001E25 00 04	25	38	25	2,000	100	2,080
1001E40 00 02	40	54	40	1,150	400	2,200
1001E40 00 04	40	54	40	2,000	400	3,380
1001E40 00 05	40	54	40	3,000	400	4,000

Ø

50

63

Transair®	Pour ligne Transair®	D1	D2	L (m)	Rayon de courbure mini (mm)	Kg
1001E50 00 09	50	66	50	1,270	275	3,400
1001E50 00 04	50	66	50	2,000	280	4,310
1001E63 00 08	63	79	63	1,400	300	3,675
1001E63 00 05	63	79	63	3,000	650	7,500
1001E63 00 06	63	79	63	4,000	650	11,000

Ø

76

100

168

Transair®	Pour ligne Transair®	D1	D2	L (m)	Rayon de courbure mini (mm)	Kg
FP01 L1 01	76	91	75	1,500	350	4,000
FP01 L1 02	76	91	75	2,000	350	8,800
FP01 L3 02	100	116	100	2,000	450	7,260
FP01 L3 03	100	116	100	3,000	450	19,900
FX01 L8 02	168	168	150	3,200	900	42,000

Ensemble anti-coup de fouet



Dans le cas où le tuyau souple Transair® est exposé à un arrachement, l'ensemble anti-coup de fouet lui évite de fouetter.
 Dispositif sécurité répondant à la norme ISO 4414
 L'ensemble anti-coup de fouet comprend 2 câbles et 4 bloqueurs.
 6698 99 03 pour les Ø 25-40-50-63-76-100
 6698 99 07 pour le Ø 168 uniquement

RACCORDS DE JONCTION

- Connexion rapide
- Conception plein passage : pas de réduction de section au point de raccordement.

- Interchangeables (uniquement pour les diamètres \varnothing 16,5, \varnothing 25 et \varnothing 40) et réutilisables
- Raccords auto-extinguibles (selon norme UL94-HB)

\varnothing
16,5
25
40

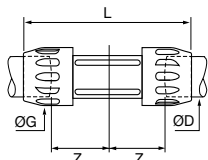

MANCHON

Transair®	ØD	ØG	L	Z	Kg
6606 17 00	16,5	34	120,5	35	0,065
6606 25 00	25	44,5	151,5	48	0,130
6606 40 00	40	67	205	57	0,395

\varnothing
50
63

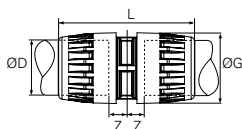

Transair®	ØD	ØG	L	Z	Kg
6606 50 00	50	80	171	25	0,719
6606 63 00	63	91	171	25	0,860

\varnothing
76
100
168

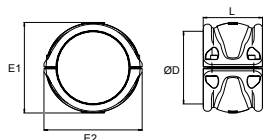

CONNECTEUR (CLAMP + CARTOUCHE)

Transair®	ØD	L	E1	E2	Kg
RR01 L1 00	76	146	103	132	1,033
RR01 L3 00	100	146	128	157	1,417
RR01 L8 00	168	139	212	230	2,570

\varnothing
25
40

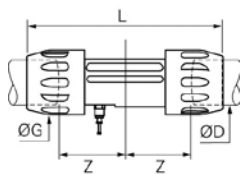

MANCHON AVEC PURGE

Transair®	ØD	ØG	L	Z	Kg
6676 25 00	25	44,5	151,5	48	0,145
6676 40 00	40	67	205	57	0,412



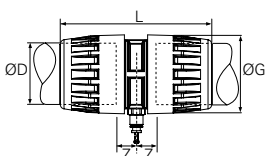

Les manchons avec purge sont livrés avec raccordement 1/4" et bouchon encliquetable \varnothing 8 mm.

\varnothing
50
63



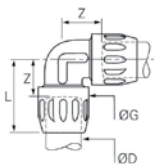

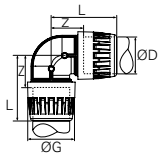

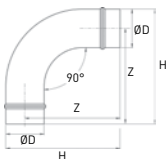
Transair®	ØD	ØG	L	Z	Kg
6676 50 00	50	80	171	25	0,748
6676 63 00	63	91	171	25	0,870

Les manchons avec purge sont livrés avec raccordement 1/4" et bouchon encliquetable \varnothing 8 mm.

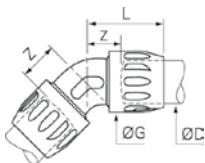
Ø	 	COUDE À 90°					
		Transair®	ØD	ØG	L	Z	Kg
16,5		6602 17 00	16,5	34	58	31	0,065
25		6602 25 00	25	44,5	69,5	40	0,120
40		6602 40 00	40	67	103	62	0,410
Ø	 	COUDE À 90°					
		Transair®	ØD	ØG	L	Z	Kg
50		6602 50 00	50	80	116	56	0,804
63		6602 63 00	63	91	124	61	0,970
Ø	 	COUDE À 90°					
		Transair®	ØD	H	Z	Kg	
		RX02 L1 00	76	227	189	1,033	
100	RX02 L3 00	100	278	227	1,417		
168	RA02 L8 00	168	269	185	3,074		

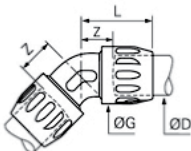
Les coudes à 90° RX02 et RA02 se raccordent au tube Transair® aluminium Ø 76, Ø 100 ou Ø 168 au moyen de 2 connecteurs RR01.

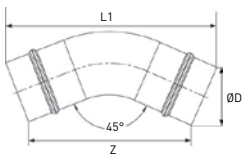
Ø	 	COUDE À 45°					
		Transair®	ØD	ØG	L	Z	Kg
25		6612 25 00	25	44,5	61,5	32,5	0,115
40		6612 40 00	40	67	90	45	0,370
Ø	 	COUDE À 45°					
		Transair®	ØD	ØG	L	Z	Kg
50		6612 50 00	50	80	98	38	0,771
63		6612 63 00	63	91	100	37	0,906
Ø	 	COUDE À 45°					
		Transair®	ØD	L1	Z	Kg	
		RX12 L1 00	76	235,5	122	0,704	
100	RX12 L3 00	100	271,4	138	1,309		
168	RA12 L8 00	168	310,5	147,5	2,366		

Les coudes à 45° RX12 et RA12 se raccordent au tube Transair® aluminium Ø 76, Ø 100 ou Ø 168 au moyen de 2 connecteurs RR01.

RACCORDS DE JONCTION

Ø
16,5
25
40

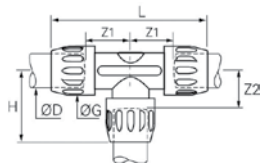

TÉ ÉGAL

Transair®	ØD	G	H	L	Z1	Z2	Kg
6604 17 00	16,5	34	58	120,5	34	31	0,100
6604 25 00	25	44,5	67	151	48	40	0,185
6604 40 00	40	67	102	205	57	57	0,590

Ø
50
63

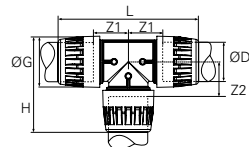

Transair®	ØD	G	H	L	Z1	Z2	Kg
6604 50 00	50	80	156	231	56	56	1,200
6604 63 00	63	91	122	245	61	61	1,435

Ø
76
100
168

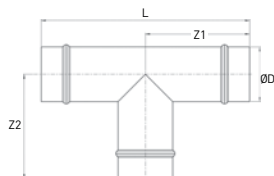

Transair®	ØD	L	Z1	Z2	Kg
RX04 L1 00	76	292	146	146	1,063
RX04 L3 00	100	312	156	136	1,787
RA04 L8 00	168	360	180	185	4,975

Les téés égaux RX04 et RA04 se raccordent au tube Transair® Ø 76, Ø 100 ou Ø 168 au moyen de 3 connecteurs RR01.

Ø
50
63

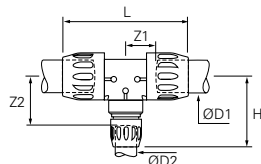

TÉ DE RÉDUCTION

Transair®	ØD1	ØD2	ØG	H	L	Z1	Z2	Kg
6604 50 25	50	25	80	138	231	56	111	1,154
6604 50 40	50	40	80	157	231	56	107	1,264
6604 63 40	63	40	91	166	245	61	116	1,485
6604 63 50	63	50	91	177	252	61	117	1,644

Ø
76
100
168

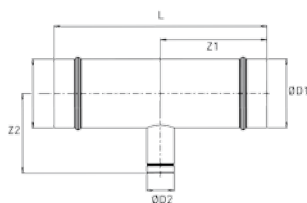

Transair®	ØD1	ØD2	L	Z1	Z2	Kg
RX24 L1 40	76	40	292	146	105	1,020
RX24 L1 50	76	50	292	146	160	0,895
RX24 L1 63	76	63	292	146	164	1,091
RX24 L3 40	100	40	312	156	118	1,586
RX24 L3 50	100	50	312	156	173	1,740
RX24 L3 63	100	63	312	156	177	1,672
RX04 L3 L1	100	76	312	156	136	1,637
RA04 L8 63	168	63	360	180	220	3,104
RA04 L8 L1	168	76	360	180	185	3,145
RA04 L8 L3	168	100	360	180	185	3,169

TÉ GROSSISSEUR

Transair®	ØD1	ØD2	L	Z1	Z2	Kg
RA04 63 L1	63	76	348	174	142	1,855
RA04 L1 L3	76	100	322	161	149	2,487
RA04 L3 L8	100	168	388	194	161	4,240

Les téés RX24 et RA04 se raccordent au tube Transair® Ø 76, Ø 100 ou Ø 168 au moyen de connecteurs RR01 et au tube Transair® Ø 40, Ø 50 ou Ø 63 au moyen de manchons Transair®.

Ø
76
100

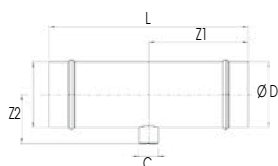

TÉ TARAUDÉ

Transair®	ØD	C	L	Z1	Z2	Kg
RX23 L1 04	76	G1/2	290	145	63	0,892
RX23 L3 04	100	G1/2	310	155	76	1,564

Les té taraudés RX23 se raccordent au tube Transair® aluminium Ø 76 ou Ø 100 au moyen de 2 connecteurs RR01.

Ø
63
76
100
168

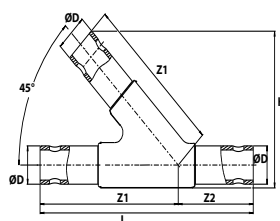

Y ÉGAL

Transair®	ØD	H	L	Z1	Z2	Kg
RA26 63 00	63	257	432	280	152	2,825
RA26 L1 00	76	254	366	260	106	3,238
RA26 L3 00	100	290	396	280	116	3,540
RA26 L8 00	168	401	476	350	126	11,717

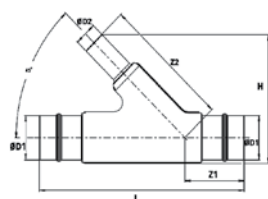

Y RÉDUIT

Transair®	ØD1	ØD2	H	L	Z1	Z2	Kg
RA26 L1 40	76	40	220	366	230	106	2,603
RA26 L1 50	76	50	259	366	280	106	2,820
RA26 L1 63	76	63	262	366	280	106	3,013
RA26 L3 63	100	63	276	396	280	116	3,007
RA26 L3 L1	100	76	281	396	280	116	3,270
RA26 L8 L3	168	100	359	392	330	86	6,726

Les Y RA26 se raccordent au tube Transair® aluminium Ø 76, Ø 100 ou Ø 168 au moyen de connecteurs RR01 et au tube Transair® aluminium Ø 40, Ø 50 ou Ø 63 avec un manchon Transair®.

Ø
40
50
63
76
100
168

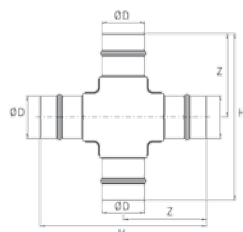

CROIX SIMPLE

Transair®	ØD	H	Z	Kg
RA07 40 00	40	252	112	0,650
RA07 50 00	50	356	161	1,130
RA07 63 00	63	364	167,5	2,100
RA07 L1 00	76	298	149	2,570
RA07 L3 00	100	322	161	3,671
RA07 L8 00	168	382	191	7,050

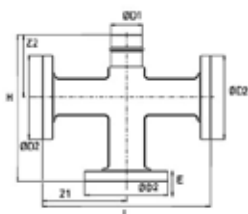

CROIX A 3 BRIDES CIRCULAIRES (EN-ISO)

Transair®	ØD1	DN	ØD2	H	L	E	Z1	Z2	Kg
RA07 L1 03 45	76	80	200	356	414	24,6	201,4	149	9,240
RA07 L3 03 45	100	100	220	380	438	24,6	213,4	161	11,520
RA07 L8 03 45	168	150	285	448,7	515	26,1	257,7	191	19,230

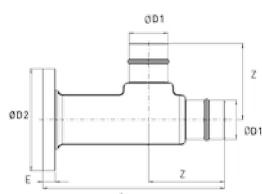

TÉ A UNE BRIDE CIRCULAIRE (EN-ISO)

Transair®	ØD1	DN	ØD2	L	E	Z	Kg
RA44 L1 00 45	76	80	200	356	24,6	149	4,275
RA44 L3 00 45	100	100	220	380	24,6	161	5,530
RA44 L8 00 45	168	150	285	448,7	26,1	191	10,120

Les croix RA07 et té à bride RA44 se raccordent au tube Transair® aluminium Ø 76, Ø 100 ou Ø 168 avec des connecteurs RR01 et au tube Transair® aluminium Ø 40, Ø 50 ou Ø 63 avec des manchons Transair®.

RACCORDS DE JONCTION

Ø
16,5
25
40

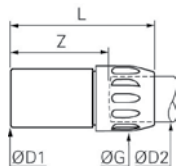

RÉDUCTION EN LIGNE

Transair®	ØD1	ØD2	ØG	Z	L	Kg
6666 17 25	25	16,5	34	51	77	0,052
6666 25 40	40	25	44,5	71	100,5	0,126

Ø
50
63

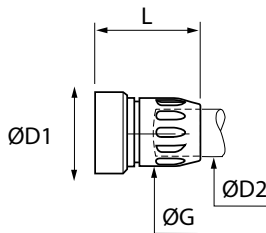

Transair®	ØD1	ØD2	ØG	L	Kg
6666 25 50	50	25	45	97	0,210
6666 40 50	50	40	67	116	0,317
6666 40 63	63	40	67	120	0,373
6666 50 63	63	50	80	125	0,520

Ø
76
100
168

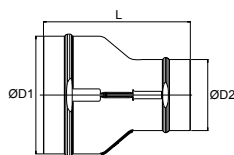

Transair®	ØD1	ØD2	L	Kg
RX64 L1 50	76	50	220	0,530
RX64 L1 63	76	63	230	0,584
RX64 L3 50	100	50	343	1,290
RX64 L3 63	100	63	250	0,850
RX66 L3 L1	100	76	192,5	0,702
RA66 L8 L1	168	76	210	1,388
RA66 L8 L3	168	100	210	1,502

Les réductions en ligne RX64, RX66, RA66 se raccordent au tube Transair® aluminium Ø 76, Ø 100 ou Ø 168 au moyen d'un connecteur RR01 et au tube Transair® aluminium Ø 50 ou Ø 63 au moyen d'un manchon Transair®.

Ø
16,5
25
40

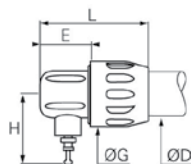

BOUCHON FIN DE LIGNE AVEC PURGE

Transair®	ØD	E	ØG	H	L	Kg
6625 17 00	16,5	25,5	34	45,5	62,5	0,145
6625 25 00	25	33	45	47	75	0,061
6625 40 00	40	34,5	67	54	98,5	0,180

Modèle Ø 16,5 livré avec bouchon encliquetable Ø6 mm
Modèles Ø 25 et Ø 40 livrés avec bouchon encliquetable Ø8 mm

Ø
50
63

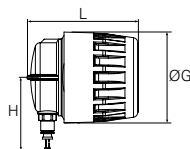

Transair®	ØD	ØG	H	L	Kg
6625 50 00	50	80	67	107	0,423
6625 63 00	63	91	72,5	111	0,496

Livré avec bouchon encliquetable Ø8 mm

Ø
76
100
168

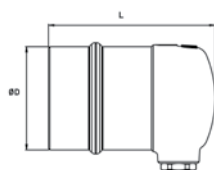

Transair®	ØD	L	Kg
RA25 L1 04	76	123	0,642
RA25 L3 04	100	123	0,929
RA25 L8 04	168	116	1,200

Les bouchons de fin de ligne RA25 se raccordent au tube Transair® aluminium Ø 76, Ø 100 ou Ø 168 au moyen d'un connecteur RR01.
Livrés avec un bouchon fileté 1/2"

Ø
16,5
25
40

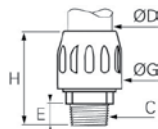

PIQUAGE FILETÉ BSP CONIQUE

Transair®	ØD	C	E	ØG	H	Kg
6605 17 13	16,5	R1/4	9,5	34	62,5	0,100
6605 17 21	16,5	R1/2	12	34	65	0,110
6605 25 21	25	R1/2	15	44,5	70	0,166
6605 25 27	25	R3/4	16	44,5	71	0,176
6605 25 34	25	R1"	16	44,5	71	0,230
6605 40 34	40	R1"	16	67	111	0,585
6605 40 42	40	R1"1/4	19,5	67	111	0,510
6605 40 49	40	R1"1/2	24,5	67	115	0,625

Ø
50
63

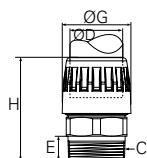

Transair®	ØD	C	E	ØG	H	Kg
6605 50 49	50	R1"1/2	22,6	80	119	1,039
6605 50 48	50	R2"	26,9	80	125	1,022
6605 63 48	63	R2"	26,9	91	118,5	1,095
6605 63 47	63	R2"1/2	31,5	91	130,5	1,474

Ø
25
40
50

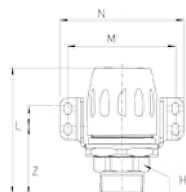

PIQUAGE FILETÉ MÂLE AVEC PLAQUE DE FIXATION BSP CONIQUE

Transair®	ØD	C	Hex	L	M	N	Z	Kg
6615 25 21	25	R1/2	27	87	87	102	60	0,460
6615 25 27	25	R3/4	27	87	87	102	60	0,480
6615 25 34	25	R1"	34	91	87	102	64	0,570
6615 40 42	40	R1"1/4	50	121	105	120	75	0,985
6615 40 49	40	R1"1/2	50	121	105	120	75	1,098
6615 50 49	50	R1"1/2	50	127	116,5	132	67	1,316
6615 50 48	50	R2"	60	131	116,5	132	71	1,331

Ø
16,5
25
40
50
63

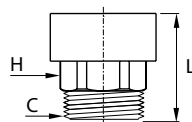

ÉCROU FILETÉ MÂLE BSP CONIQUE

Transair®	ØD	C	Hex	L	Kg
6611 17 21	16,5	R1/2	23	41	0,150
6611 25 21	25	R1/2	27	43	0,172
6611 25 27	25	R3/4	27	45	0,210
6611 25 34	25	R1"	36	49	0,250
6611 40 34	40	R1"	41	53	0,410
6611 40 42	40	R1"1/4	50	61	0,480
6611 40 49	40	R1"1/2	50	61	0,500
6611 40 48	40	R2"	60	65	0,620
6611 50 49	50	R1"1/2	50	79	0,724
6611 50 48	50	R2"	60	85	0,788
6611 63 48	63	R2"	70	82	0,900
6611 63 47	63	R2"1/2	80	86	1,200

Les écrous filetés 6611 s'adaptent à tous les raccords de jonction Transair® (en remplacement des écrous standard) pour les Ø 16,5 à Ø 63 mm.

RACCORDS DE JONCTION

Ø
16,5
25
40
50
63

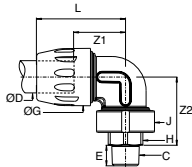

COUDE À 90° FILETÉ MÂLE BSP CONIQUE

Transair®	ØD	C	E	ØG	H	J	L	Z1	Z2	Kg
6609 17 13	16,5	R1/4	11,9	34	17	34	58	31	41	0,104
6609 17 21	16,5	R1/2	16,0	34	23	34	58	31	46,5	0,133
6609 25 21	25	R1/2	16,0	44,5	27	45,5	69,5	40,5	53	0,223
6609 25 27	25	R3/4	17,4	44,5	27	45,5	69,5	40,5	53	0,238
6609 25 34	25	R1"	20,3	44,5	36	45,5	69,5	40,5	55	0,295
6609 40 34	40	R1"	20,3	67	41	68,5	1,3	62	75	0,684
6609 40 42	40	R1"1/4	22,6	67	50	68,5	1,3	62	81	0,792
6609 40 49	40	R1"1/2	22,6	67	50	68,5	1,3	62	81	0,816
6609 40 48	40	R2"	26,9	67	60	68,5	1,3	62	81	0,900
6609 50 49	50	R1"1/2	22,6	80	50	80	1,6	56	97	1,290
6609 50 48	50	R2"	26,9	80	60	80	1,6	56	99	1,355
6609 63 48	63	R2"	26,9	91	70	91	1,4	61	1,5	1,452
6609 63 47	63	R2"1/2	30,2	91	80	91	1,4	61	1,6	1,831

Ø
25
40
50
63

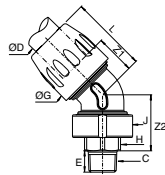

COUDE À 45° FILETÉ MÂLE BSP CONIQUE

Transair®	ØD	C	E	ØG	H	J	L	Z1	Z2	Kg
6619 25 21	25	R1/2	16,0	44,5	27	45,5	61,5	32,5	42	0,212
6619 25 27	25	R3/4	17,4	44,5	27	45,5	61,5	32,5	42	0,227
6619 25 34	25	R1"	20,3	44,5	36	45,5	61,5	32,5	44	0,285
6619 40 34	40	R1"	20,3	67	41	68,5	94	45	58,5	0,645
6619 40 42	40	R1"1/4	22,6	67	50	68,5	94	45	64	0,755
6619 40 49	40	R1"1/2	22,6	67	50	68,5	94	45	64	0,780
6619 40 48	40	R2"	26,9	67	60	68,5	94	45	64	0,860
6619 50 49	50	R1"1/2	22,6	80	50	80	98	38	80	1,267
6619 50 48	50	R2"	26,9	80	60	80	98	38	82	1,312
6619 63 48	63	R2"	26,9	91	70	91	100	37	81	1,452
6619 63 47	63	R2"1/2	30,2	91	80	91	100	37	82	1,831

Ø
16,5
25
40

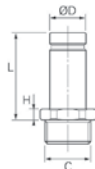

ADAPTATEUR MÂLE BSP CONIQUE

Transair®	ØD	C	L	H	Kg
6621 17 21	16,5	R1/2	42	5	0,610
6621 25 21	25	R1/2	49	7	0,109
6621 25 27	25	R3/4	49	7	0,111
6621 25 34	25	R1"	52	7	0,187
6621 40 42	40	R1"1/4	73,7	8	0,358
6621 40 49	40	R1"1/2	75,7	10	0,452

Ø
76

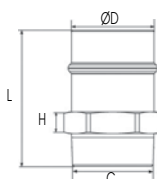

Transair®	ØD	C	L	H	Kg
RR05 L1 20	76	R2"1/2	125	20	1,968
RR05 L1 24	76	R3"	133	25	3,100

L'adaptateur mâle RR05 se raccorde au tube Transair® aluminium Ø 76 au moyen d'un connecteur RR01.

Ø
25
40

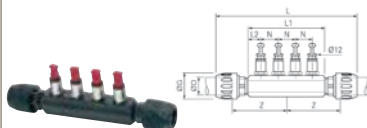

NOURRICE DE DISTRIBUTION

Transair®	ØD	ØG	L	L1	L2	N	Z	Z	S	Kg
6651 25 12 04	25	44,5	271	155	25	35	107	G3/4"	G3/8"	1,045
6651 40 12 04	40	67	400	210	30	50	150	G1"1/4	G1/2"	2,285

Nourrice de distribution 4 sorties, livrée avec 4 bouchons encliquetables Ø 12 mm

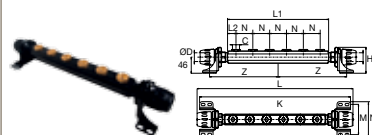

Transair®	ØD	C	L	L1	L2	K	N	Z	H	M	Kg
6652 25 21 06	25	G1/2	463	300	25	448	50	204	74	86,5	2,300
6652 40 21 06	40	G1/2	526	310	30	469	50	217	83	104,5	3,800

Nourrice de distribution 6 sorties, livrée avec 6 bouchons G1/2"

Ø
63
76
100
168

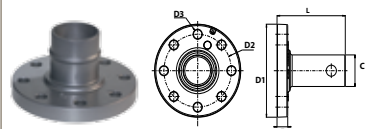

BRIDE CIRCULAIRE ALUMINIUM (EN-ISO)

Transair®	ØD	DN	ØD1	ØD2	ØD3	E	L	Kg
RA30 63 00	63	65	185	145	18	23	146,5	1,636
RA30 L1 00	76	80	200	160	18	24,6	106,8	1,924
RA30 L3 00	100	100	220	180	18	24,6	106,8	2,277
RA31 L8 00	168	150	279	240	22,7	25,4	127,4	3,673
RA30 L8 K2	168	200	340	295	22	29,3	199,3	7,246

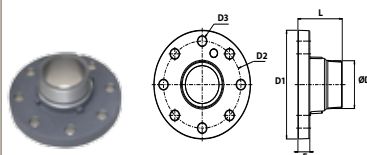

BRIDE CIRCULAIRE ALUMINIUM FILETEE BSP CONIQUE (EN-ISO)

Transair®	C	DN	ØD1	ØD2	ØD3	E	L	Kg
RA33 L1 24	R3"	80	200	160	18	24,6	91,6	2,226
RA33 L3 24	R3"	100	220	180	18	24,6	91,6	2,644

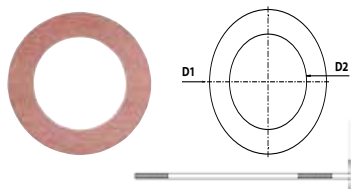

JOINT POUR BRIDE CIRCULAIRE ALUMINIUM

Transair®	DN	Pour bride circulaire	ØD1	ØD2	E	kg
EW05 63 00	65	RA30 63 00	124	73	3	0,028
EW05 L1 00	80	RA30 L1 00 - RA33 L1 24	142	89	3	0,033
EW05 L3 00	100	RA30 L3 00 - RA33 L3 24	162	115	3	0,052
EW05 L8 00	150	RA31 L8 00	218	169	3	0,075
EW05 K2 00	200	RA30 L8 K2	273	220	3	0,110



KIT BOULONS POUR BRIDE CIRCULAIRE ALUMINIUM

Transair®	C	L	Nombre de boulons	Kg
EW06 00 03	M16	90	x 8	1,820
EW06 00 08	M20	90	x 4	1,490

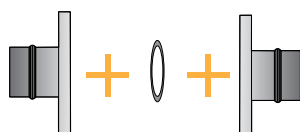

SELECTION DES JOINTS ET KITS BOULONS POUR MONTAGE BRIDE/BRIDE

Transair®	ØD/C	DN	Référence joint	Référence kit boulons	Quantité de kits boulons	Couple de serrage max. en N.m (C)
RA30 63 00	63	65	EW05 63 00	EW06 00 03	1 kit	80
RA30 L1 00	76	80	EW05 L1 00	EW06 00 03	1 kit	80
RA33 L1 24	R3"	80	EW05 L1 00	EW06 00 03	1 kit	80
RA33 L3 24	R3"	100	EW05 L3 00	EW06 00 03	1 kit	80
RA30 L3 00	100	100	EW05 L3 00	EW06 00 03	1 kit	80
RA31 L8 00	168	150	EW05 L8 00	EW06 00 08	2 kits	200
RA30 L8 K2	168	200	EW05 K2 00	EW06 00 08	3 kits	200

Ces mêmes kits peuvent être utilisés pour le montage avec les raccords à bride RA07 et RA44 de la page 33.

ROBINETS ET VANNES

Les robinets et les vannes Transair® placés de manière régulière le long du réseau et aux points clés, tels que sortie compresseur et en amont des outils pneumatiques, simplifient les interventions ainsi que la maintenance.

▮ Connexion rapide

▮ Ces robinets et vannes sont garantis sans silicone.

Ø
16,5
25
40
50
63

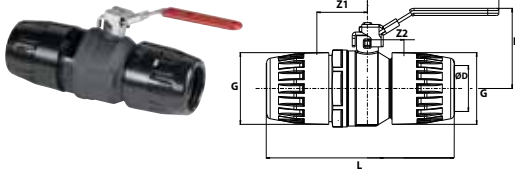

ROBINET DOUBLE ÉGAL CADENASSABLE

Transair®	ØD	ØG	L	N	H	Z1	Z2	Kg
4092 17 00	16,5	34	123	96	51	29	43	0,330
4092 25 00	25	44	155	117	73	41	57	0,895
4092 40 00*	40	67	205	141	76	57	58	1,735
4092 50 00*	50	80	224	156	90	43	60	1,690
4092 63 00*	63	91	269	200	109	66	77	2,605

*Modèles marqués CE

Ø
63
76
100
168

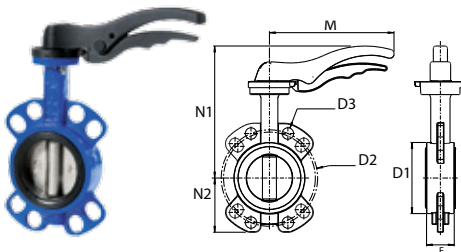

VANNE PAPILLON CADENASSABLE

Transair®	ØD	DN	ØD1	ØD2	ØD3	M	N1	N2	E	Kg
VR02 63 00	63	65	102	145	18	170	186	69	46	2,400
VR02 L1 00	76	80	118	160	18	206	219	90	46	3,200
VR02 L3 00	100	100	150	180	18	206	239	106	52	4,300
VR02 L8 00	168	150	205	240	23	285	290	131	56	7,800

Modèles marqués CE. Manchette NBR. Kits boulons EW06 non fournis pour l'association vanne/brides. Les vannes papillon ne nécessitent pas de joint additionnel lors du raccordement avec les brides circulaires. Pour brides circulaires suivant EN 1092-1 - PN16.

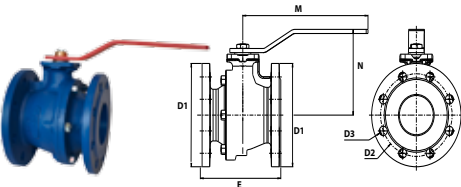

VANNE À BOISSEAU SPHÉRIQUE (EN-ISO)

Transair®	ØD	DN	ØD1	ØD2	ØD3	M	N	E	Kg
VR01 L1 00	76	80	200	160	18	280	165	180	15,500
VR01 L3 00	100	100	220	180	18	360	180	190	18,500
VR01 L8 00	168	150	285	241	22	520	243	210	38,500

Modèles marqués CE. Les joints EW05 (cf page 37) et les kits boulons EW06 ne sont pas fournis pour les liaisons bride / bride. Pour brides circulaires suivant EN 1092-1 - PN16.



KIT BOULONS POUR VANNE ET BRIDE ALUMINIUM

Transair®	C	L	Nombre de boulons	Kg
EW06 00 02	M16	75	x 8	1,824
EW06 00 07	M16	130	x 8	2,287
EW06 00 09	M20	140	x 8	3,864
EW06 00 15	3/4 - 10UNC	76	x 8	2,237
EW06 00 17	M16	70	x 8	1,785

KIT BOULONS POUR MONTAGE BRIDE ALUMINIUM / VANNE / BRIDE ALUMINIUM

Transair®	ØD	DN	Références brides	Référence kit boulons	Quantité de kit boulons	Couple de serrage max. en N.m
VR02 63 00	63	65	RA30 63 00	EW06 00 07	1 kit	80
VR02 L1 00	76	80	RA30 L1 00 - RA33 L1 24	EW06 00 07	1 kit	80
VR02 L3 00	100	100	RA30 L3 00 - RA33 L3 24	EW06 00 07	1 kit	80
VR02 L8 00	168	150	RA31 L8 00	EW06 00 09	1 kit	200
VR01 L1 00	76	80	RA30 L1 00 - RA33 L1 24	EW06 00 17	2 kits	80
VR01 L3 00	100	100	RA30 L3 00 - RA33 L3 24	EW06 00 02	2 kits	80
VR01 L8 00	168	150	RA31 L8 00	EW06 00 15	2 kits	200

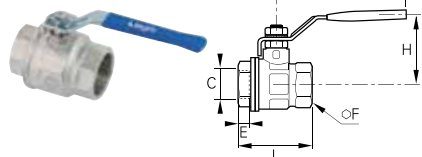

ROBINET DOUBLE FEMELLE

Transair®	C	DN	Pmax. (bar)	E	F	H	L	M	Kg
VR03 00 02	G1/4	10	30	11,4	20	43	51,5	98	0,157
VR03 00 03	G3/8	10	30	11,4	20	43	51,5	98	0,141
VR03 00 04	G1/2	15	30	13,5	25	47	55	98	0,204
VR03 00 06	G3/4	20	30	12,5	31	58	57,5	122	0,310
VR03 00 08	G1"	25	30	15	38	60	69,5	122	0,460
VR03 00 10*	G1"1/4	32	25	17	48	77	81,5	153	0,751
VR03 00 12*	G1"1/2	40	25	28	54	83	95	153	1,100
VR03 00 16*	G2"	50	25	22	66	95	113	162	1,644
VR03 00 20*	G2"1/2	61	16	24	84	95	132,5	255	2,979

*Modèles marqués CE

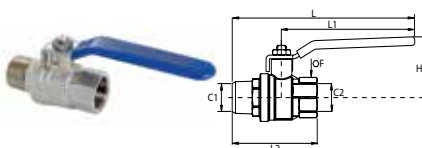

ROBINET BSP MÂLE CONIQUE / FEMELLE CYLINDRIQUE

Transair®	C1	C2	DN	Pmax. (bar)	F	H	L	L1	L2	Kg
VR04 00 04	R1/2	G1/2	15	40	25	43	140,5	100	70	0,230
VR04 00 06	R3/4	G3/4	20	40	31	50	164,5	120	76,5	0,360
VR04 00 08	R1"	G1"	25	40	40	54	172	120	92,5	0,623
VR04 00 10*	R1"1/4	G1"1/4	32	40	49	73	217,5	158	106	0,965
VR04 00 12*	R1"1/2	G1"1/2	40	40	54	79	220	158	113	1,213
VR04 00 16*	R2"	G2"	50	40	68,5	86	230,5	158	133	1,983
VR04 00 20*	R21/2	G2"1/2	65	30	85	132	357,5	255	180,5	3,600

*Modèles marqués CE

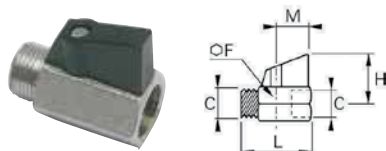

MINI-VANNE MÂLE / FEMELLE, BSP CONIQUE

Transair®	C	DN	F	H	L	M	Kg
4981 10 21TR	R1/2	10	25	31	46	20,5	0,138

Pression de service maxi. : 10 bar

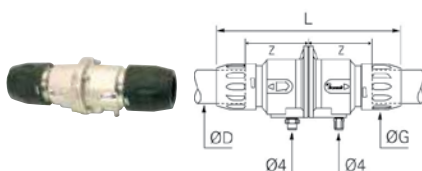

VANNE PILOTÉE

Transair®	ØD	G	L	Z	Kg
4230 00 40	40	67	261	85	1,817

Pression mini de service : 4 bar - Pression de service maxi. : 13 bar
 La vanne pilotée Transair® est fournie avec un orifice de purge fermé par un bouchon. Ceci permet, si nécessaire, de purger l'air contenu dans le réseau aval, après fermeture de la vanne.

Ø
40



ENSEMBLE DE PILOTAGE

Transair®	H	K	K1	L	Kg
4299 03 01	145	106	70	82	0,788

Cet ensemble de pilotage comprend un bouton pneumatique ON-OFF, d'une pression maxi d'alimentation de 10 bar, du bi-tube polyuréthane Ø ext. 4 mm longueur 10 m et un coffret plastique.

BRIDES SIMPLES "POSE RAPIDE"

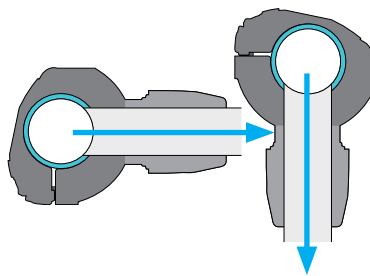

Pour réaliser des descentes rigides déportées avec départ horizontal ou pour tout type de raccordement, rigide ou souple, sur une installation comportant un traitement d'air très efficace.

- ▮ Débit optimal
- ▮ Compactes
- ▮ Spécialement adaptées aux applications pneumatiques intégrées aux machines et aux applications vide et gaz neutres
- ▮ Installation très rapide sans coupe du tube

Ø
25
40
50
63

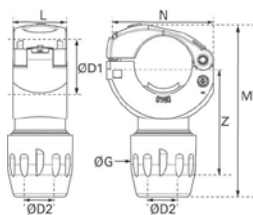

BRIDE SIMPLE POSE RAPIDE

Transair®	ØD1	ØD2	M	ØG	L	N	Z	Kg
RA69 25 17	25	16,5	94	34	37	52	47,5	0,085
RA69 40 25	40	25	117	45	37	74	63	0,146
RA69 50 25	50	25	125	45	37	86	66	0,163
RA69 63 25	63	25	137	45	37	100	72	0,165

Pour percer le tube Transair® aluminium, utiliser les outils de perçage 6698 02 01 et 6698 02 02.

Ø
76
100
168

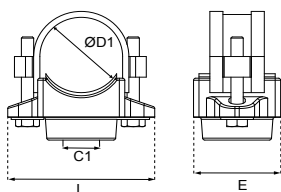

Transair®	ØD1	C1	E	L	Kg
RR61 L1 08	76	G1"	80	137	2,000
RR61 L1 16	76	G2"	80	137	1,900
RR61 L3 08	100	G1"	90	158	3,400
RR61 L3 16	100	G2"	90	158	1,800

Pour percer le tube Transair® aluminium, utiliser l'outil de perçage EW09. Livrée sans adaptateur

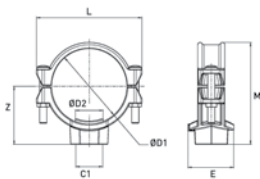

Transair®	ØD1	ØD2	C1	E	L	M	Z	Kg
RR63 L8 12	168	51	G1" 1/2	90	235	231	130	3,400
RR63 L8 16	168	64	G2"	103	235	231	130	3,500
RR63 L8 20	168	70	G2" 1/2	112	235	231	130	4,000
RR63 L8 24	168	90	G3"	132	240	231	130	4,700

Pour percer le tube Transair® aluminium, utiliser l'outil de perçage EW09. Livrée sans adaptateur

Ø
25
40
50
63

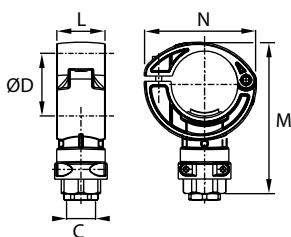

BRIDE SIMPLE TARAUDÉE POSE RAPIDE

Transair®	ØD	C	L	M	N	Kg
RA65 25 04	25	G1/2	37	86	52	0,176
RA65 40 04	40	G1/2	37	100	74	0,198
RA65 50 04	50	G1/2	37	115	86	0,206
RA65 50 08	50	G1"	37	129	86	0,326
RA65 63 04	63	G1/2	37	126	100	0,258
RA65 63 08	63	G1"	37	140	100	0,460

Livrée avec bouchon

Pour percer le tube Transair® aluminium, utiliser les outils de perçage 6698 02 01 et 6698 02 02.

BRIDES DE DÉRIVATION "POSE RAPIDE"

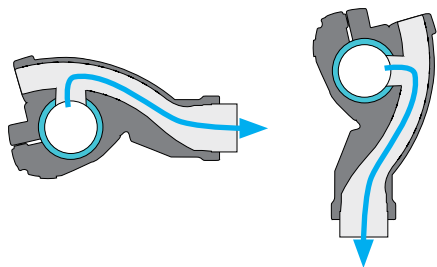

Les brides de dérivation "pose rapide" nouvelle génération permettent de réaliser des descentes rigides ou souples, verticales ou déportées horizontalement.

- Col de cygne intégré permettant la rétention d'eau dans le circuit amont
- Débit très élevé
- Installation très rapide sans coupe du tube

BRIDE DE DÉRIVATION POSE RAPIDE

Transair®	ØD1	ØD2	M	ØG	L	N	Z	Kg
6662 25 17	25	16,5	140	35	36	63,5	82	0,109
6662 25 00	25	25	134	45	36	63,5	74	0,124
6662 40 17	40	16,5	154	35	37,5	76,5	89	0,138
6662 40 25	40	25	150	45	37,5	76,5	82	0,145

Pour percer le tube Transair® aluminium, utiliser les outils de perçage 6698 02 01 et 6698 02 02.

Transair®	ØD1	ØD2	M	G	L	N	Z	Kg
6662 50 25	50	25	132	45	37,5	98	58	0,155
6662 63 25	63	25	147	45	37	105	65	0,174

Pour percer le tube Transair® aluminium, utiliser l'outil de perçage 6698 02 01.

BRIDE DE DÉRIVATION TARAUDÉE POSE RAPIDE

Transair®	ØD1	C	L	M	N	Kg
6661 25 21	25	G1/2	36	1,9	65	0,186
6661 40 21	40	G1/2	37,5	1,3	76,5	0,205
6661 40 27	40	G3/4	37,5	1,3	76,5	0,289

Livrée avec bouchon
 Pour percer le tube Transair® aluminium, utiliser les outils de perçage 6698 02 01 et 6698 02 02.

Transair®	ØD1	C	L	M	N	Kg
6661 50 21	50	G1/2	37	1,1	96	0,217
6661 50 27	50	G3/4	37	1,0	96	0,246
6661 63 21	63	G1/2	37	136,5	103	0,271
6661 63 27	63	G3/4	37	145,5	103	0,342

Livrée avec bouchon
 Pour percer le tube Transair® aluminium, utiliser l'outil de perçage 6698 02 01.

BRIDES DE DÉRIVATION AVEC COUPLEUR OU ROBINET

Les brides de dérivation avec coupleur ou robinet pré-monté offrent un gain de temps important lors du montage.

Ø
25
40
50
63

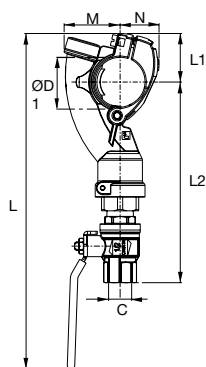

BRIDE DE DÉRIVATION POSE RAPIDE AVEC ROBINET PRÉ-MONTÉ - BSP CYLINDRIQUE

Transair®	ØD	C	L	L1	L2	M	N	Kg
6669 25 21	25	G1/2	256	32	155	40	23	0,43
6669 40 21	40	G1/2	271	39	162	45	31	0,45
6669 40 27	40	G3/4	304	39	176	45	31	0,62
6669 50 21	50	G1/2	249	46	133,5	87	32	0,467
6669 50 27	50	G3/4	282	46	147,5	94	32	0,621
6669 63 21	63	G1/2	265	55	141	87	38	0,67
6669 63 27	63	G3/4	297	55	155	94	38	0,78

Ø
25
40

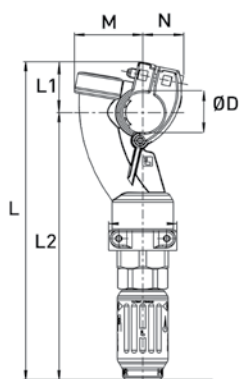

BRIDE DE DERIVATION POSE RAPIDE AVEC COUPLEUR SÉCURITÉ

Transair®	ØD	L	L1	L2	M	N	Profil	Passage (mm)	Kg
6660 25 U1	25	198	32	166	40	24	ISO B	5,5	0,302
6660 25 U2	25	205	32	173	40	24	ISO B	8	0,334
6660 25 E4	25	205	32	173	40	24	EURO	7,2	0,327
6660 25 A1	25	195	32	164	40	24	ARO	5,5	0,344
6660 40 U1	40	213	40	173	45	31	ISO B	5,5	0,332
6660 40 U2	40	219	40	180	45	31	ISO B	8	0,357
6660 40 E4	40	219	40	180	45	31	EURO	7,2	0,355
6660 40 A1	40	210	40	171	45	31	ARO	5,5	0,358

Sélection outil de perçage pour brides

Informations complètes page 48 de ce catalogue

Transair®	Référence outil
RA69 25 17	6698 02 02
RA69 40 25	6698 02 01
RA69 50 25	EW09 00 22
RA69 63 25	
RR61 L1 08	EW09 00 30
RR61 L1 16	EW09 00 51
RR61 L3 08	EW09 00 30
RR61 L3 16	EW09 00 51
RR63 L8 12	EW09 00 51
RR63 L8 16	EW09 00 64
RR63 L8 20	EW09 00 70
RR63 L8 24	EW09 00 90

Transair®	Référence outil
RA65 25 04	6698 02 02
RA65 50 04	
RA65 50 08	6698 02 01
RA65 63 04	EW09 00 22
RA65 63 08	
6662 25 17	6698 02 02
6662 25 00	
6662 40 17	
6662 40 25	6698 02 01
6662 50 25	EW09 00 22
6662 63 25	

Transair®	Référence outil
6661 25 21	6698 02 02
6661 40 21	
6661 40 27	
6661 50 21	
6661 50 27	6698 02 01
6661 63 21	EW09 00 22
6661 63 27	
6661 63 21	
6661 63 27	



BRIDES POUR PRISE D'AIR SOUS PRESSION

- Idéal pour réaliser rapidement une nouvelle prise d'air sans couper l'alimentation en air comprimé du réseau.
 - L'outil de perçage s'adapte facilement sur toute perceuse standard.
- Nous recommandons cependant de réaliser une dérivation une fois le réseau mis hors pression.
Grâce au démontage latéral du tube Transair® et aux brides de dérivation "pose rapide", cette opération s'effectue très rapidement (moins de 7 min. pour une nouvelle descente) et garantit la propreté du fluide véhiculé.

Ø

25

40

50

63



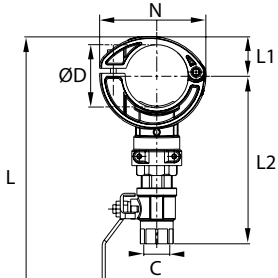

BRIDE SIMPLE POUR PRISE D'AIR SOUS PRESSION

Transair®	ØD	C	L	L1	L2	N	Kg
EA98 06 01	25	G1/2	176	14	92	60	0,38
EA98 06 02	40	G1/2	216	46	99	84	0,657
EA98 06 04	50	G1/2	237	32	135	86	0,433
EA98 06 03	63	G1/2	249	39	140	100	0,61

Bride équipée d'un robinet taraudé G1/2"



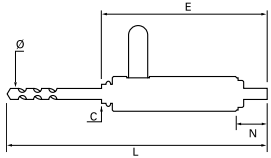

OUTIL DE PERÇAGE SOUS PRESSION

Transair®	C	ØD	L	E	N	Kg
EA98 06 00	G1/2	13	330	154	30,5	0,820

Livré avec une entretoise

Sélection outil de perçage pour brides

Informations complètes page 48 de ce catalogue

Transair®	Référence outil
6669 25 21	6698 02 02
6669 40 21	6698 02 01 EW09 00 22
6669 40 27	
6669 50 21	
6669 50 27	
6669 63 21	
6669 63 27	
6660 25 U1	6698 02 02
6660 25 U2	
6660 25 E4	
6660 25 A1	
6660 40 U1	6698 02 01 EW09 00 22
6660 40 U2	
6660 40 E4	
6660 40 A1	

Transair®	Référence outil
EA98 06 01	EA98 06 00 6698 02 01 EW09 00 22
EA98 06 02	
EA98 06 04	
EA98 06 03	



PRISES MURALES

- | 1, 2 ou 3 sorties
- | Fixation sur paroi ou bâti machine
- | Sortie secondaire G1/4" pour purge
- | Livrées avec bouchons

| Toute cette gamme est garantie sans silicone.

Ø
16,5
25

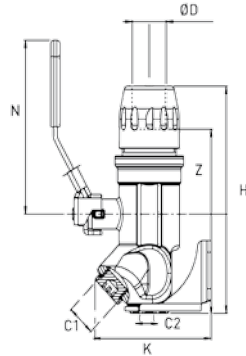

PRISE MURALE AVEC ROBINET 1 SORTIE À 45° BSP CYLINDRIQUE

Transair®	ØD	C1	C2	H	K	N	Z	Kg
6678 17 21	16,5	G1/2	G1/4	130	87	96	104	0,879
6678 25 21	25	G1/2	G1/4	153	86	117	124	1,502

Livrée avec bouchon G1/2"
Cadenassable

Ø
16,5
25

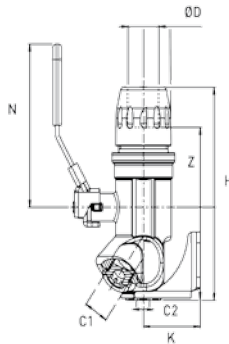

PRISE MURALE AVEC ROBINET 2 SORTIES À 45° BSP CYLINDRIQUE

Transair®	ØD	C1	C2	H	K	N	Z	Kg
6693 17 21	16,5	G1/2	G1/4	129	84,5	96	103	0,879
6693 25 21	25	G1/2	G1/4	152	84,5	117	104	1,467

Livrée avec bouchons G1/2"
Cadenassable

Ø
25

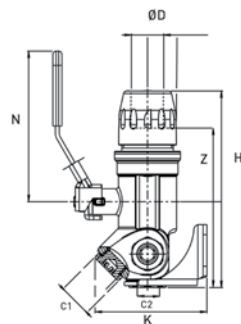

PRISE MURALE AVEC ROBINET 3 SORTIES BSP CYLINDRIQUE

Transair®	ØD	C1	C2	H	K	N	Z	Kg
6637 25 21	25	G1/2	G1/4	153	84,5	117	124	1,449

Livrée avec bouchons G1/2"
Cadenassable

Ø
16,5
25

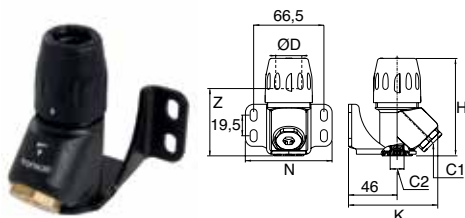

PRISE MURALE 1 SORTIE À 45° BSP CYLINDRIQUE

Transair®	ØD	C1	C2	H	K	N	Z	Kg
6639 17 21	16,5	G1/2	G1/4	89,5	84,5	82	63,5	0,530
6639 25 21	25	G1/2	G1/4	92,5	84,5	82	63,5	0,535

Livrée avec bouchon G1/2"

Ø
16,5
25

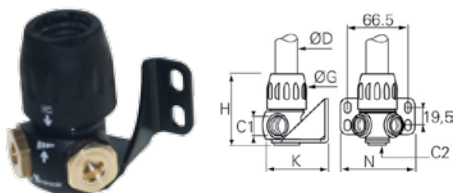

PRISE MURALE 2 SORTIES À 90° BSP CYLINDRIQUE

Transair®	ØD	C1	C2	G	H	K	N	Kg
6681 17 21	16,5	G1/2	G1/4	34	65	74,5	82	0,422
6681 25 21	25	G1/2	G1/4	44,5	81	74,5	82	0,460

Livrée avec bouchons G1/2"

Ø
16,5
25

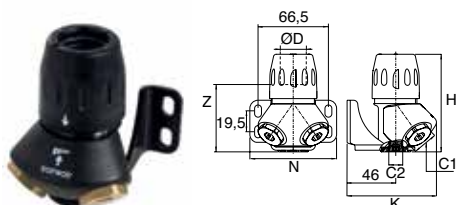

PRISE MURALE 2 SORTIES À 45° BSP CYLINDRIQUE

Transair®	ØD	C1	C2	H	K	N	Z	Kg
6682 17 21	16,5	G1/2	G1/4	89,5	84,5	82	63,5	0,660
6682 25 21	25	G1/2	G1/4	92,5	84,5	82	63,5	0,680

Livrée avec bouchons G1/2"

Ø
25

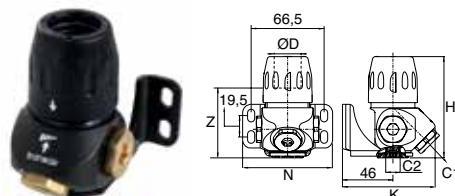

PRISE MURALE 3 SORTIES BSP CYLINDRIQUE

Transair®	ØD	C1	C2	H	K	N	Z	Kg
6695 25 21	25	G1/2	G1/4	92,5	84,5	82	63,5	0,725

Livrée avec bouchons G1/2"

PRISES MURALES

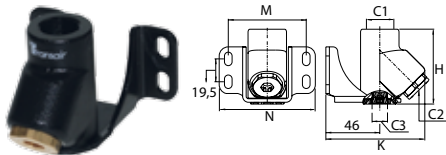

PRISE MURALE TARAUDÉE 1 SORTIE À 45° BSP CYLINDRIQUE

Transair®	C1	C2	C3	H	K	M	N	Kg
6641 21 21	G1/2	G1/2	G1/4	64	84,5	66,5	82	0,539

Livrée avec bouchon G1/2"

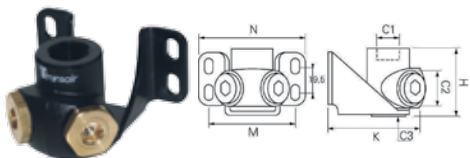

PRISE MURALE TARAUDÉE 2 SORTIES À 90° BSP CYLINDRIQUE

Transair®	C1	C2	C3	H	K	M	N	Kg
6686 21 21	G1/2	G1/2	G1/4	48	72,5	66,5	82	0,415

Livrée avec bouchons G1/2"

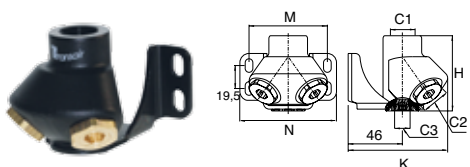

PRISE MURALE TARAUDÉE 2 SORTIES À 45° BSP CYLINDRIQUE

Transair®	C1	C2	C3	H	K	M	N	Kg
6690 21 21	G1/2	G1/2	G1/4	64	84,5	66,5	82	0,672

Livrée avec bouchons G1/2"

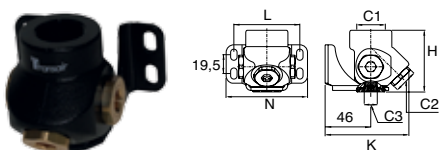

PRISE MURALE TARAUDÉE 3 SORTIES BSP CYLINDRIQUE

Transair®	C1	C2	C3	H	K	N	Z	Kg
6635 27 21	G3/4	G1/2	G1/4	64	66,5	82	84,5	0,750

Livrée avec bouchons G1/2"

Ø
16,5
25



PRISE MURALE 1 SORTIE À 45° AVEC COUPLEUR

Transair®	ØD	Profil	Passage (mm)	Kg
6677 17 A1	16,5	ARO	5,5	0,661
6677 17 E4	16,5	EURO	7,2	0,664
6677 17 U1	16,5	ISO B	5,5	0,615
6677 17 U2	16,5	ISO B	8	0,668
6677 25 A1	25	ARO	5,5	0,658
6677 25 E4	25	EURO	7,2	0,661
6677 25 U1	25	ISO B	5,5	0,640
6677 25 U2	25	ISO B	8	0,665

Ø
16,5
25



PRISE MURALE 2 SORTIES À 45° AVEC COUPLEURS

Transair®	ØD	Profil	Passage (mm)	Kg
6692 17 A1	16,5	ARO	5,5	0,890
6692 17 E4	16,5	EURO	7,2	0,880
6692 17 U1	16,5	ISO B	5,5	0,830
6692 17 U2	16,5	ISO B	8	0,809
6692 25 A1	25	ARO	5,5	0,950
6692 25 E4	25	EURO	7,2	0,950
6692 25 U1	25	ISO B	5,5	0,846
6692 25 U2	25	ISO B	8	0,957

Raccordement BSP cylindrique 1/2" entre la prise murale et le coupleur composite. Les coupleurs livrés avec la prise murale 6671 sont prêts à être montés.

Ø
16,5
25



PRISE MURALE 2 SORTIES À 90° AVEC COUPLEURS

Transair®	ØD	Profil	Passage (mm)	Kg
6671 17 U1	16,5	ISO B	5,5	0,645
6671 17 U2	16,5	ISO B	8	0,682
6671 17 E4	16,5	EURO	7,2	0,698
6671 17 A1	16,5	ARO	5,5	0,700
6671 25 U1	25	ISO B	5,5	0,690
6671 25 U2	25	ISO B	8	0,755
6671 25 E4	25	EURO	7,2	0,745
6671 25 A1	25	ARO	5,5	0,735

Raccordement BSP cylindrique 1/2" entre la prise murale et le coupleur composite. Les coupleurs livrés avec la prise murale 6671 sont prêts à être montés.

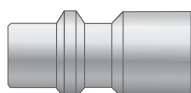

ISO B

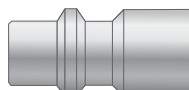

EURO 7,2

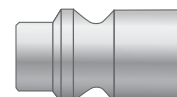

ARO 5,5

OUTILLAGE

Ø
16,5
↓
63



MALLETTE D'OUTILLAGE

Transair®	H	L	I	Kg
6698 00 05	315	290	105	5,300

Sont inclus dans la mallette 6698 00 05 :

- Gabarit de perçage 6698 01 03
- Outils de perçage 6698 02 01 et 6698 02 02
- Coupe-tube 6698 03 01
- Outil d'ébavurage 6698 04 02
- Jeu de clés de serrage 6698 05 03
- Outil de marquage 6698 04 03
- Outil de chanfreinage 6698 04 01

Ø
16,5
↓
168

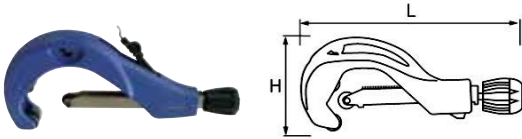

COUPE-TUBE AVEC OUTIL D'ÉBAVURAGE

Transair®	L	H	Kg	Pour tube Transair®
6698 03 01	230	98	0,886	Ø 16,5 - 25 - 40 - 50 - 63 - 76
EW08 00 03	600	300	2,000	Ø 100 - 168

Molette de recharge pour coupe-tube 6698 03 01 : EW08 00 99

Molette de recharge pour coupe-tube EW08 00 03 : EW08 00 04

Ø
25
40
50
63

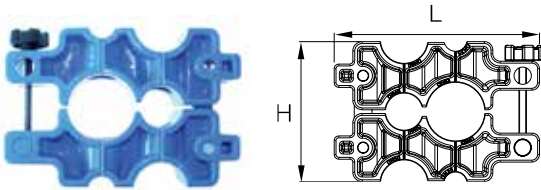

GABARIT DE PERÇAGE POUR TUBE ALUMINIUM

Transair®	L	H	Kg	Pour tube Transair®
6698 01 03	220	150	2,355	Ø 25 - 40 - 50 - 63

Après perçage, il est nécessaire d'ébavurer et de nettoyer le tube.

Ø
25
40
50
63

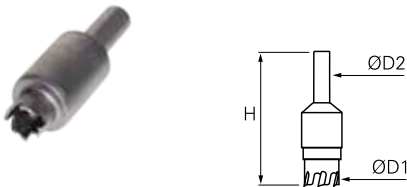

OUTIL DE PERÇAGE POUR TUBE ALUMINIUM

Transair®	ØD1	ØD2	H	Kg	Pour tube Transair®
6698 02 02	16	13	77	0,143	Ø 25
6698 02 01	22	13	77	0,154	Ø 40 - 50 - 63

L'outil de perçage 6698 02 02 permet de réaliser la prise d'air pour la pose d'une bride en Ø 25. L'outil de perçage 6698 02 01 permet de réaliser la prise d'air pour la pose d'une bride en Ø 40, Ø 50 ou en Ø 63. Il permet également de réaliser les 2 trous à l'extrémité d'un tube Ø50 ou Ø 63 (en cas de coupe d'un tube).

Les 2 outils s'utilisent sur tout modèle de perceuse, avec le gabarit de perçage 6698 01 03, à une vitesse de rotation maximale de 650 tr/min.

Après perçage, il est nécessaire d'ébavurer et de nettoyer le tube.

Ø
40
↓
168

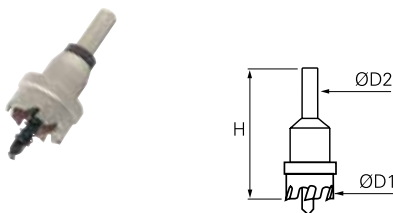

OUTIL DE PERÇAGE AVEC FORET CENTREUR POUR TUBE ALUMINIUM

Transair®	ØD1	ØD2	H	Kg	Pour tube Transair®	Sorties
EW09 00 22	22	13	87	0,120	Ø 40 - 50 - 63	Ø25 - 1/2" - 3/4"
EW09 00 30	30	13	86	0,127	Ø 76 - 100	1"
EW09 00 51	51	13	83	0,325	Ø 76 - 100 - 168	1" 1/2 - 2"
EW09 00 64	64	13	85	0,407	Ø 168	2"
EW09 00 70	70	13	83	0,420	Ø 168	2" 1/2
EW09 00 90	90	13	86	0,600	Ø 168	3"

Grâce à son foret, l'outil de perçage EW09 00 22 permet de remplacer l'outil 6698 02 01 pour une utilisation ponctuelle sans gabarit.

Les outils s'utilisent sur tout modèle de perceuse, sans gabarit de perçage, à une vitesse de rotation maximum de 450 tr/min pour les tubes en aluminium.

Après perçage, il est nécessaire d'ébavurer et de nettoyer le tube.

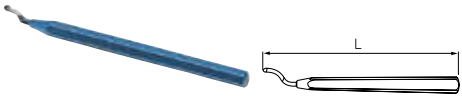
\emptyset 16,5 ↓ 100		OUTIL D'ÉBAVURAGE		
		Transair®	L	Kg
		6698 04 02	140	0,026

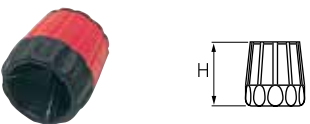
\emptyset 16,5 25 40		OUTIL DE CHANFREINAGE POUR TUBE ALUMINIUM		
		Transair®	H	Kg
		6698 04 01	64	0,104

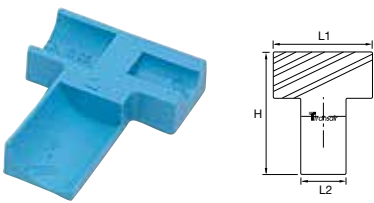
\emptyset 16,5 25 40		OUTIL DE MARQUAGE POUR TUBE ALUMINIUM				
		Transair®	H	L1	L2	Kg
		6698 04 03	88	73	33	0,042

L'outil de marquage permet de tracer les repères de connexion sur des tubes Transair® découpés. Ces repères marquent les limites d'emmanchement du tube dans le raccord afin d'assurer une bonne connexion.

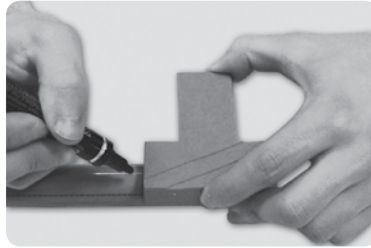

\emptyset 50 63		JEU DE CLÉS DE SERRAGE POUR \emptyset 50 ET \emptyset 63	
		Transair®	Kg
		6698 05 03	0,789

Ce jeu comprend 2 clés de serrage

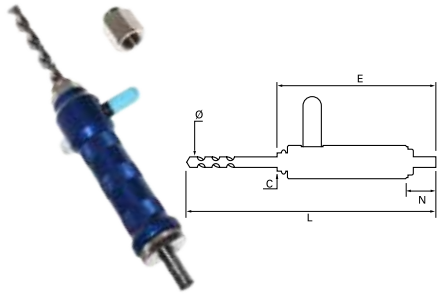
\emptyset 25 40 50 63		OUTIL DE PERÇAGE SOUS PRESSION						
		Transair®	C	$\emptyset D$	L	E	N	Kg
		EA98 06 00	G1/2	13	330	154	30,5	0,820

Livré avec une entretoise

OUTILLAGE

Ø
76
100
168



COFFRET AVEC OUTIL PORTATIF

Transair®	V	Kg
EW01 00 01	220	9,240
EW01 00 03	110	9,240

Cette mallette contient : 1 outil portatif, 1 batterie 14,4 V et 1 chargeur de batterie.

Ø
76
100
168

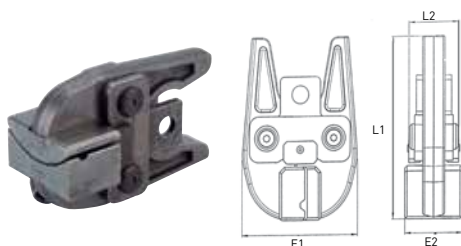

PINCE POUR OUTIL PORTATIF

Transair®	ØD	E1	E2	L1	L2	Kg
EW02 L1 00	76	103	52	154	46	2,603
EW02 L3 00	100	103	71	154	46	2,868
EW02 L8 00	168	103	71	154	46	2,800

Ø
76
100
168



BATTERIE DE RECHARGE 14,4V POUR OUTIL PORTATIF

Transair®	Voltage	Type	Kg
EW03 00 01	14,4V	NiCd	0,690

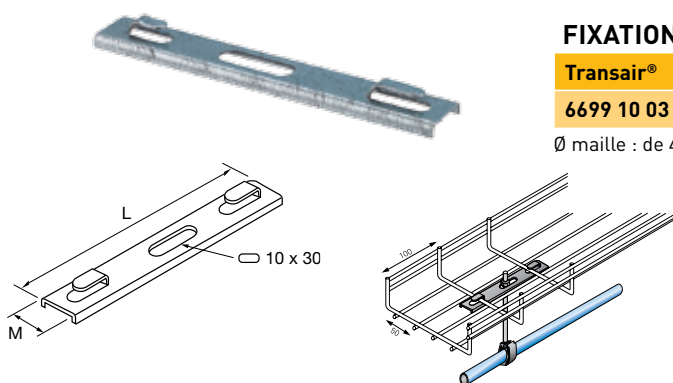

FIXATION SUR CHEMIN DE CÂBLE

Transair®	L	M	Kg
6699 10 03	140	22	0,036

Ø maille : de 4 à 6 mm.

I FIXATION ET SUPPORTAGE

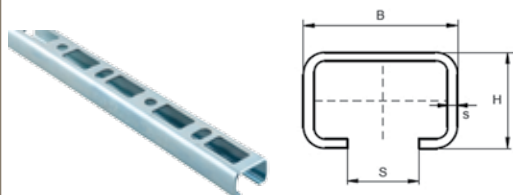

RAIL PROFILÉ DE SUPPORTAGE

Transair®	L	H	B	Kg
6699 01 01	2000	30	30	1,584



FIXATION POUR RAIL PROFILÉ

Transair®	L	H	Kg
6699 01 02	50	123	0,176



ÉCROU DE FIXATION SUR RAIL

Transair®	L	G	clip ØD	Kg
6699 01 03	50	M10	50 - 63 - 76 - 100	0,050
6699 01 04	40	M8	16,5 - 25 - 40	0,020



FIXATION RAIL SUR POUTRE IPN

Transair®	L	H	Kg
6699 03 02	50	80	0,080

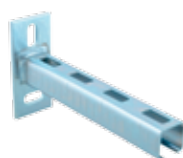

CONSOLE MURALE ASSEMBLÉE

Transair®	L	H	B	Kg
6699 01 06	500	110	48	0,400

L'utilisation de cet adaptateur permet de fixer Transair® sous une tige filetée M10.

FIXATION & SUPPORTAGE

Ø
16,5
↓
100

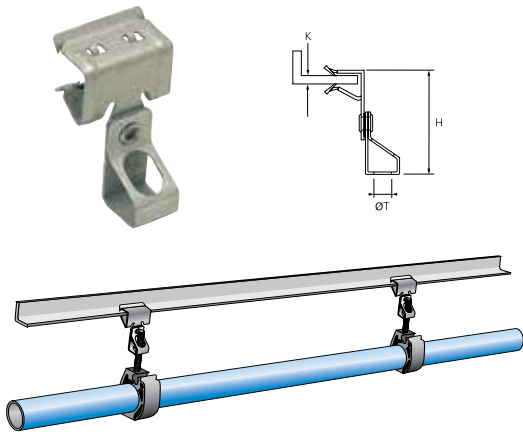

PINCE À GRIFFES

Transair®	H	K	ØT	Poids maxi supportable (kg)	Kg
6699 02 01	44	1,5 à 3	M8	68	0,022
6699 02 02	46	3 à 8	M8	68	0,029
6699 02 03	54	8 à 14	M8	68	0,030
6699 02 04	66	14 à 20	M8	68	0,031
6699 02 05	44	1,5 à 3	M10	68	0,020
6699 02 06	46	3 à 8	M10	68	0,031

Ø
16,5
↓
100

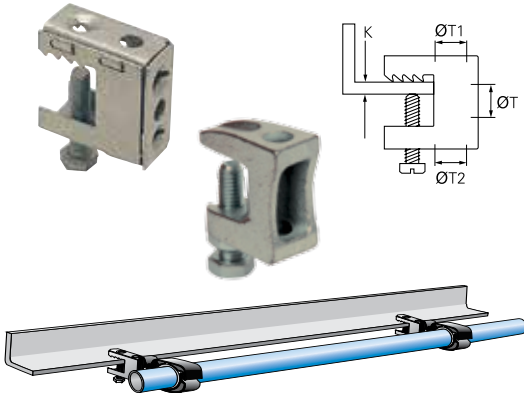

PINCE À VISSER

Transair®	ØT2	ØT	ØT1	K	Poids maxi supportable (kg)	Kg
6699 03 01	10,7	6,5	10,7	18	45	0,030

Transair®	Pour vis	Kg
ER99 06 02	M8	0,080
ER99 06 03	M10	0,140

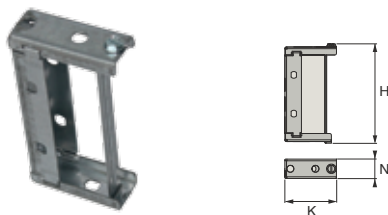

FIXATION SUR CANALIS

Transair®	Profil	H	K	N	Kg
6699 10 01	KN	118	61	23	0,102
6699 10 02	KS	181,5	151	30	0,120



KIT TIGE FILETÉE

Transair®	C	Kg
ER99 05 02	M8	3,550
ER99 05 03	M10	5,250

Ce kit comprend 10 tiges filetées de 1 mètre, 50 écrous et 10 manchons.

I FRL, PURGE AUTOMATIQUE ET ACCESSOIRES

Les FRL Transair® s'installent soit en aval du réseau, soit sur un flût de production, soit sur une machine. Ils sont parfaitement adaptés aux conditions générales d'utilisation des réseaux d'air comprimé Transair®.

- I Qualité de l'air à l'entrée du FRL : sec, humide, lubrifié
- I Tous les produits de la gamme de FRL Transair® sont garantis sans silicone.
- I Résistance chimique aux huiles de compresseur



FILTRE RÉGULATEUR LUBRIFICATEUR AVEC MANOMÈTRE

Transair®	C	Débit recommandé	Volume maxi de décantation	Pmax d'entrée	Pmax de sortie	T°C à 10 bar	Niveau de filtration	Kg
6708 00 13	G1/4	33 m³/h	22 cm³	16 bar	8 bar	0°C à +50°C	30 µm	0,779
6708 00 21	G1/2	114 m³/h	50 cm³	16 bar	8 bar	0°C à +50°C	30 µm	1,316

Purge des condensats : semi-automatique



FILTRE RÉGULATEUR

Transair®	C	Débit recommandé	Volume maxi de décantation	Pmax d'entrée	Pmax de sortie	T°C à 10 bar	Niveau de filtration	Kg	Accessoire
6700 00 13	G1/4	33 m³/h	22 cm³	16 bar	8 bar	0°C à +50°C	30 µm	0,342	6798 00 05
6700 00 21	G1/2	114 m³/h	50 cm³	16 bar	8 bar	0°C à +50°C	30 µm	0,721	6798 00 06

Purge des condensats : semi-automatique



Transair®	C	Débit recommandé	Volume maxi de décantation	Pmax d'entrée	Pmax de sortie	T°C à 10 bar	Niveau de filtration	Kg	Accessoire
6701 00 13	G1/4	33 m³/h	16 bar	8 bar	0°C à +60°C	0,315	6798 00 05		
6701 00 21	G1/2	114 m³/h	16 bar	8 bar	0°C à +60°C	0,420	6798 00 06		

FRL, PURGE AUTOMATIQUE ET ACCESSOIRES

L'ensemble de ces produits s'intègre aisément au réseau Transair®, en les connectant aux piquages Transair® suivants :

I 6605 17 13 ou 6609 17 13 pour les modèles à raccordement G1/4"

I 6605 17 21 ou 6609/6619 25 21 pour les modèles à raccordement G1/2"



FILTRE SÉPARATEUR

Transair®	C	Débit recommandé	Volume maxi de décantation	Pmax d'entrée	Pmax de sortie	T°C à 10 bar	Niveau de filtration	Kg
6702 00 13	G1/4	33m³/h	22cm³	16 bar	8 bar	0°C à +50°C	30 µm	0,275
6702 00 21	G1/2	114m³/h	50cm³	16 bar	8 bar	0°C à +50°C	30 µm	0,510

Purge des condensats : semi-automatique



LUBRIFICATEUR

Transair®	C	Pmax d'entrée	Pmax de sortie	T°C à 10 bar	Capacité en huile	Kg
6703 00 13	G1/4	16 bar	8 bar	0°C à +50°C	45cm³	0,287
6703 00 21	G1/2	16 bar	8 bar	0°C à +50°C	112cm³	0,531

Lubrificateur seul à brouillard d'huile
Purge des condensats : semi-automatique



PURGE AUTOMATIQUE

Transair®	C	Kg
6706 00 21	G1/2	0,340

Purge des condensats automatique à flotteur



MANOMÈTRE

Transair®	C	Ø lunette mm	Kg	FRL associé
6798 00 05	G1/8	40	0,077	6700 00 13 - 6701 00 13
6798 00 06	G1/4	50	0,098	6700 00 21 - 6701 00 21

Se monte en façade du filtre régulateur 6700 et du régulateur 6701.



BOL DE PROTECTION DES CUVES

Transair®	C	Kg
6798 00 07	G1/4	0,070
6798 00 08	G1/2	0,180

Pour filtre régulateur, filtre séparateur et lubrificateur
Muni d'un système de fixation à fermeture rapide



EQUERRE DE FIXATION

Transair®	C	Kg
6798 00 01	G1/4	0,141
6798 00 02	G1/2	0,133

Pour fixer au mur ou sur le bâti d'une machine.
Livrée avec visserie
Entraxe 46 mm (adapté au clip de fixation Transair® 6697)



POCHETTE D'ASSEMBLAGE

Transair®	C	Kg
6798 00 03	G1/4	0,019
6798 00 04	G1/2	0,029

Pour relier plusieurs équipements.

ENROULEURS - SOUFFLETTE - TUBES SPIRALÉS

Enrouleurs de tuyaux

- Optimisation et rationalisation des espaces de production
- Protection du tube contre toute détérioration

Tube spiralé polyuréthane

- Parfaitement adapté à l'alimentation d'outillages pneumatiques portatifs
- Fluide : air comprimé
- Pression de service maxi. à 20°C : 10 bar

Domaine de température : de -15°C à +70°C

Soufflette

- Dépeussièrement, refroidissement et séchage des pièces
- Evacuation de copeaux, Nettoyage machines
- Pression de service maxi. : 10 bar
- Domaine de température : -15°C à +50°C
- Certifiée OSHA

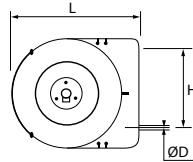

ENROULEUR DE TUYAU BOÎTIER FERMÉ

Transair®	ØD	Longueur tuyau (m)	Ø int. (mm)	Pression maxi. (bar)	H	L	Kg
6698 10 01	6	10	8	15	170	350	3,400
6698 10 02	10,5	16	8	15	251	470	6,440

Cliquet d'arrêt débrayable
Longueur du tuyau amont : 1,50 m
Entrée : tuyau nu - Sortie 1/4" mâle

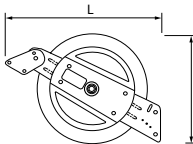

ENROULEUR DE TUYAU BOÎTIER OUVERT

Transair®	Longueur tuyau (m)	Øint. tuyau (mm)	Pression maxi (bar)	H	L	Kg
6698 11 01	20	10	20	425	480	11,740

Cliquet d'arrêt débrayable
Raccordement amont : 1/2" femelle - Sortie : 3/8" mâle

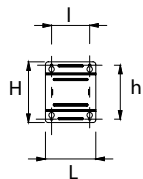

EMBASE PIVOTANTE

Transair®	Enrouleur associé	h	H	I	L	Kg
6698 11 98	6698 11 01	196	225	140	185	2,491

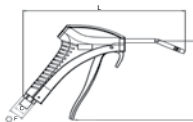

SOUFFLETTE

Transair®	C	Ø	H	L	Kg
EA59 00 13	G1/4	3,5	120	223	0,107

TUBES SPIRALÉS PU - LONGUEUR UTILE 2 M, 4 M, 6 M

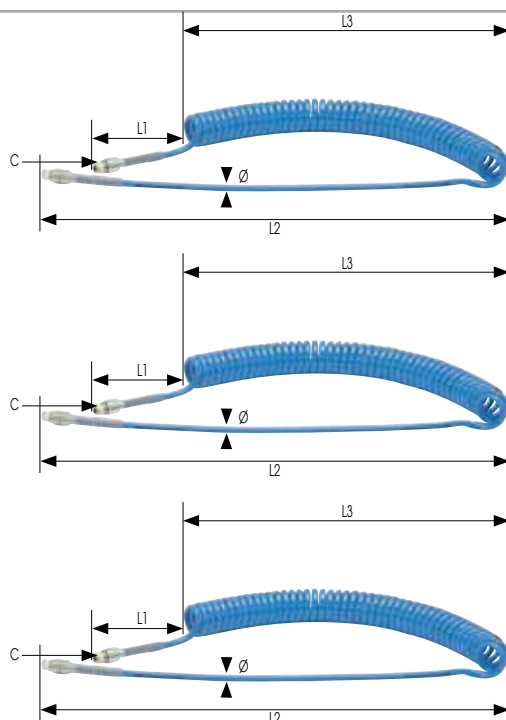

Transair®	Øext.	Øint.	C	L1	L2	L3	Ø	Kg
1470U06 04 13TR	6	4	R1/4	100	300	630	32	0,178
1470U08 04 13TR	8	5	R1/4	100	500	780	42	0,235
1470U10 04 13TR	10	7	R1/4	100	500	780	62	0,448
1470U12 04 17TR	12	8	R3/8	100	500	780	65	0,502

Transair®	Øext.	Øint.	C	L1	L2	L3	Ø	Kg
1471U06 04 13TR	6	4	R1/4	100	300	850	32	0,243
1471U08 04 13TR	8	5	R1/4	100	500	1000	42	0,343
1471U10 04 13TR	10	7	R1/4	100	500	1000	62	0,660
1471U12 04 17TR	12	8	R3/8	100	500	990	65	0,737

Transair®	Øext.	Øint.	C	L1	L2	L3	Ø	Kg
1472U08 04 13TR	8	5	R1/4	100	500	1230	42	0,460
1472U10 04 13TR	10	7	R1/4	100	500	1140	62	0,828
1472U12 04 17TR	12	8	R3/8	100	500	1190	65	0,900

I TUYAUX TECHNIQUES ET DOUILLES ANNELÉES

Tuyau PVC tressé

- I Parfaitement adapté à l'alimentation de machines fixes, d'enrouleurs, etc.
- I Fluide : air comprimé
- I Pression de service maxi. à 23°C : 20 bar
- I Domaine de température : de -15°C à +60°C

25 m



TUYAU PVC TRESSÉ BLEU 25 M

Transair®	Øext.	Øint.	Rayon de courbure	Kg
1025V12 04 06TR	12	6	50	3,080
1025V14 04 08TR	14	8	65	3,280
1025V16 04 10TR	16	10	75	4,040
1025V20 04 13TR	20	13	90	5,360
1025V24 04 16TR	24	16	125	8,820
1025V28 04 20TR	28	20	170	8,950
1025V34 04 25TR	34	25	219	12,425
1025V41 04 32TR	41	32	350	15,725
1025V50 04 40TR	50	40	420	21,625

COLLIER DE SERRAGE POUR TUYAU PVC TRESSÉ

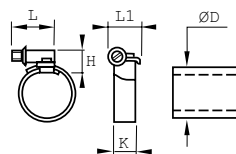

Transair®	ØD	H	K	L	L1	Kg
0697 00 02TR	12-14	12	9	21	13	0,012
0697 00 03TR	16	12	9	24	13	0,014
0697 00 04TR	20	12	9	24	13	0,015
0697 00 05TR	24	12	9	24	13	0,016
0697 00 06TR	28	12	9	24	13	0,016
0697 00 07TR	34	12	9	26	13	0,018
0697 00 08TR	41	12	9	26	13	0,019
0697 00 09TR	50	12	9	26	13	0,021

DOUILLE ANNELÉE MÂLE BSP CYLINDRIQUE, POUR TUYAU PVC

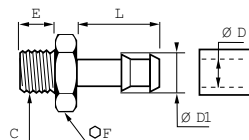

Transair®	ØD	ØDI	C	E	F	L	Kg
EF26 06 01	6	7	G1/8	6	12	20	0,009
EF26 06 02	6	7	G1/4	8	17	21	0,013
EF26 08 02	8	9	G1/4	8	17	21	0,014
EF26 08 03	8	9	G3/8	9	19	21	0,023
EF26 10 02	10	12	G1/4	8	14	20	0,016
EF26 10 03	10	12	G3/8	9	19	20	0,024
EF26 10 04	10	12	G1/2	10	22	20	0,032
EF26 13 02	13	15	G1/4	8	17	21	0,029
EF26 13 03	13	15	G3/8	9	19	22	0,027
EF26 13 04	13	15	G1/2	10	24	25	0,041
EF26 16 03	16	18	G3/8	9	19	21	0,037
EF26 16 04	16	18	G1/2	10	24	25	0,043
EF26 20 06	20	20	G3/4	13	22	37	0,087
EF26 25 08	25	25	G1"	15	28	37	0,130
EF26 32 10	32	32	G1"1/4	17	37	46	0,211
EF26 40 12	40	40	G1"1/2	17	43	46	0,262

Livrée avec rondelle-joint imperdable, cette douille est particulièrement bien adaptée au tuyau PVC Transair®.

COUPLEURS AUTOMATIQUES COMPOSITE SÉCURITÉ

┆ Pour connecter et déconnecter en toute sécurité appareils et outillages au départ de brides ou prises murales Transair®

- ┆ Performances des débits
- ┆ Léger et robuste
- ┆ Bonne tenue en main
- ┆ Corps mâle avec joint sous embase

Pour les applications extrêmes ou poussiéreuses, nous préconisons l'utilisation des coupleurs automatiques métal. Voir pages 60/61.

ISO B 5,5 mm		CORPS MÂLE BSP CYLINDRIQUE		CORPS FEMELLE BSP CYLINDRIQUE		CORPS À TÉTINE																				
		<table border="1"> <thead> <tr> <th>Transair®</th> <th>C</th> </tr> </thead> <tbody> <tr> <td>CP01 U1 02</td> <td>G1/4</td> </tr> <tr> <td>CP01 U1 03</td> <td>G3/8</td> </tr> <tr> <td>CP01 U1 04</td> <td>G1/2</td> </tr> </tbody> </table>	Transair®	C	CP01 U1 02	G1/4	CP01 U1 03	G3/8	CP01 U1 04	G1/2	<table border="1"> <thead> <tr> <th>Transair®</th> <th>C</th> </tr> </thead> <tbody> <tr> <td>CP14 U1 02</td> <td>G1/4</td> </tr> <tr> <td>CP14 U1 03</td> <td>G3/8</td> </tr> <tr> <td>CP14 U1 04</td> <td>G1/2</td> </tr> </tbody> </table>	Transair®	C	CP14 U1 02	G1/4	CP14 U1 03	G3/8	CP14 U1 04	G1/2	<table border="1"> <thead> <tr> <th>Transair®</th> <th>ØD</th> </tr> </thead> <tbody> <tr> <td>CP21 U1 06</td> <td>6</td> </tr> <tr> <td>CP21 U1 08</td> <td>8</td> </tr> <tr> <td>CP21 U1 10</td> <td>10</td> </tr> </tbody> </table>	Transair®	ØD	CP21 U1 06	6	CP21 U1 08	8
Transair®	C																									
CP01 U1 02	G1/4																									
CP01 U1 03	G3/8																									
CP01 U1 04	G1/2																									
Transair®	C																									
CP14 U1 02	G1/4																									
CP14 U1 03	G3/8																									
CP14 U1 04	G1/2																									
Transair®	ØD																									
CP21 U1 06	6																									
CP21 U1 08	8																									
CP21 U1 10	10																									
SÉCURITÉ																										
ISO B 8 mm		CORPS MÂLE BSP CYLINDRIQUE		CORPS FEMELLE BSP CYLINDRIQUE		CORPS À TÉTINE																				
		<table border="1"> <thead> <tr> <th>Transair®</th> <th>C</th> </tr> </thead> <tbody> <tr> <td>CP01 U2 02</td> <td>G1/4</td> </tr> <tr> <td>CP01 U2 03</td> <td>G3/8</td> </tr> <tr> <td>CP01 U2 04</td> <td>G1/2</td> </tr> </tbody> </table>	Transair®	C	CP01 U2 02	G1/4	CP01 U2 03	G3/8	CP01 U2 04	G1/2	<table border="1"> <thead> <tr> <th>Transair®</th> <th>C</th> </tr> </thead> <tbody> <tr> <td>CP14 U2 02</td> <td>G1/4</td> </tr> <tr> <td>CP14 U2 03</td> <td>G3/8</td> </tr> <tr> <td>CP14 U2 04</td> <td>G1/2</td> </tr> </tbody> </table>	Transair®	C	CP14 U2 02	G1/4	CP14 U2 03	G3/8	CP14 U2 04	G1/2	<table border="1"> <thead> <tr> <th>Transair®</th> <th>ØD</th> </tr> </thead> <tbody> <tr> <td>CP21 U2 08</td> <td>8</td> </tr> <tr> <td>CP21 U2 10</td> <td>10</td> </tr> <tr> <td>CP21 U2 13</td> <td>13</td> </tr> </tbody> </table>	Transair®	ØD	CP21 U2 08	8	CP21 U2 10	10
Transair®	C																									
CP01 U2 02	G1/4																									
CP01 U2 03	G3/8																									
CP01 U2 04	G1/2																									
Transair®	C																									
CP14 U2 02	G1/4																									
CP14 U2 03	G3/8																									
CP14 U2 04	G1/2																									
Transair®	ØD																									
CP21 U2 08	8																									
CP21 U2 10	10																									
CP21 U2 13	13																									
SÉCURITÉ																										
EURO 7,2 mm		CORPS MÂLE BSP CYLINDRIQUE		CORPS FEMELLE BSP CYLINDRIQUE		CORPS À TÉTINE																				
		<table border="1"> <thead> <tr> <th>Transair®</th> <th>C</th> </tr> </thead> <tbody> <tr> <td>CP01 E4 02</td> <td>G1/4</td> </tr> <tr> <td>CP01 E4 03</td> <td>G3/8</td> </tr> <tr> <td>CP01 E4 04</td> <td>G1/2</td> </tr> </tbody> </table>	Transair®	C	CP01 E4 02	G1/4	CP01 E4 03	G3/8	CP01 E4 04	G1/2	<table border="1"> <thead> <tr> <th>Transair®</th> <th>C</th> </tr> </thead> <tbody> <tr> <td>CP14 E4 02</td> <td>G1/4</td> </tr> <tr> <td>CP14 E4 03</td> <td>G3/8</td> </tr> <tr> <td>CP14 E4 04</td> <td>G1/2</td> </tr> </tbody> </table>	Transair®	C	CP14 E4 02	G1/4	CP14 E4 03	G3/8	CP14 E4 04	G1/2	<table border="1"> <thead> <tr> <th>Transair®</th> <th>ØD</th> </tr> </thead> <tbody> <tr> <td>CP21 E4 08</td> <td>8</td> </tr> <tr> <td>CP21 E4 10</td> <td>10</td> </tr> <tr> <td>CP21 E4 13</td> <td>13</td> </tr> </tbody> </table>	Transair®	ØD	CP21 E4 08	8	CP21 E4 10	10
Transair®	C																									
CP01 E4 02	G1/4																									
CP01 E4 03	G3/8																									
CP01 E4 04	G1/2																									
Transair®	C																									
CP14 E4 02	G1/4																									
CP14 E4 03	G3/8																									
CP14 E4 04	G1/2																									
Transair®	ØD																									
CP21 E4 08	8																									
CP21 E4 10	10																									
CP21 E4 13	13																									
SÉCURITÉ																										
ARO 5,5 mm		CORPS MÂLE BSP CYLINDRIQUE		CORPS FEMELLE BSP CYLINDRIQUE		CORPS À TÉTINE																				
		<table border="1"> <thead> <tr> <th>Transair®</th> <th>C</th> </tr> </thead> <tbody> <tr> <td>CP01 A1 02</td> <td>G1/4</td> </tr> <tr> <td>CP01 A1 03</td> <td>G3/8</td> </tr> <tr> <td>CP01 A1 04</td> <td>G1/2</td> </tr> </tbody> </table>	Transair®	C	CP01 A1 02	G1/4	CP01 A1 03	G3/8	CP01 A1 04	G1/2	<table border="1"> <thead> <tr> <th>Transair®</th> <th>C</th> </tr> </thead> <tbody> <tr> <td>CP14 A1 02</td> <td>G1/4</td> </tr> <tr> <td>CP14 A1 03</td> <td>G3/8</td> </tr> <tr> <td>CP14 A1 04</td> <td>G1/2</td> </tr> </tbody> </table>	Transair®	C	CP14 A1 02	G1/4	CP14 A1 03	G3/8	CP14 A1 04	G1/2	<table border="1"> <thead> <tr> <th>Transair®</th> <th>ØD</th> </tr> </thead> <tbody> <tr> <td>CP21 A1 06</td> <td>6</td> </tr> <tr> <td>CP21 A1 08</td> <td>8</td> </tr> <tr> <td>CP21 A1 10</td> <td>10</td> </tr> </tbody> </table>	Transair®	ØD	CP21 A1 06	6	CP21 A1 08	8
Transair®	C																									
CP01 A1 02	G1/4																									
CP01 A1 03	G3/8																									
CP01 A1 04	G1/2																									
Transair®	C																									
CP14 A1 02	G1/4																									
CP14 A1 03	G3/8																									
CP14 A1 04	G1/2																									
Transair®	ØD																									
CP21 A1 06	6																									
CP21 A1 08	8																									
CP21 A1 10	10																									
SÉCURITÉ																										



SÉCURITÉ

ISO B 5,5 mm

ISO 6150 B
AFNOR NF 49-053
US.MIL.C4109
CEJN 310
RECTUS 23-24

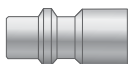

ISO B 8 mm

ISO 6150 B
AFNOR NF 49-053
US.MIL.C4109
CEJN 430
RECTUS 30

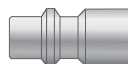
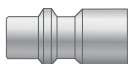

EURO 7,2 mm

CEJN 320
RECTUS 25-26



ARO 5,5 mm

ARO 210
CEJN 300
ORION 44510
PARKER 50
RECTUS 14-22

COURBES DE DÉBIT -
PERTES DE CHARGE

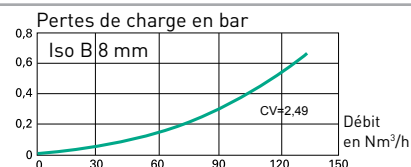
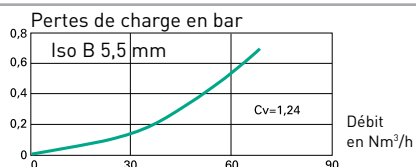

Le coupleur composite Transair® se déconnecte en 2 temps, par rotation de la coiffe, un geste "sécurité" qui rompt volontairement avec l'usage, pour éviter toute déconnexion accidentelle.

100% sécurité - ISO 4414

Mouvement de rotation dans le sens de la flèche 1 : circuit purgé coté embout.



Mouvement de rotation dans le sens de la flèche 2 : déconnexion du corps et de l'embout.

Norme	EMBOUT MÂLE BSP CYLINDRIQUE	EMBOUT FEMELLE BSP CYLINDRIQUE	EMBOUT À TÉTINE																								
ISO B 5,5 mm	<table border="1"> <thead> <tr> <th>Transair®</th> <th>C</th> </tr> </thead> <tbody> <tr> <td>CA87 U1 02</td> <td>G1/4</td> </tr> <tr> <td>CA87 U1 03</td> <td>G3/8</td> </tr> <tr> <td>CA87 U1 04</td> <td>G1/2</td> </tr> </tbody> </table>	Transair®	C	CA87 U1 02	G1/4	CA87 U1 03	G3/8	CA87 U1 04	G1/2	<table border="1"> <thead> <tr> <th>Transair®</th> <th>C</th> </tr> </thead> <tbody> <tr> <td>CA86 U1 02</td> <td>G1/4</td> </tr> <tr> <td>CA86 U1 03</td> <td>G3/8</td> </tr> <tr> <td>CA86 U1 04</td> <td>G1/2</td> </tr> </tbody> </table>	Transair®	C	CA86 U1 02	G1/4	CA86 U1 03	G3/8	CA86 U1 04	G1/2	<table border="1"> <thead> <tr> <th>Transair®</th> <th>ØD</th> </tr> </thead> <tbody> <tr> <td>CA94 U1 06</td> <td>6</td> </tr> <tr> <td>CA94 U1 08</td> <td>8</td> </tr> <tr> <td>CA94 U1 10</td> <td>10</td> </tr> </tbody> </table>	Transair®	ØD	CA94 U1 06	6	CA94 U1 08	8	CA94 U1 10	10
	Transair®	C																									
	CA87 U1 02	G1/4																									
CA87 U1 03	G3/8																										
CA87 U1 04	G1/2																										
Transair®	C																										
CA86 U1 02	G1/4																										
CA86 U1 03	G3/8																										
CA86 U1 04	G1/2																										
Transair®	ØD																										
CA94 U1 06	6																										
CA94 U1 08	8																										
CA94 U1 10	10																										
ISO B 8 mm	<table border="1"> <thead> <tr> <th>Transair®</th> <th>C</th> </tr> </thead> <tbody> <tr> <td>CA87 U2 02</td> <td>G1/4</td> </tr> <tr> <td>CA87 U2 03</td> <td>G3/8</td> </tr> <tr> <td>CA87 U2 04</td> <td>G1/2</td> </tr> </tbody> </table>	Transair®	C	CA87 U2 02	G1/4	CA87 U2 03	G3/8	CA87 U2 04	G1/2	<table border="1"> <thead> <tr> <th>Transair®</th> <th>C</th> </tr> </thead> <tbody> <tr> <td>CA86 U2 02</td> <td>G1/4</td> </tr> <tr> <td>CA86 U2 03</td> <td>G3/8</td> </tr> <tr> <td>CA86 U2 04</td> <td>G1/2</td> </tr> </tbody> </table>	Transair®	C	CA86 U2 02	G1/4	CA86 U2 03	G3/8	CA86 U2 04	G1/2	<table border="1"> <thead> <tr> <th>Transair®</th> <th>ØD</th> </tr> </thead> <tbody> <tr> <td>CA94 U2 08</td> <td>8</td> </tr> <tr> <td>CA94 U2 10</td> <td>10</td> </tr> <tr> <td>CA94 U2 13</td> <td>13</td> </tr> </tbody> </table>	Transair®	ØD	CA94 U2 08	8	CA94 U2 10	10	CA94 U2 13	13
	Transair®	C																									
	CA87 U2 02	G1/4																									
CA87 U2 03	G3/8																										
CA87 U2 04	G1/2																										
Transair®	C																										
CA86 U2 02	G1/4																										
CA86 U2 03	G3/8																										
CA86 U2 04	G1/2																										
Transair®	ØD																										
CA94 U2 08	8																										
CA94 U2 10	10																										
CA94 U2 13	13																										
EURO 7,2 mm	<table border="1"> <thead> <tr> <th>Transair®</th> <th>C</th> </tr> </thead> <tbody> <tr> <td>CA87 E4 02</td> <td>G1/4</td> </tr> <tr> <td>CA87 E4 03</td> <td>G3/8</td> </tr> <tr> <td>CA87 E4 04</td> <td>G1/2</td> </tr> </tbody> </table>	Transair®	C	CA87 E4 02	G1/4	CA87 E4 03	G3/8	CA87 E4 04	G1/2	<table border="1"> <thead> <tr> <th>Transair®</th> <th>C</th> </tr> </thead> <tbody> <tr> <td>CA86 E4 02</td> <td>G1/4</td> </tr> <tr> <td>CA86 E4 03</td> <td>G3/8</td> </tr> <tr> <td>CA86 E4 04</td> <td>G1/2</td> </tr> </tbody> </table>	Transair®	C	CA86 E4 02	G1/4	CA86 E4 03	G3/8	CA86 E4 04	G1/2	<table border="1"> <thead> <tr> <th>Transair®</th> <th>ØD</th> </tr> </thead> <tbody> <tr> <td>CA94 E4 08</td> <td>8</td> </tr> <tr> <td>CA94 E4 10</td> <td>10</td> </tr> <tr> <td>CA94 E4 13</td> <td>13</td> </tr> </tbody> </table>	Transair®	ØD	CA94 E4 08	8	CA94 E4 10	10	CA94 E4 13	13
	Transair®	C																									
	CA87 E4 02	G1/4																									
CA87 E4 03	G3/8																										
CA87 E4 04	G1/2																										
Transair®	C																										
CA86 E4 02	G1/4																										
CA86 E4 03	G3/8																										
CA86 E4 04	G1/2																										
Transair®	ØD																										
CA94 E4 08	8																										
CA94 E4 10	10																										
CA94 E4 13	13																										
ARO 5,5 mm	<table border="1"> <thead> <tr> <th>Transair®</th> <th>C</th> </tr> </thead> <tbody> <tr> <td>CA87 A1 02</td> <td>G1/4</td> </tr> <tr> <td>CA87 A1 03</td> <td>G3/8</td> </tr> <tr> <td>CA87 A1 04</td> <td>G1/2</td> </tr> </tbody> </table>	Transair®	C	CA87 A1 02	G1/4	CA87 A1 03	G3/8	CA87 A1 04	G1/2	<table border="1"> <thead> <tr> <th>Transair®</th> <th>C</th> </tr> </thead> <tbody> <tr> <td>CA86 A1 02</td> <td>G1/4</td> </tr> <tr> <td>CA86 A1 03</td> <td>G3/8</td> </tr> <tr> <td>CA86 A1 04</td> <td>G1/2</td> </tr> </tbody> </table>	Transair®	C	CA86 A1 02	G1/4	CA86 A1 03	G3/8	CA86 A1 04	G1/2	<table border="1"> <thead> <tr> <th>Transair®</th> <th>ØD</th> </tr> </thead> <tbody> <tr> <td>CA94 A1 06</td> <td>6</td> </tr> <tr> <td>CA94 A1 08</td> <td>8</td> </tr> <tr> <td>CA94 A1 10</td> <td>10</td> </tr> </tbody> </table>	Transair®	ØD	CA94 A1 06	6	CA94 A1 08	8	CA94 A1 10	10
	Transair®	C																									
	CA87 A1 02	G1/4																									
CA87 A1 03	G3/8																										
CA87 A1 04	G1/2																										
Transair®	C																										
CA86 A1 02	G1/4																										
CA86 A1 03	G3/8																										
CA86 A1 04	G1/2																										
Transair®	ØD																										
CA94 A1 06	6																										
CA94 A1 08	8																										
CA94 A1 10	10																										

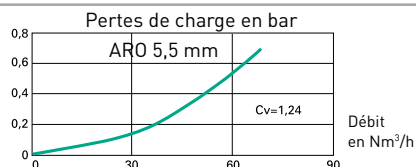
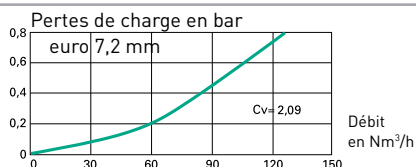

COUPLEURS AUTOMATIQUES MÉTAL

Version sécurité : déconnexion en 2 temps

Fluides :

- modèles ISO B 6 et 8 mm :
air comprimé, vide, gaz neutres
- modèles ISO C 6, 8 et 11 mm :
air comprimé, vide, gaz neutres

Pression de service maxi. :

- modèles ISO B 6 et 8 mm : 16 bar
- modèles ISO C 6, 8 et 11 mm :
respectivement 12, 10 et 8 bar

ISO B
6
8
mm

CORPS MÂLE BSP CONIQUE

Transair®	C	DN
9D05 09 13P4	R1/4	5,5
9D05 09 17P4	R3/8	5,5
9D05 09 21P4	R1/2	5,5
9D05 10 13P4	R1/4	8
9D05 10 17P4	R3/8	8
9D05 10 21P4	R1/2	8



CORPS FEMELLE BSP CYLINDRIQUE

Transair®	C	DN
9D14 09 13P4	G1/4	5,5
9D14 09 17P4	G3/8	5,5
9D14 09 21P4	G1/2	5,5
9D14 10 13P4	G1/4	8
9D14 10 17P4	G3/8	8
9D14 10 21P4	G1/2	8



CORPS À TÊTINE

Transair®	ØD	DN
9D21 09 06P4	6	5,5
9D21 09 08P4	8	5,5
9D21 09 10P4	10	5,5
9D21 10 08P4	8	8
9D21 10 10P4	10	8



SÉCURITÉ

ISO C
6
8
11
mm

CORPS MÂLE BSP CYLINDRIQUE

Transair®	C	DN
9D01 01 13P483	G1/4	5,5
9D01 01 17P483	G3/8	5,5
9D01 01 21P483	G1/2	5,5
9D01 02 13P483	G1/4	8
9D01 02 17P483	G3/8	8
9D01 02 21P483	G1/2	8



CORPS FEMELLE BSP CYLINDRIQUE

Transair®	C	DN
9D14 01 13P483	G1/4	5,5
9D14 01 17P483	G3/8	5,5
9D14 01 21P483	G1/2	5,5
9D14 02 13P483	G1/4	8
9D14 02 17P483	G3/8	8
9D14 02 21P483	G1/2	8
9D14 03 17P483	G3/8	11
9D14 03 21P483	G1/2	11



CORPS À TÊTINE

Transair®	ØD	DN
9D21 01 06P483	6	5,5
9D21 01 08P483	8	5,5
9D21 01 09P483	9	5,5
9D21 01 13P483	13	5,5
9D21 02 10P483	10	8
9D21 02 13P483	13	8
9D21 03 13P483	13	11
9D21 03 16P483	16	11



SÉCURITÉ

SÉCURITÉ

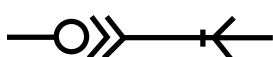

ISO B 6 mm
ISO 6150 B
US.MIL.C4109
CEJN 310-430
RECTUS 23-24-30



ISO B 8 mm
ISO 6150 B
NF E49-053
CEJN 29-381
RECTUS 18-84



ISO C 6 mm
ISO 6150 C
NF E49-053
CEJN 291
RECTUS 18

SÉCURITÉ

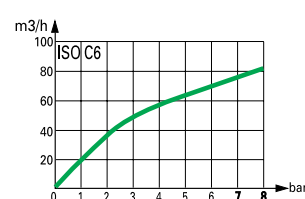
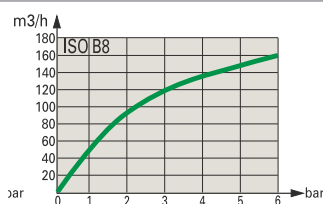
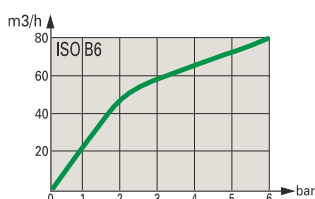
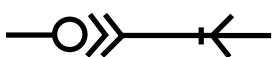

▮ Niveau de vide :

- modèles ISO B 6 et 8 mm :
99% (10 mbar en pression absolue)
- modèles ISO C 6, 8 et 11 mm :
99% (10 mbar en pression absolue)

▮ Température de service. :

- modèles ISO B 6 et 8 mm version sécurité :
de -20°C à +90°C
- modèles ISO C 6, 8 et 11 mm version sécurité :
de -20°C à +60°C

**ISO B
5,5 mm**



**EMBOUT MÂLE
BSP CYLINDRIQUE**

Transair®	C
CA87 U1 02	G1/4
CA87 U1 03	G3/8
CA87 U1 04	G1/2



**EMBOUT FEMELLE
BSP CYLINDRIQUE**

Transair®	C
CA86 U1 02	G1/4
CA86 U1 03	G3/8
CA86 U1 04	G1/2



**EMBOUT
À TÉTINE**

Transair®	ØD
CA94 U1 06	6
CA94 U1 08	8
CA94 U1 10	10

**ISO B
8 mm**



**EMBOUT MÂLE
BSP CYLINDRIQUE**

Transair®	C
CA87 U2 02	G1/4
CA87 U2 03	G3/8
CA87 U2 04	G1/2



**EMBOUT FEMELLE
BSP CYLINDRIQUE**

Transair®	C
CA86 U2 02	G1/4
CA86 U2 03	G3/8
CA86 U2 04	G1/2



**EMBOUT
À TÉTINE**

Transair®	ØD
CA94 U2 08	8
CA94 U2 10	10
CA94 U2 13	13

**ISO C
6
8
11
mm**

**EMBOUT MÂLE
BSP CYLINDRIQUE**

Transair®	C	DN
9A87 01 10X099	G1/8	5,5
9A87 01 13X099	G1/4	5,5
9A87 01 17X099	G3/8	5,5
9A87 02 13X099	G1/4	8
9A87 02 17X099	G3/8	8
9A87 02 21X099	G1/2	8
9A87 03 17X099	G3/8	11
9A87 03 21X099	G1/2	11



**EMBOUT FEMELLE
BSP CYLINDRIQUE**

Transair®	C	DN
9A86 01 10X099	G1/8	5,5
9A86 01 13X099	G1/4	5,5
9A86 01 70X099	M14x1,25	5,5
9A86 02 13X099	G1/4	8
9A86 02 17X099	G3/8	8
9A86 02 21X099	G1/2	8
9A86 03 17X099	G3/8	11
9A86 03 21X099	G1/2	11



EMBOUT À TÉTINE

Transair®	ØD	DN
9A94 01 06X099	6	5,5
9A94 01 08X099	8	5,5
9A94 01 10X099	10	5,5
9A94 01 13X099	13	5,5
9A94 02 06X099	6	8
9A94 02 08X099	8	8
9A94 02 10X099	10	8
9A94 02 13X099	13	8
9A94 03 08X099	8	11
9A94 03 13X099	13	11
9A94 03 16X099	16	11

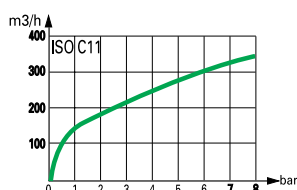
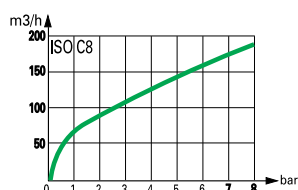
ACCESSOIRES DE RACCORDEMENT

I Laiton nickelé

I Filetages BSP cylindriques et coniques

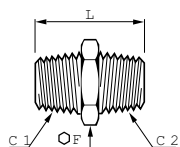

MAMELON ÉGAL ET INÉGAL, DOUBLE MÂLE BSP CONIQUE

Transair®	C1	C2	F	L	Kg
EF00 00 02	R1/4	R1/4	14	27	0,018
EF00 02 03	R1/4	R3/8	17	27,5	0,026
EF00 02 04	R1/4	R1/2	22	30,5	0,046
EF00 03 04	R3/8	R1/2	22	31	0,046
EF00 00 04	R1/2	R1/2	22	33,5	0,045
EF00 04 06	R1/2	R3/4	27	37,5	0,084
EF00 00 06	R3/4	R3/4	27	40	0,090
EF00 06 08	R3/4	R1"	34	43	0,143
EF00 00 08	R1"	R1"	34	45,5	0,153

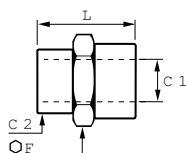

MAMELON ÉGAL ET INÉGAL, DOUBLE FEMELLE BSP CYLINDRIQUE

Transair®	C1	C2	F	L	Kg
EF02 00 02	G1/4	G1/4	17	22	0,020
EF02 02 03	G1/4	G3/8	22	23	0,031
EF02 00 03	G3/8	G3/8	22	24	0,034
EF02 02 04	G1/4	G1/2	27	27	0,032
EF02 03 04	G3/8	G1/2	27	27,5	0,036
EF02 00 04	G1/2	G1/2	27	30	0,050
EF02 04 06	G1/2	G3/4	30	30	0,077
EF02 00 06	G3/4	G3/4	30	32	0,079

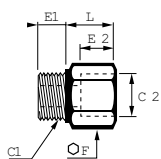

GROSSISSEUR MÂLE BSP CONIQUE, FEMELLE BSP CYLINDRIQUE

Transair®	C1	C2	E1	E2	F	L	Kg
EF06 02 03	R1/4	G3/8	8	11,5	22	14,5	0,031
EF06 02 04	R1/4	G1/2	8	15	27	18	0,036
EF06 03 04	R3/8	G1/2	9	15	27	18	0,053
EF06 04 06	R1/2	G3/4	11,5	10,5	29	24	0,043
EF06 04 08	R1/2	G1"	11,5	12	36	26,5	0,069
EF06 06 08	R3/4	G1"	13	12,5	36	28	0,074
EF06 08 10	R1"	G1 1/4"	15	14	45	32	0,120

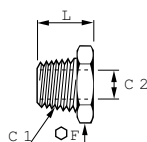

RÉDUCTION MÂLE BSP CONIQUE, FEMELLE BSP CYLINDRIQUE

Transair®	C1	C2	F	L	Kg
EF04 01 02	R1/4	G1/8	14	16	0,010
EF04 02 03	R3/8	G1/4	17	16,5	0,014
EF04 02 04	R1/2	G1/4	22	19,5	0,036
EF04 03 04	R1/2	G3/8	22	19,5	0,027
EF04 04 06	R3/4	G1/2	27	23,5	0,050

ACCESSOIRES DE RACCORDEMENT

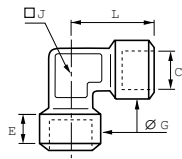

COUDE FEMELLE BSP CYLINDRIQUE

Transair®	C	E	G	J	L	Kg
EF12 00 04	G1/2	14	26	21	33,5	0,105

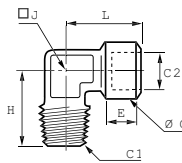

COUDE FEMELLE BSP CYLINDRIQUE, MÂLE BSP CONIQUE

Transair®	C1	C2	E	G	H	J	L	Kg
EF13 00 02	R1/4	G1/4	11	17	23,5	13	25,5	0,034
EF13 00 04	R1/2	G1/2	14	26	31	21	33,5	0,089

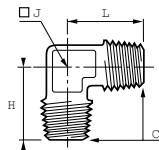

COUDE MÂLE, BSP CONIQUE

Transair®	C	H	J	L	Kg
EF14 00 04	R1/2	31	21	31	0,070

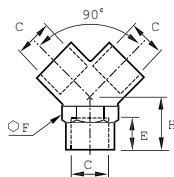

Y ÉGAL FEMELLE BSP CYLINDRIQUE

Transair®	C	E	F	H	Kg
EF10 00 04	G1/2	14	25	19	0,089

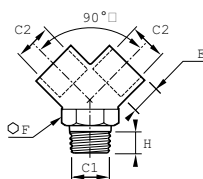

Y ÉGAL FEMELLE BSP CYLINDRIQUE, MÂLE BSP CONIQUE

Transair®	C1	C2	E	F	H	Kg
EF11 00 04	R1/2	G1/2	14	25	19	0,101

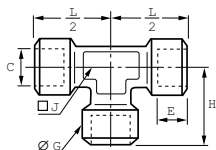

TÉ ÉGAL FEMELLE BSP CYLINDRIQUE

Transair®	C	E	G	H	J	L/2	Kg
EF15 00 04	G1/2	14	26	33,5	21	33,5	0,144

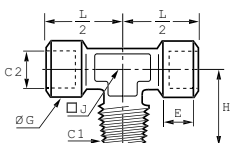

TÉ ÉGAL FEMELLE BSP CYLINDRIQUE, AU CENTRE MÂLE BSP CONIQUE

Transair®	C1	C2	E	G	H	J	L/2	Kg
EF16 00 04	R1/2	G1/2	14	26	31	21	33,5	0,129

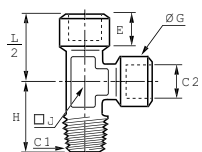

TÉ ÉGAL FEMELLE BSP CYLINDRIQUE, AU BOUT MÂLE BSP CONIQUE

Transair®	C1	C2	E	G	H	J	L/2	Kg
EF17 00 02	R1/4	G1/4	11	17	23,5	13	25,5	0,051
EF17 00 04	R1/2	G1/2	14	26	31	21	33,5	0,127

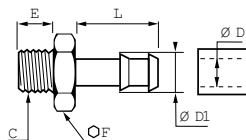

DOUILLE ANNELÉE MÂLE BSP CYLINDRIQUE, POUR TUYAU PVC

Transair®	ØD	ØD1	C	E	F	L	Kg
EF26 06 01	6	7	G1/8	6	12	20	0,009
EF26 06 02	6	7	G1/4	8	17	21	0,013
EF26 08 02	8	9	G1/4	8	17	21	0,014
EF26 08 03	8	9	G3/8	9	19	21	0,023
EF26 10 02	10	12	G1/4	8	14	20	0,016
EF26 10 03	10	12	G3/8	9	19	20	0,024
EF26 10 04	10	12	G1/2	10	22	20	0,032
EF26 13 02	13	15	G1/4	8	17	21	0,029
EF26 13 03	13	15	G3/8	9	19	22	0,027
EF26 13 04	13	15	G1/2	10	24	25	0,041
EF26 16 03	16	18	G3/8	9	19	21	0,037
EF26 16 04	16	18	G1/2	10	24	25	0,043
EF26 20 06	20	20	G3/4	13	22	37	0,087
EF26 25 08	25	25	G1"	15	28	37	0,130
EF26 32 10	32	32	G1"1/4	17	37	46	0,211
EF26 40 12	40	40	G1"1/2	17	43	46	0,262

Livrée avec rondelle-joint imperdable, cette douille est particulièrement bien adaptée au tuyau PVC Transair® (page 57 de ce catalogue).



GAMME TRANSAIR® ALUMINIUM

GUIDE D'INSTALLATION

Les règles d'or de l'installation	68 à 69
Consignes d'installation	68
Les règles de l'art pour optimiser son réseau d'air	69
Les tubes aluminium	70 à 75
Généralités	70
Coupe du tube aluminium	72
Les raccords de jonction	76 à 87
Généralités	76
Connexion / déconnexion	78
Cas pratiques	81
À faire / à ne pas faire	86
Les brides de dérivation	88 à 92
Généralités	88
Pose d'une bride	89
Cas pratiques	92
Les tuyaux souples	93 à 97
Généralités	93
Raccordement au réseau	94
À faire / à ne pas faire	97
Fixation et supportage	98 à 103
Fixation	98
Supportage d'un réseau Transair®	102
Données pratiques	104 à 111
Cotes Z	104
Dilatation / contraction	107
Cintrage des tubes Transair® aluminium	110
Comment tester un réseau	111



I LES RÈGLES D'OR DE L'INSTALLATION

Consignes d'installation

I Domaines d'utilisation

Avant toute installation d'un réseau Transair®, prévoir un système de filtration et de séchage d'air adéquat. Un tuyau souple Transair® pourra être installé au démarrage du réseau, afin de supprimer toute source de vibration et faciliter les opérations de maintenance. En cas de maintenance ou de modification du réseau Transair®, toute intervention devra se faire après la purge du réseau.

L'installateur ne devra utiliser que les composants et accessoires Transair®, et en particulier les clips et les colliers de fixation de la gamme Transair®.

Les caractéristiques techniques des composants Transair®, telles qu'elles sont mentionnées dans ce catalogue devront être respectées.

I Mise en service de l'installation

Une fois l'installation Transair® réalisée, et avant sa mise en service, l'installateur procédera à tous les essais, contrôles et mise en conformité suivant les prescriptions contractuelles, les règles de l'art et la réglementation en vigueur applicable à l'installation. Une recommandation de mise en service est détaillée en page 111.

I Tubes et tuyaux Transair®

On veillera à la bonne protection des tubes Transair® contre les chocs mécaniques, notamment lors de passage d'engins de manutention ou dans un environnement de charges suspendues en mouvement.

De même, on évitera tous les mouvements de rotation intempestifs, tant sur les tubes que sur les supports, susceptibles d'entraîner des déconnexions.

Le tube Transair® ne devra pas être soudé.

Le tuyau souple Transair® devra être utilisé conformément aux recommandations de ce catalogue (pages 93 à 97).

N.B. : Pour le cintrage des tubes Transair® aluminium se reporter à la page 110 de ce catalogue.

I Dilatation / contraction

Bien compensés, les phénomènes de dilatation / contraction ne modifient en rien les performances de votre installation Transair®. L'installateur calculera l'allongement ou le rétrécissement de la ligne Transair® à partir des recommandations de ce guide d'installation.

I Montage des composants

Pour leur bonne mise en œuvre, les composants Transair® sont livrés avec une notice de montage. Respecter les méthodes et les recommandations délivrées par ce document.

I Les situations à proscrire pour l'implantation d'un réseau Transair®

- I Noyé dans un conglomerat (béton, mousse injectée, etc.)
- I Fixation aux tubes Transair® de tout élément extérieur à l'installation
- I Utilisation de Transair® pour mise à la masse ou comme support de matériel électrique
- I Utilisation de produits chimiques non compatibles avec les composants Transair® (pour plus d'information : nous consulter).
- I Utilisation de composants non approuvés par Transair®

Les règles de l'art pour optimiser son réseau

| Pour toute installation de réseau Transair®, l'installation doit être effectuée en respectant les règles de l'art.

- | Les courbes et les contournements constituent des sources de pertes de charge.
- | Pour les éviter, utilisez des consoles modulables qui permettent de déporter le réseau et de contourner les obstacles.
- | Limiter les brusques réductions de section, sources de pertes de charge.

| Véhiculer dans le réseau un air de qualité homogène en adoptant un bon niveau de filtration en sortie de compresseur.

- | Le dimensionnement du réseau influe sur le fonctionnement des machines.
- | Choisir le diamètre en fonction du débit requis aux points d'utilisation et des pertes de charge admissibles.

| Ne jamais enterrer le réseau afin qu'il puisse être toujours accessible pour la maintenance et l'entretien.

| Prévoir des descentes au plus près des points d'utilisation.

LES TUBES TRANSAIR® ALUMINIUM

Généralités

PRÉSENTATION



Ø 16,5

TUBE ÉBAVURÉ
ET CHANFREINÉ



Ø 25

TUBE ÉBAVURÉ
ET CHANFREINÉ

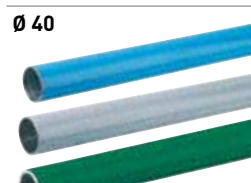

Ø 40

TUBE ÉBAVURÉ
ET CHANFREINÉ



Ø 50

TUBE PRÉ-PERCÉ À CHAQUE
EXTRÉMITÉ DE 2 TROUS DE
22 mm, ÉBAVURÉ ET
CHANFREINÉ

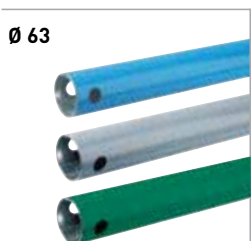

Ø 63

TUBE PRÉ-PERCÉ À CHAQUE
EXTRÉMITÉ DE 2 TROUS DE
22 mm, ÉBAVURÉ ET
CHANFREINÉ



Ø 76

TUBE ÉPAULÉ À CHAQUE
EXTRÉMITÉ, ÉBAVURÉ
ET CHANFREINÉ

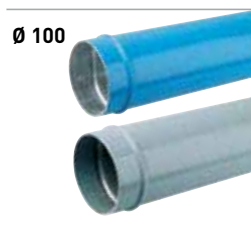

Ø 100

TUBE ÉPAULÉ À CHAQUE
EXTRÉMITÉ, ÉBAVURÉ
ET CHANFREINÉ



Ø 168

TUBE ÉPAULÉ À CHAQUE
EXTRÉMITÉ, ÉBAVURÉ
ET CHANFREINÉ

Les tubes Transair® aluminium sont livrés "prêts à l'emploi".

Aucune préparation particulière (découpe, ébavurage, chanfreinage, etc.) n'est requise.

Grâce à la rigidité des tubes Transair® aluminium, les phénomènes de dilatation / contraction dus aux variations de température sont limités. Le réseau Transair® conserve sa rectitude et donc ses performances dans le temps (limitation des pertes de charge liées aux frottements).

Les tubes Transair® aluminium sont calibrés et s'adaptent parfaitement aux différents raccords Transair®. Chaque connexion est sécurisée, et l'étanchéité est optimisée.

L'emploi du tube Transair® aluminium permet de limiter les détériorations internes dues à la corrosion (autoprotection du tube par formation d'oxyde d'alumine).

Le tube Transair® aluminium est laqué (certifié QUALICOAT). Il est ainsi protégé des agressions externes. Sa couleur permet d'identifier immédiatement le réseau et confère à l'environnement un aspect propre et esthétique.

Couleurs standard disponibles :



- bleu (RAL 5012)
- gris (RAL 7001)
- vert (RAL 6029)

(autre couleur : nous consulter)

Le tube Transair® aluminium est disponible en 8 diamètres et en 2 longueurs, par diamètre : 3 mètres et 6 mètres (4,5 m pour le Ø16,5 - autre longueur : nous consulter).

APPLICATIONS

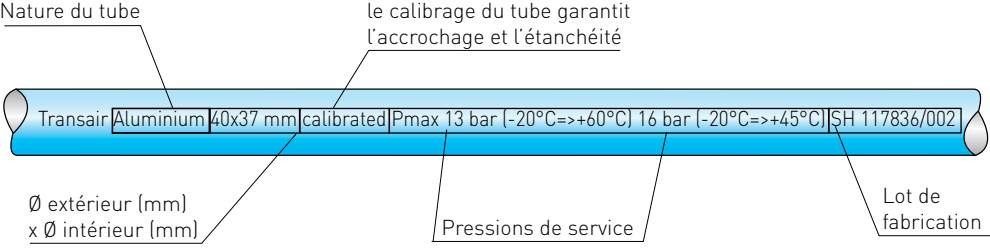
Les réseaux Transair® en tube aluminium Ø 16,5 - Ø 25 - Ø 40 - Ø 50 - Ø 63 - Ø 76 - Ø 100 - Ø 168 ont été spécialement conçus pour la réalisation de réseaux primaires et secondaires de distribution d'air comprimé, de vide et de gaz neutres (argon, azote, CO₂ - autre fluide : nous consulter).

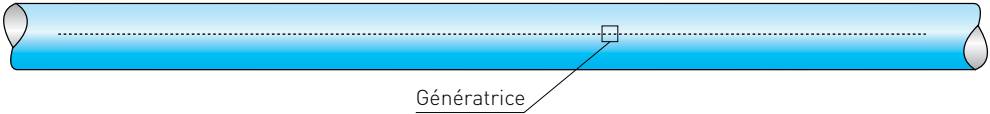
<p>MARQUAGE</p>	 <p>Nature du tube</p> <p>le calibrage du tube garantit l'accrochage et l'étanchéité</p> <p>Transair Aluminium 40x37 mm calibrated Pmax 13 bar [-20°C=>+60°C] 16 bar [-20°C=>+45°C] SH 117836/002</p> <p>Ø extérieur (mm) x Ø intérieur (mm)</p> <p>Pressions de service</p> <p>Lot de fabrication</p>
<p>IDENTIFICATION</p>	<p>Le fluide véhiculé peut être instantanément identifié en utilisant directement la couleur du tube.</p> <p>Exemple :</p> <p>Tube bleu → air comprimé Tube gris → réseau de vide Tube vert → azote</p> <div style="display: flex; align-items: center; margin-top: 20px;"> <div style="background-color: #FFD700; padding: 10px; margin-right: 20px;"> <p>Cette identification peut être également réalisée à l'aide d'étiquettes auto-collantes à poser directement sur les tubes.</p> </div> <div style="text-align: center;"> <p>EW07 00 01</p> <div style="border: 1px solid black; padding: 5px; width: 150px; margin: 0 auto;">AIR / LUFT / AERE</div> <div style="border: 1px solid black; padding: 5px; width: 150px; margin: 10px auto;">VIDE / VACUUM / VACIO</div> <p>0000 01 68</p> </div> </div>
<p>TÉMOIN DE CONNEXION</p>	<p>UNIQUEMENT SUR LES TUBES ALUMINIUM Ø 16,5 - Ø 25 - Ø 40</p>  <p>connection =></p> <p>Témoin de connexion</p>
<p>GÉNÉRATRICES DE PERÇAGE : DES LIGNES "REPÈRE" POUR BIEN PERCER</p>	<p>UNIQUEMENT SUR LES TUBES ALUMINIUM Ø 16,5 - Ø 25 - Ø 40 - Ø 50 - Ø 63</p>  <p>Génératrice</p> <p>Les génératrices de perçage permettent d'aligner les brides Transair® sur le tube. Il existe 2 génératrices sur chaque tube. La seconde génératrice permet de positionner des brides supplémentaires, dans un plan perpendiculaire à la première.</p>

LES TUBES TRANSAIR® ALUMINIUM

Coupe du tube aluminium

Ø 16,5
Ø 25 - Ø 40

OUTILLAGE



COUPE-TUBE
POUR TUBE ALUMINIUM
6698 03 01



OUTIL DE CHANFREINAGE
POUR TUBE ALUMINIUM
6698 04 01



OUTIL D'ÉBAVURAGE
POUR TUBE ALUMINIUM
6698 04 02



OUTIL DE MARQUAGE
POUR TUBE ALUMINIUM
6698 04 03

MISE EN ŒUVRE

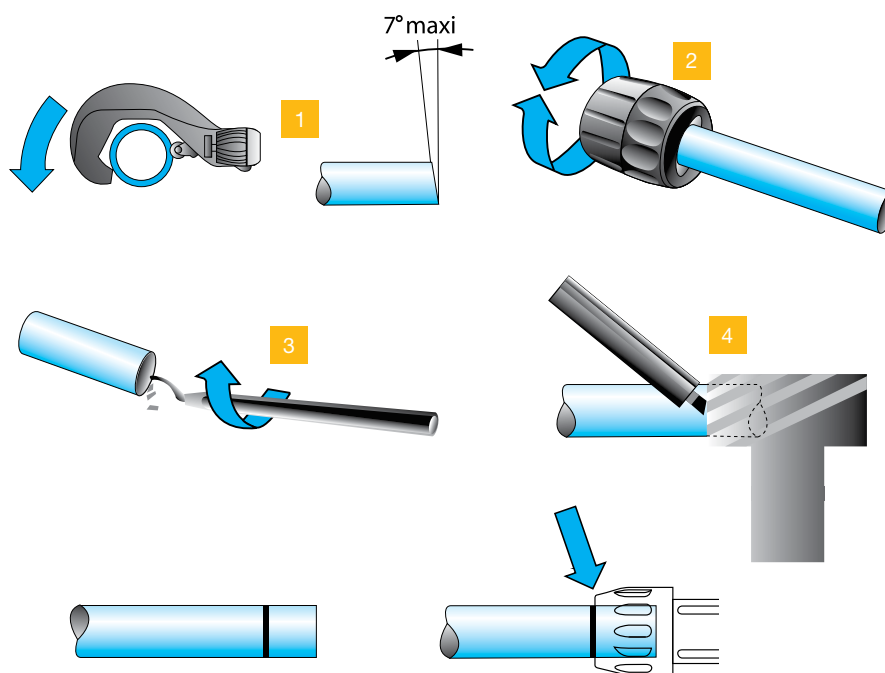

1 - Coupe du tube :

- positionner le tube dans le coupe-tube
- amener la lame au niveau du tube
- tourner le coupe-tube autour du tube en resserrant régulièrement la mollette.

2 - Chanfreiner soigneusement les contours extérieurs.

- 3 - Ebavurer également l'extrémité du tube.
- 4 - Tracer le témoin de connexion à l'aide de l'outil de marquage.

Les longueurs d'emmanchement des raccords de jonction Ø 16,5 - Ø 25 - Ø 40 sont respectivement égales à 25 mm, 27 mm et 45 mm, à l'exception du bouchon fin de ligne 6625 pour lequel les longueurs d'emmanchement sont respectivement égales à 39 mm, 42 mm et 64 mm.

Ø 50 - Ø 63

OUTILLAGE



COUPE TUBE
6698 03 01

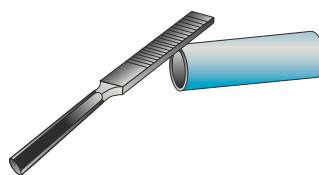

LIME



OUTIL D'ÉBAVURAGE
POUR TUBE ALUMINIUM
6698 04 02



GABARIT DE PERÇAGE
POUR TUBE ALUMINIUM
6698 01 03



OUTIL DE PERÇAGE
POUR TUBE ALUMINIUM
6698 02 01

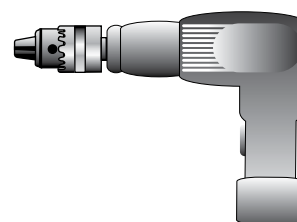

PERCEUSE

MISE EN ŒUVRE

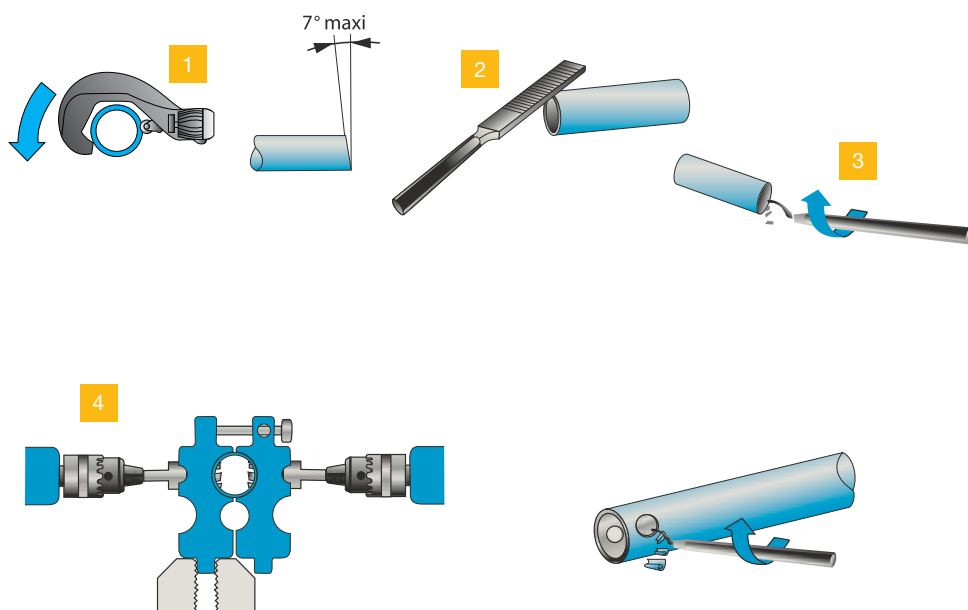

1 - Coupe du tube :

- positionner le tube dans le coupe-tube
- amener la lame au niveau du tube
- tourner le coupe-tube autour du tube en resserrant régulièrement la molette.

2 - Chanfreiner soigneusement les contours extérieurs.

3 - Ebavurer également l'extrémité du tube.

- 4 - Percer les 2 trous de logement pour le SnapRing à l'aide du gabarit (6698 01 03) et de l'outil de perçage Ø 22 mm (6698 02 01). Après avoir dévissé la molette et libéré le tube, ébavurer les 2 trous. S'assurer que les rondelles d'aluminium et les copeaux ont bien été évacués du tube.

LES TUBES TRANSAIR® ALUMINIUM

Coupe du tube aluminium

Ø 76 - Ø 100 - Ø 168

OUTILLAGE



COUPE-TUBE
POUR TUBE ALUMINIUM
6698 03 01 (Ø76)
EW08 00 03 (Ø100 ET Ø168)



LIME



OUTIL PORTATIF
EW01 00 01 (220V) OU
EW01 00 03 (110V)



PINCE POUR OUTIL
PORTATIF
EW02 L1 00 (Ø 76)
EW02 L3 00 (Ø 100)
EW02 L8 00 (Ø 168)

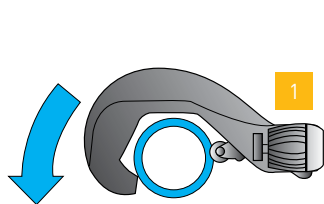

- 1 - Coupe du tube :
- positionner le tube dans le coupe-tube
 - amener la lame au niveau du tube
 - tourner le coupe-tube autour du tube en resserrant régulièrement la molette.

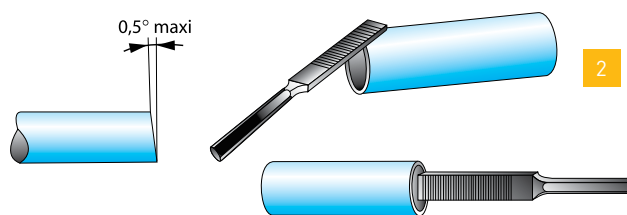

- 2 - Limer soigneusement l'extrémité extérieure et intérieure du tube.

- 3 Réalisation des bossages d'un tube Ø 76, Ø 100 ou Ø 168 après une coupe

MISE EN ŒUVRE



Ouvrir l'axe de retenue à l'avant de la machine en poussant sur le bouton *



Positionner la pince dans son logement.



Bloquer la pince en refermant l'axe de retenue.

MISE EN ŒUVRE

4

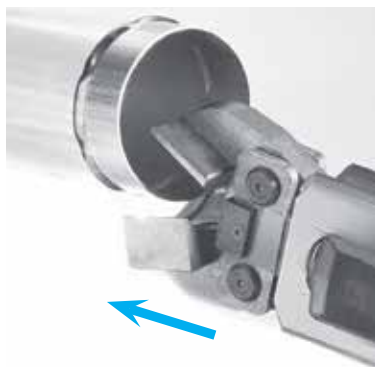

Ouvrir manuellement les 2 mâchoires de la pince. Insérer le tube aluminium dans la pince jusqu'en butée.



Relâcher les mâchoires. Appuyer sur la gâchette et pincer le tube jusqu'à ce qu'il y ait un claquement.

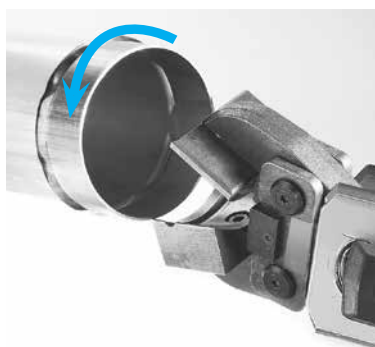

Ouvrir à nouveau les 2 mâchoires afin de ressortir le tube. Positionner l'extrémité de la pince près du repère de bossage : ceci permet d'éviter le chevauchement des bossages. Tourner légèrement le tube.



Renouveler l'opération jusqu'à obtenir le nombre de bossage minimum requis pour chaque diamètre.

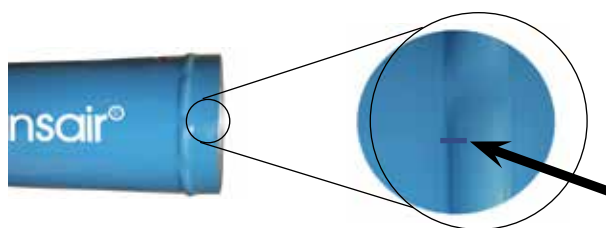

	Ø 76	Ø 100	Ø 168
Nombre de bossages	6	7	10

IMPORTANT : NE PAS FAIRE CHEVAUCHER LES BOSSAGES !

LES RACCORDS DE JONCTION TRANSAIR®

Généralités

Ø 16,5
Ø 25
Ø 40

CONNEXION INSTANTANÉE PAR RONDELLE D'ACCROCHAGE

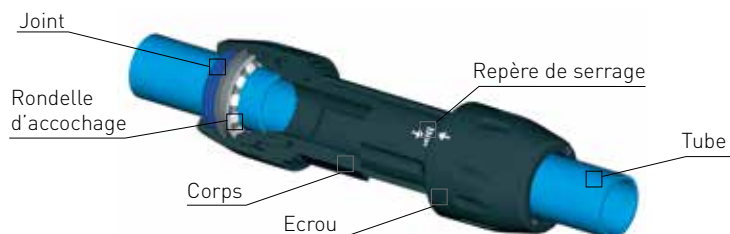

Les raccords de jonction Ø 16,5, Ø 25 et Ø 40 sont prêts à l'emploi et se connectent instantanément au tube Transair® aluminium. Il suffit simplement d'insérer le tube dans

le raccord jusqu'au témoin de connexion. La rondelle d'accrochage du raccord est alors armée et la connexion est sécurisée.

Ø 50
Ø 63

CONNEXION RAPIDE PAR SNAPRING



Les raccords de jonction Ø 50 et Ø 63 se connectent au tube Transair® aluminium au moyen d'un SnapRing. Celui-ci rend le raccord et le tube

solidaires. La connexion s'effectue par simple vissage de l'écrou.

Ø 76
Ø 100
Ø 168

CONNEXION RAPIDE À CLAMP

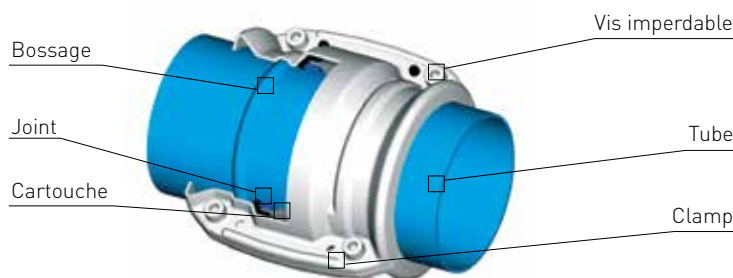

Les raccords de jonction Ø 76, Ø 100 et Ø 168 se connectent immédiatement au tube Transair® aluminium. Il suffit simplement de positionner les tubes à raccorder dans la cartouche Transair®

(élément permettant de réaliser l'étanchéité) puis de refermer le clamp Transair® (élément permettant de sécuriser la connexion) et enfin de réaliser le serrage des 4 vis.

Il existe des repères visuels sur le corps et les écrous des raccords de jonction Transair® Ø 16,5, Ø 25 et Ø 40. Ce sont des flèches pleines et des flèches vides. Elles matérialisent le couple de serrage optimal. Lors de l'assemblage des raccords de jonction Transair®, les écrous sont vissés à un couple

de serrage déterminé sur le corps du raccord. Ce couple de serrage garantit l'étanchéité et la sécurité de chaque connexion.

Avant de connecter un raccord de jonction Ø 16,5, Ø 25 et Ø 40, il est recommandé de vérifier que ces repères se trouvent bien l'un en face de l'autre.

**MARQUAGE
SPÉCIFIQUE
POUR LES
RACCORDS**

Ø 16,5

Ø 25

Ø 40

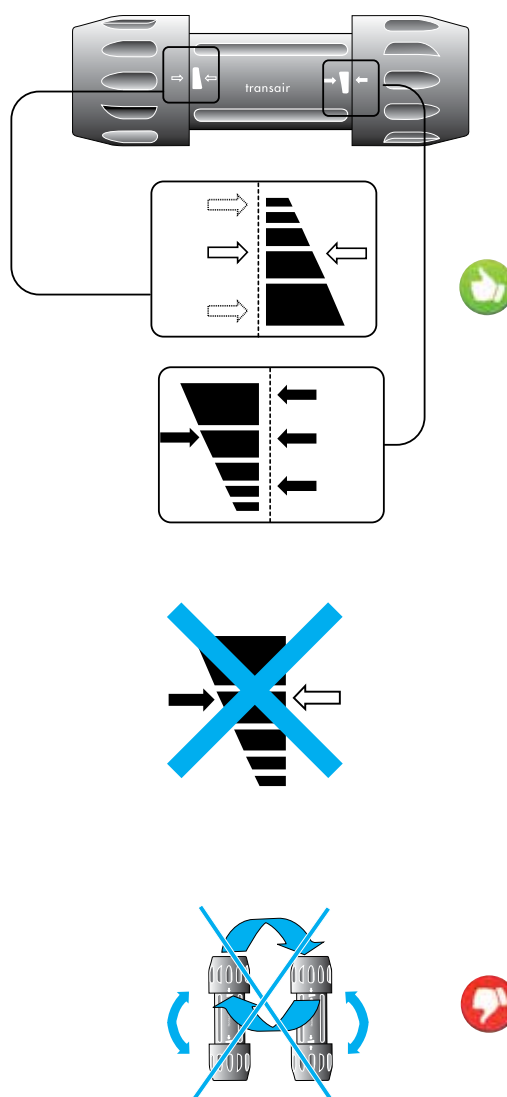

Il est inutile de desserrer les écrous avant de connecter les raccords de jonction Ø 16,5, Ø 25 et Ø 40 au tube Transair® aluminium.

Ne pas échanger les écrous.

Ne pas utiliser un écrou sur un autre raccord.

LES RACCORDS DE JONCTION TRANSAIR®

Connexion / déconnexion

CONNEXION

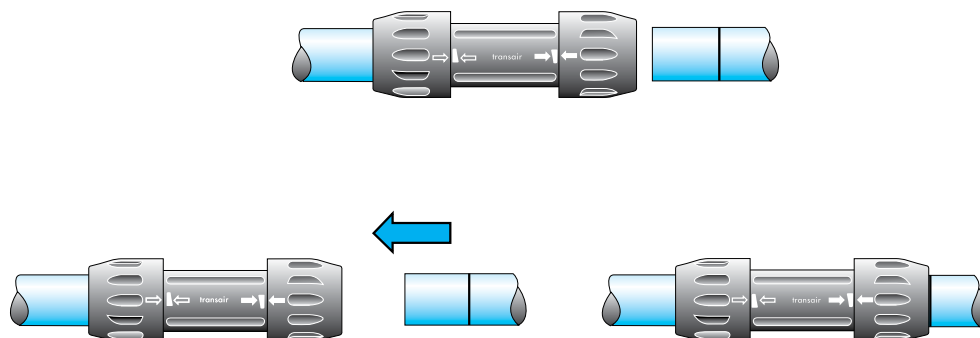

DÉCONNEXION

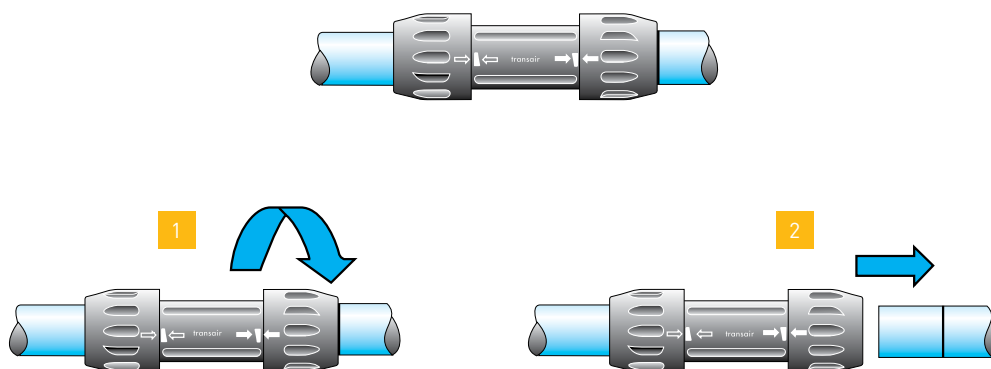

Il suffit simplement d'enfoncer le tube dans le raccord jusqu'au témoin de connexion. Pour déconnecter, dévisser l'écrou d'un demi-tour et retirer le tube.

Démontage latéral : se reporter à la page 84 de ce catalogue.

Cas particulier du bouchon fin de ligne (6625)

La longueur d'emmanchement est plus importante pour le bouchon fin de ligne que pour les autres raccords de la gamme Transair®. Il est recommandé de reporter le repère de connexion sur le tube à l'aide d'un marqueur et

d'un mètre en utilisant les valeurs suivantes :

- Ø 16,5 : 39 mm
- Ø 25 : 42 mm
- Ø 40 : 64 mm

CONNEXION

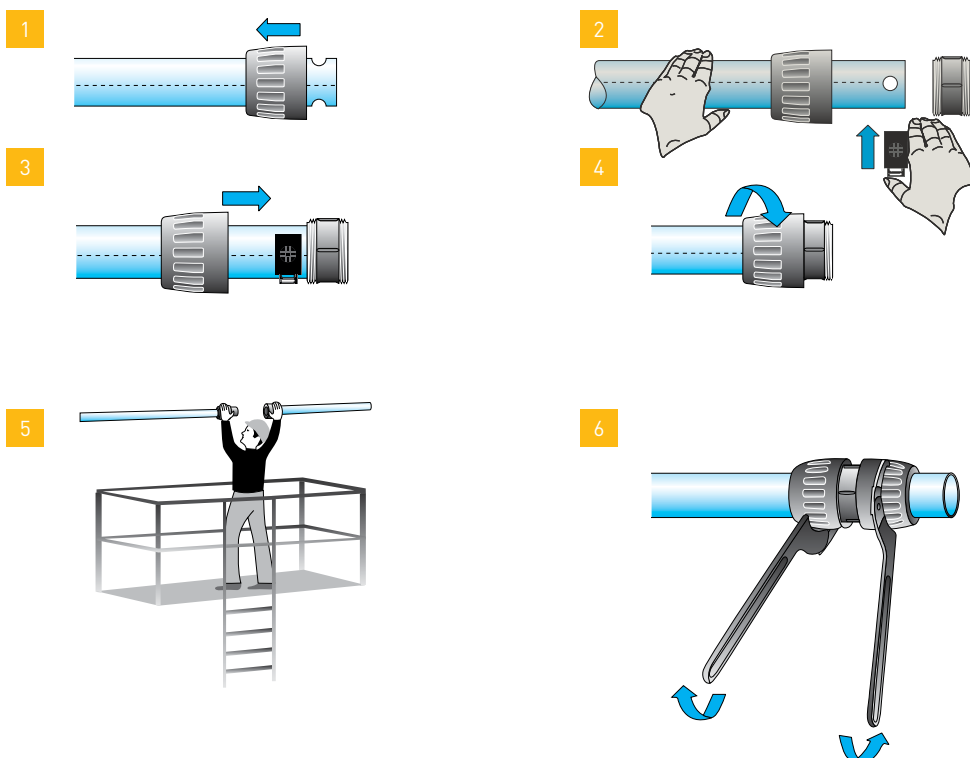

DÉCONNEXION

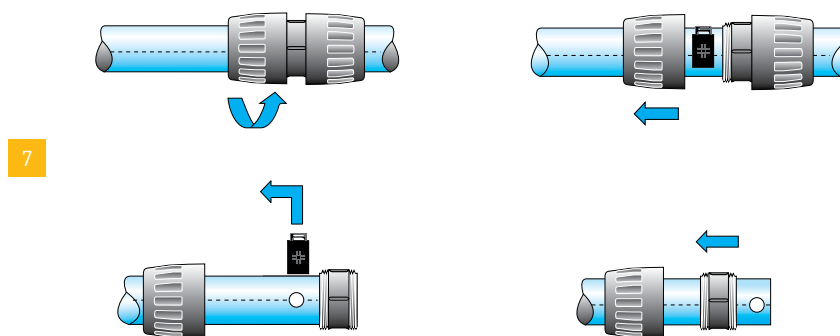

- 1 - Dévisser l'un des écrous du raccord et enfilez-le sur le tube.
- 2 - Positionner le SnapRing dans les logements prévus à cet effet (2 trous situés à l'extrémité du tube). Le SnapRing s'assemble latéralement, **avec une seule main**.
- 3 - Ramener l'écrou vers le corps, que l'on aura positionné à l'extrémité du tube, jusqu'en butée du SnapRing

- 4 - Visser.
- 5 - Rapprocher les 2 tubes.
- 6 - Visser et terminer par un tour de clé de serrage 6698 05 03.
- 7 - Pour déconnecter, effectuer les mêmes opérations en sens inverse.

Démontage latéral : se reporter à la page 84 de ce catalogue.

Ø 50
Ø 63

LES RACCORDS DE JONCTION TRANSAIR®

Connexion / déconnexion

CONNEXION

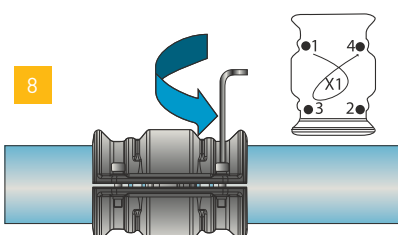
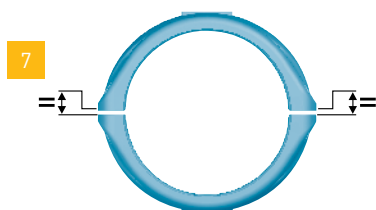
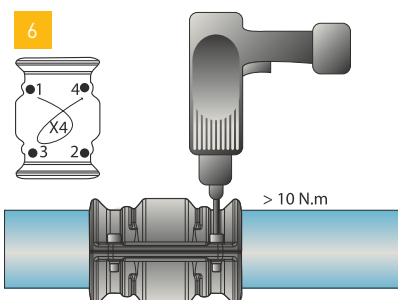
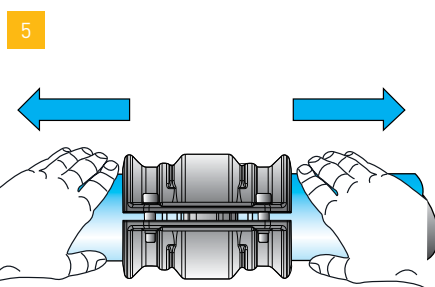
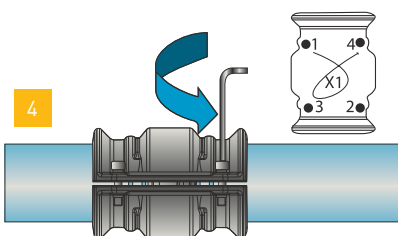
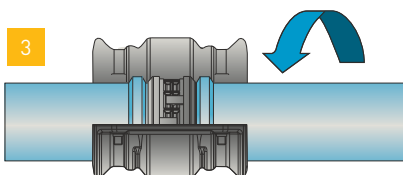
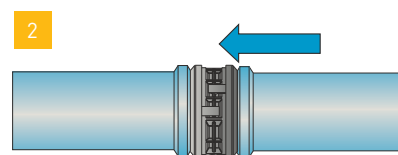
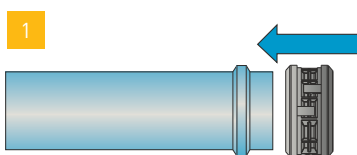
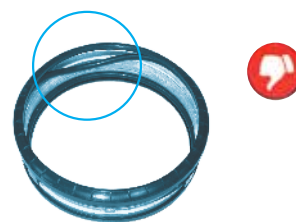

Voir Notice de montage

Ø 76
Ø 100
Ø 168

- 1 - Enfiler la cartouche à l'extrémité du premier tube, jusqu'en butée de l'épaulement.
- 2 - Amener le second tube vers la cartouche et le faire glisser jusqu'à l'épaulement.
- 3 - Positionner le clamp de part et d'autre de la liaison.
- 4 - Pré-visser à l'aide d'une clé Allen (6 mm pour Ø 76 et Ø 100, 8 mm pour Ø 168).
- 5 - Reculer les tubes vers l'extérieur du clamp jusqu'en butée.

- 6 - Visser alternativement d'un côté puis de l'autre.
couple de serrage mini : 10 N.m
couple de serrage maxi : 40 N.m
- 7 - Serrer le clamp de manière égale de chaque côté.
- 8 - Vérifier manuellement à l'aide d'une clé Allen que les vis sont bloquées.

Pour déconnecter, réaliser les mêmes opérations en sens inverse.

Cas pratiques

LES DIFFÉRENTES JONCTIONS EN Ø 76, Ø 100 ET Ø 168	
<p>RÉALISER UN CHANGEMENT DE DIRECTION À L'AIDE D'UN COUDE À 90°</p>	<p>1 x RX02 / RA02 2 x RR01</p>
<p>RÉALISER UN CHANGEMENT DE DIRECTION À L'AIDE D'UN TÉ ÉGAL</p>	<p>1 x RX04 / RA04 3 x RR01</p>
<p>CONNECTER UN BOUCHON DE FIN DE LIGNE</p>	<p>1 x RA25 1 x RR01</p>
<p>RACCORDER UNE BRIDE CIRCULAIRE ET UN CONNECTEUR</p>	<p>1 x EW05 1 x EW06 1 x RA30 / RA31 1 x RR01</p>
<p>RÉALISER UNE RÉDUCTION</p>	<p>Ø 100 Ø 76 Ø 168 Ø 100</p> <p>1 x RR01 1 x RX66 / RA66 1 x RR01</p>
<p>CONNECTER UNE VANNE PAPILLON</p>	<p>1 x RR01 1 x RA30 / RA31 1 x VR02 1 x RA30 / RA31 1 x RR01 N x EW06</p>
<p>CONNECTER UN TUYAU FLEXIBLE ET UNE BRIDE CIRCULAIRE</p>	<p>1 x EW05 1 x RA30 / RA31 1 x RR01 1 x FP01 / FX01 N x EW06</p>
<p>UNIQUEMENT POUR LES TÉS RÉDUITS RX24 L1 40, RX24 L3 40 ET LE Y RÉDUIT RA26 L1 40, UTILISER UNE VANNE AU LIEU D'UN BOUCHON POUR FERMER LA SORTIE</p>	<p>RX24 L1 40 RX24 L3 40 RA26 L1 40 RX24 L1 40 RX24 L3 40 RA26 L1 40</p> <p>6625 40 00 4092 40 00</p>

LES RACCORDS DE JONCTION TRANSAIR®

Cas pratiques

RELIER UN RÉSEAU TRANSAIR® Ø 76, Ø 100 OU Ø 168 À UN RÉSEAU TRANSAIR® Ø 63, Ø 50, Ø 40, Ø 25, Ø 16,5

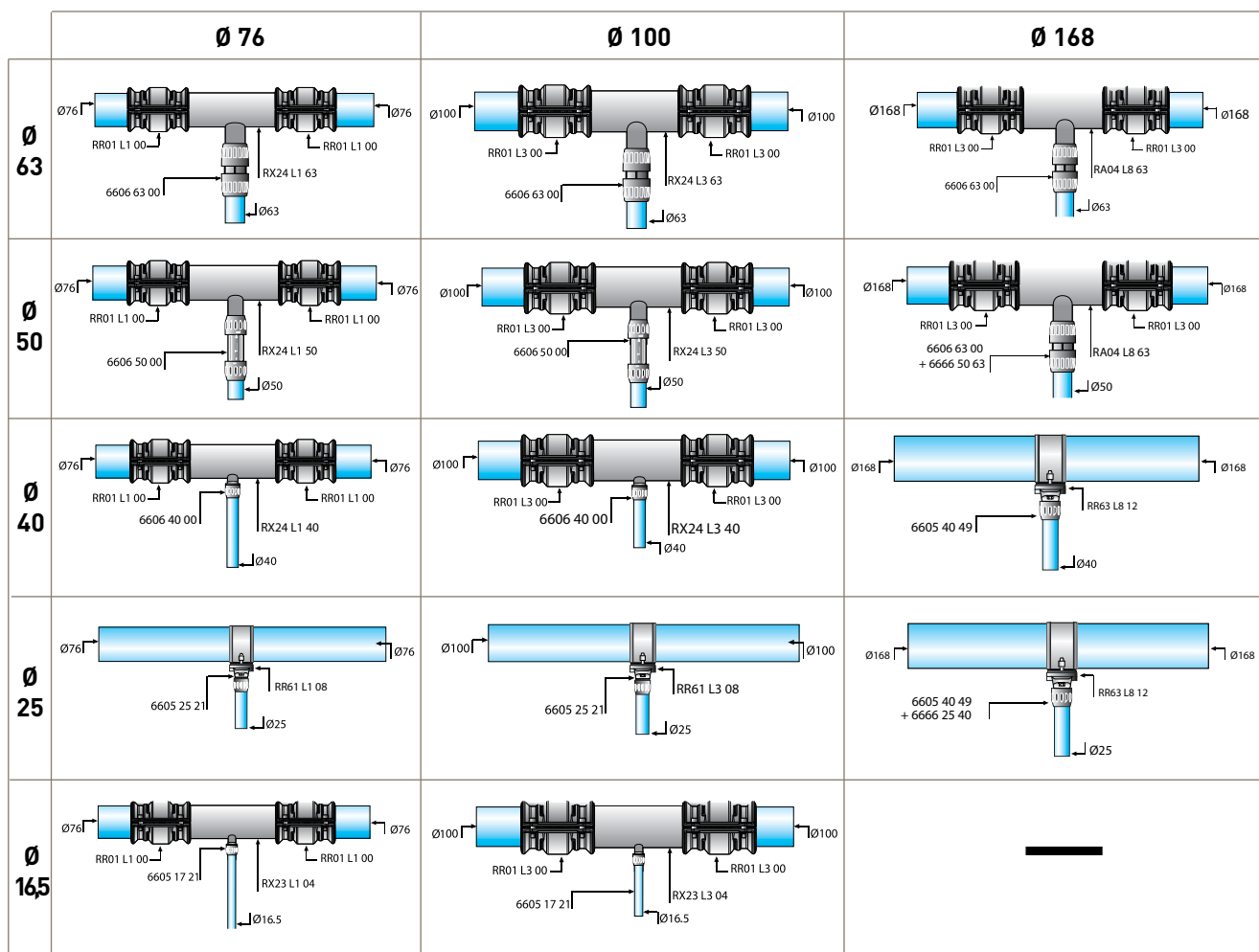

Distance minimale entraxe tube-cloison à partir d'un té Ø 76 - Ø100 - Ø168

Ø D1 (mm)	Ø D2 (mm)	A (mm)	B mini (mm)
100	100	90	470
100	76	80	470
100	63	90	327
100	40	46	225
100	25	46	215
100	16,5	46	200
76	76	80	420
76	63	90	314
76	40	46	212
76	25	46	202
76	16,5	46	187

Distance minimale entraxe tube-cloison à partir d'une bride directe Ø 76 - Ø 100 - Ø 168

Ø D1 (mm)	Ø D2 (mm)	A (mm)	B mini (mm)
168	50	90	510
168	40	46	410
100	25	46	250
76	25	46	240

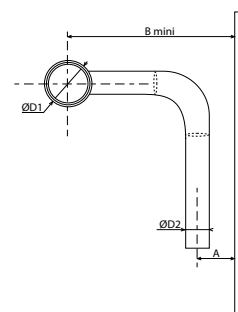

MODIFICATION
D'UN RÉSEAU

UNIQUEMENT POUR LES DIAMÈTRES Ø 16,5 - Ø 25 - Ø 40

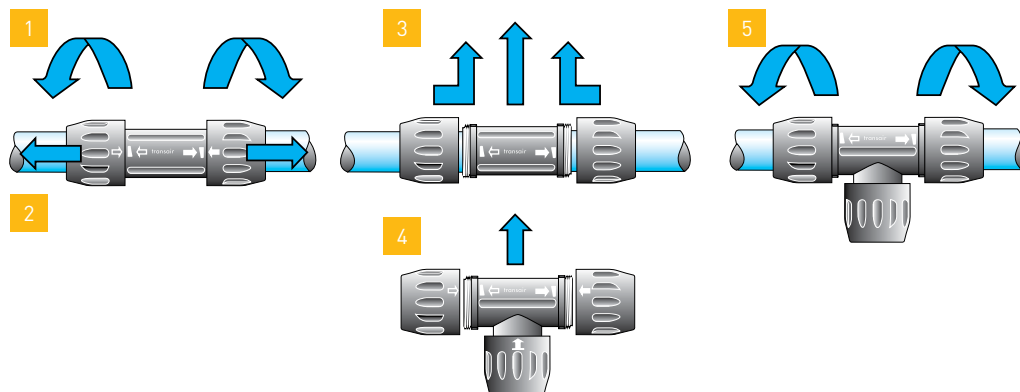
REPLACEMENT
D'UN MANCHON
PAR UN TÉ

- 1 - Dévisser les 2 écrous.
- 2 - Les faire glisser le long des tubes situés de part et d'autre du raccord.
- 3 - Enlever le corps du manchon ainsi que les écrous. Revisser les écrous sur le corps du manchon pour une utilisation ultérieure.

- 4 - Mettre en place les écrous du té. Positionner le corps du té entre les 2 tubes de telle sorte que les flèches vides et les flèches pleines soient situées en vis-à-vis.
- 5 - Revisser les écrous jusqu'à ce que les flèches vides et les flèches pleines soient l'une en face de l'autre.

UNIQUEMENT POUR LES DIAMÈTRES Ø 16,5 - Ø 25 - Ø 40

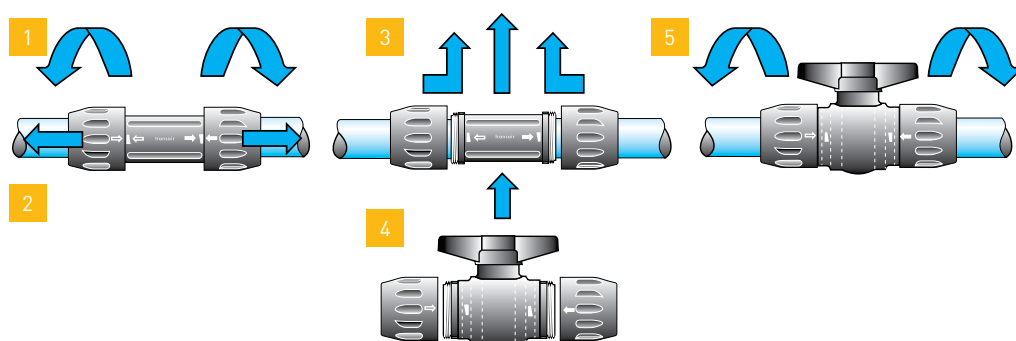
REPLACEMENT
D'UN MANCHON
PAR UN ROBINET

- 1 - Dévisser les 2 écrous.
- 2 - Les faire glisser le long des tubes situés de part et d'autre du raccord.
- 3 - Enlever le corps du manchon ainsi que les écrous. Revisser les écrous sur le corps du manchon pour une utilisation ultérieure.
- 4 - Mettre en place les écrous du robinet.

- Positionner le corps du robinet entre les 2 tubes de telle sorte que les flèches vides et les flèches pleines soient situées en vis-à-vis.
- 5 - Revisser les écrous jusqu'à ce que les flèches vides et les flèches pleines soient l'une en face de l'autre.

LES RACCORDS DE JONCTION TRANSAIR®

Cas pratiques

DÉMONTAGE
LATÉRAL

Ø 16,5
Ø 25
Ø 40

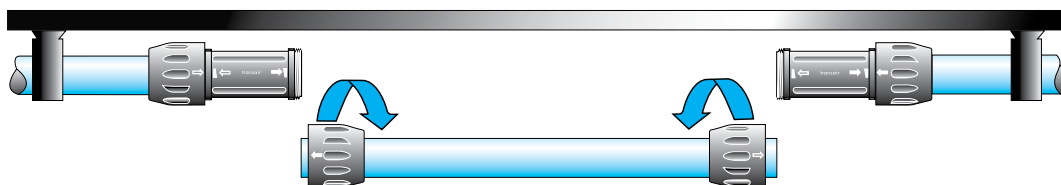

Dévisser les écrous situés du côté du tube à déplacer, les faire glisser le long de ce même tube. Puis ôter le tube.

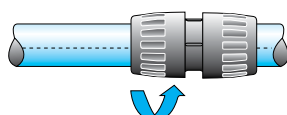

1

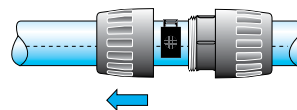

2

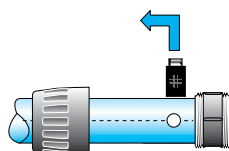

3

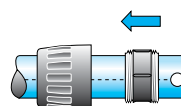

4

Ø 50
Ø 63

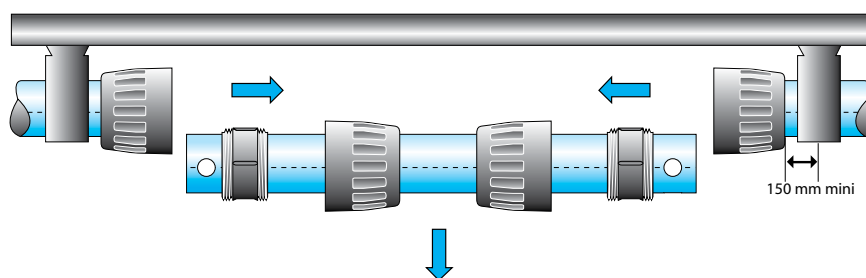

1 - Dévisser le premier écrou du raccord situé du côté du tube à déplacer.
2 - Le faire glisser le long du tube.
3 - Ôter le SnapRing de son logement.

4 - Faire glisser le corps des raccords le long du tube.
5 - Répéter l'opération à l'autre extrémité du tube et ôter ce dernier du réseau.

**LA VANNE
PILOTÉE
TRANSAIR®
Ø 40**

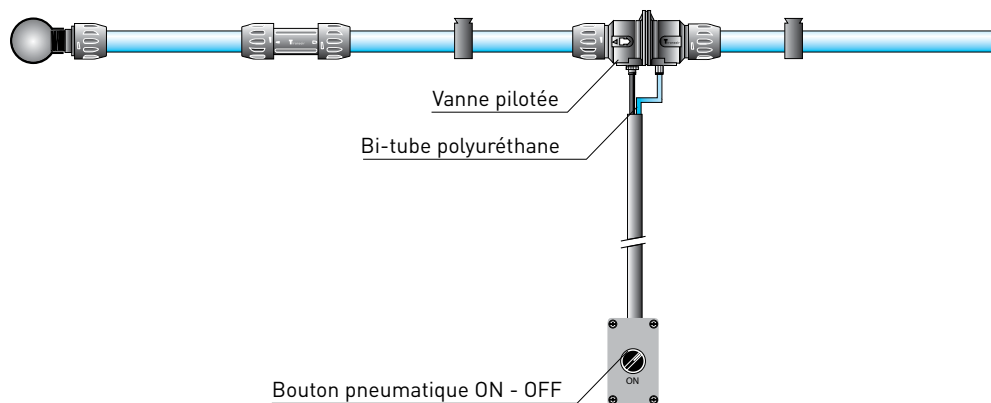

APPLICATION

Montée par simple connexion instantanée sur le tube aluminium, la vanne pilotée Transair® Ø 40 permet d'effectuer depuis le sol, rapidement et en toute sécurité, l'ouverture et la fermeture de l'alimentation du réseau.

Grâce à son pilotage depuis le sol, la vanne pilotée Transair® garantit :

- La sécurité des personnes, en éliminant tout risque lié aux interventions en hauteur
- La rapidité des interventions, en rendant inutile tout équipement d'accès à la vanne (échelle, nacelle, etc.)

**PRINCIPE DE
FONCTIONNEMENT**

C'est une vanne simple effet, normalement fermée.

Pour les réseaux d'air comprimé :

la pression de pilotage est prise sur la vanne en amont du clapet d'obturation, sans apport d'énergie extérieure. Le pilotage s'opère à travers l'ensemble de pilotage raccordé à la vanne par connexion instantanée.

Pour les réseaux de vide :

une alimentation d'air comprimé extérieure à l'ensemble de pilotage est nécessaire et l'orifice correspondant de la vanne doit être obturé.

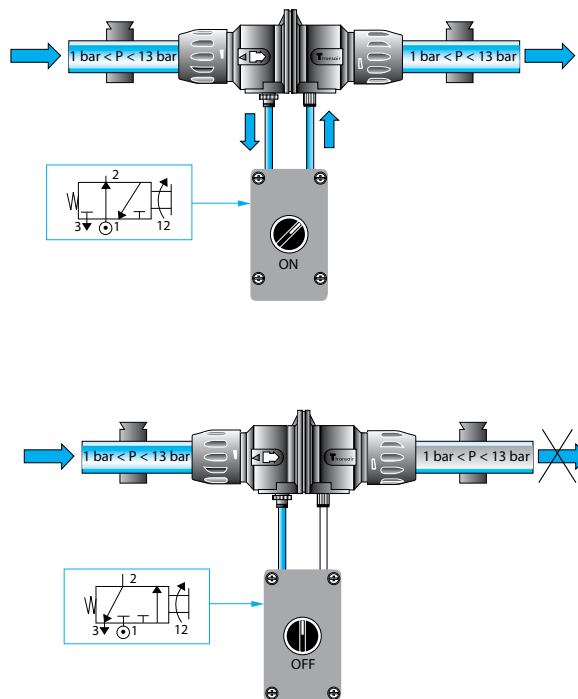

LES RACCORDS DE JONCTION TRANSAIR®

A Faire

Ø 16,5 - Ø 25 - Ø 40



CONNEXION

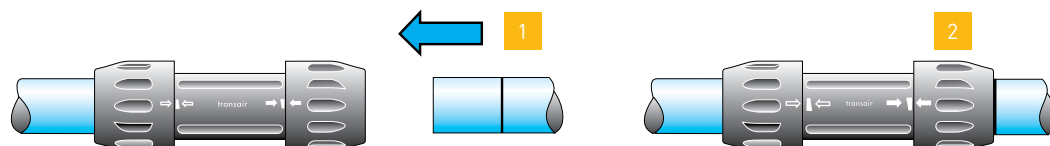

UTILISER UN
COUPE-TUBE

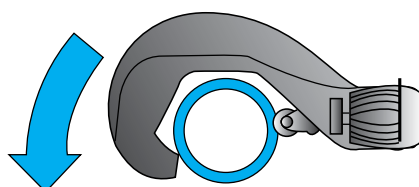

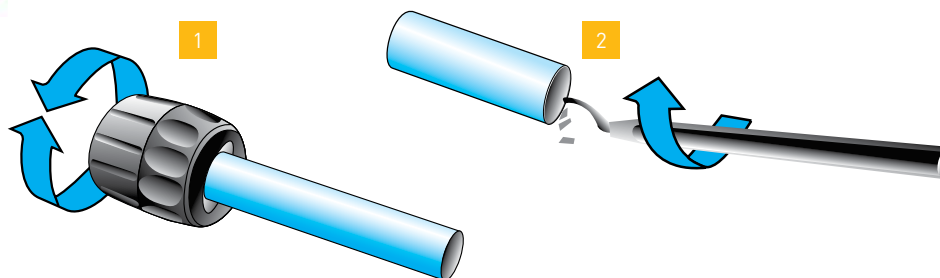

BIEN ÉBAVURER
LE TUBE APRÈS
L'AVOIR COUPÉ
OU PERCÉ

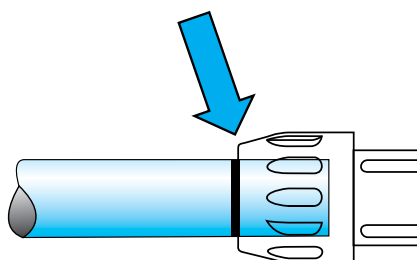

VÉRIFIER QUE
LE TUBE EST BIEN
INSÉRÉ DANS
LE RACCORD
JUSQU'AU TÉMOIN
DE CONNEXION

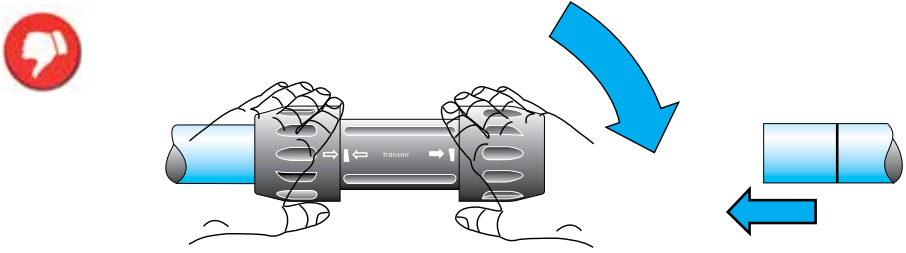
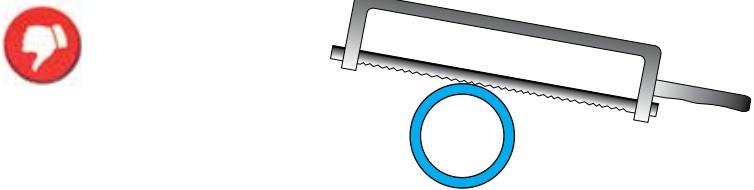
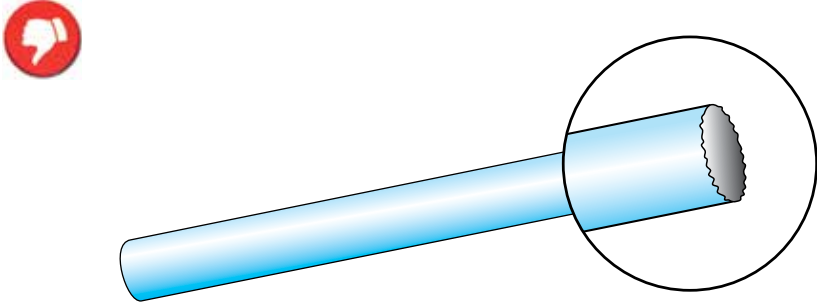
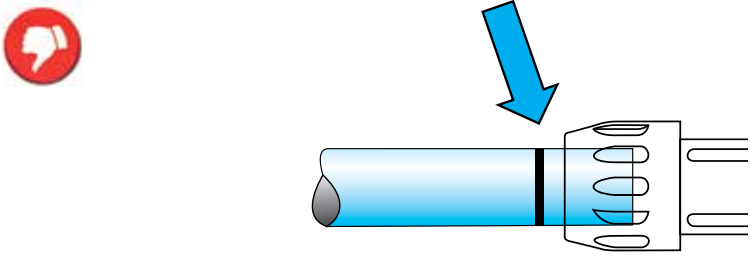
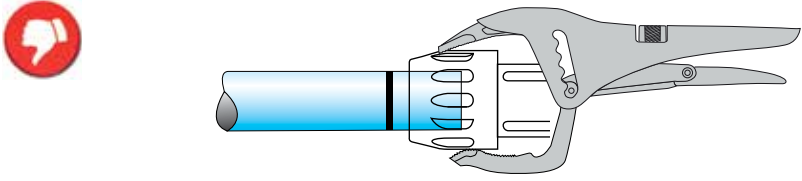

A ne pas faire

Ø 16,5 - Ø 25 - Ø 40	
NE PAS DESSERRER LES ÉCROUS AU MONTAGE	
NE PAS COUPER LE TUBE AVEC UNE SCIE	
NE PAS UTILISER DE TUBE NON ÉBAVURÉ	
NE PAS LAISSER UN TUBE QUI N'EST PAS COMPLÈTEMENT INSÉRÉ DANS LE RACCORD	
NE PAS SERRER AVEC UNE PINCE, NI AU DELÀ DES REPERES VISUELS	
NE PAS INTERVERTIR LES ÉCROUS D'UN MÊME RACCORD, NI UTILISER UN ÉCROU SUR UN AUTRE RACCORD	

LES BRIDES TRANSAIR®

Généralités

Dans la pratique des réseaux d'air, il est essentiel de pouvoir installer facilement une dérivation sur un tube déjà en place.

Les brides "pose rapide" Transair® sont conçues pour réaliser cette opération, sans coupe du tube.

Un "col de cygne" intégré aux brides de dérivation permet la rétention de l'eau condensée dans le circuit amont.

Grâce à son encombrement minimum, la bride Transair® permet de réaliser des dérivations dans les espaces les plus réduits.

Les brides Transair® permettent de réaliser des dérivations horizontales ou verticales (descentes).

Dérivation verticale Dérivation horizontale

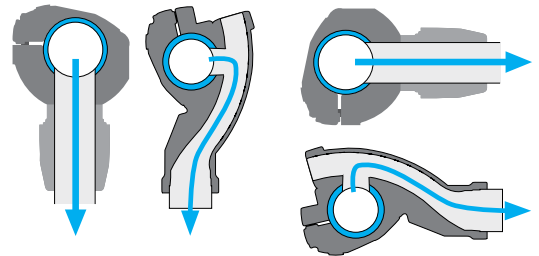

INDICATIONS PARTICULIÈRES POUR LA POSE DE BRIDES SUR UN TUBE

- Ø 25
- Ø 40
- Ø 50
- Ø 63

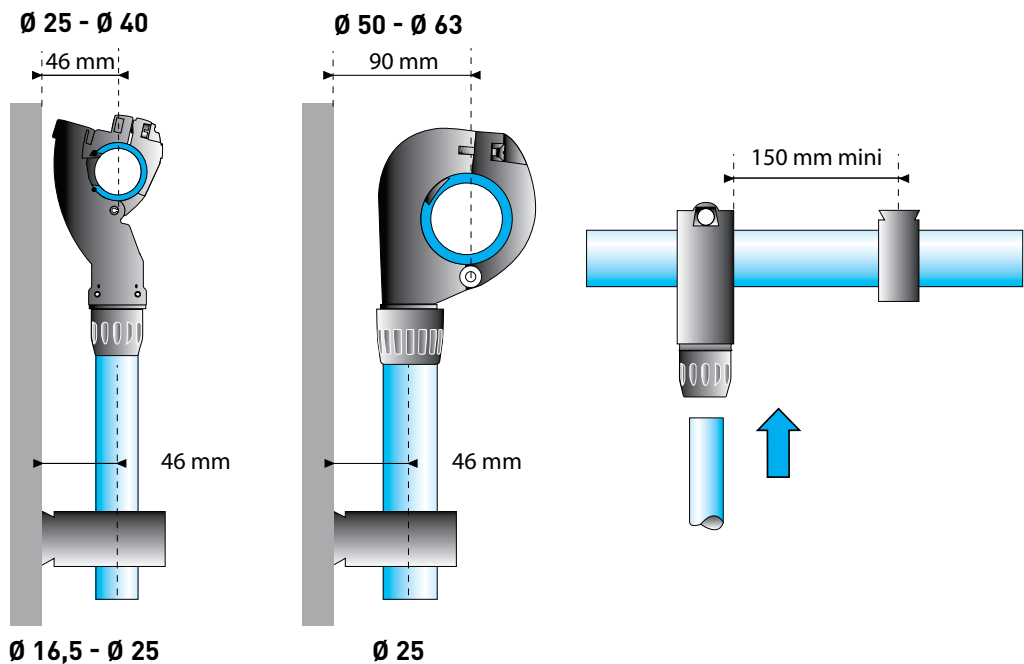

Pour les brides de dérivation Transair® Ø 25 et Ø 40, la distance séparant l'entraxe du tube et la cloison est égale à la distance séparant l'entraxe de la dérivation et la cloison, soit 46 mm.

Pour les brides de dérivation Transair® Ø 50 et Ø 63, la distance séparant l'entraxe du tube et la cloison est égale à 90 mm et la distance séparant l'entraxe de la dérivation en Ø 25 et Ø 40 est de 46 mm.

D'autre part, il convient d'installer le clip Transair® à une distance d'au moins 150 mm de la bride de dérivation, afin de tenir compte des phénomènes de dilatation/contraction du tube aluminium.

Pose d'une bride

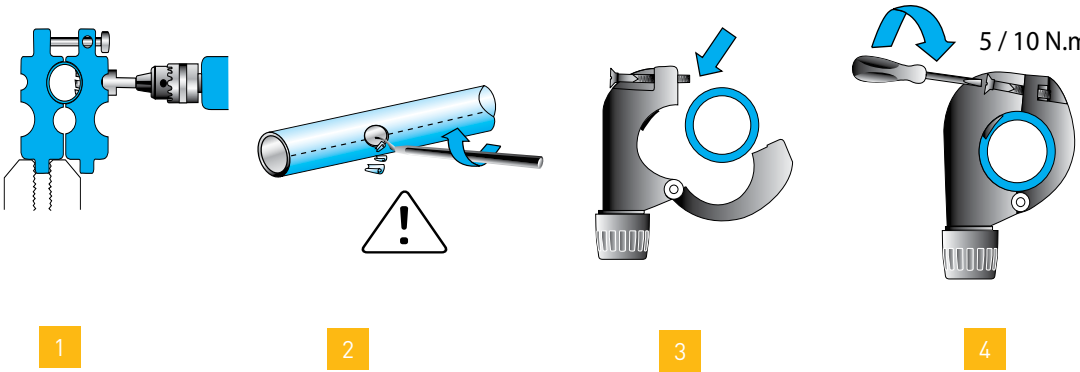
<p>SUR UN TUBE</p> <p>Ø 25 Ø 40 Ø 50 Ø 63</p>	
<p>OUTILLAGE</p>	<p>OUTIL DE PERÇAGE POUR TUBE ALUMINIUM 6698 02 02 POUR LE Ø 25 ET 6698 02 01 POUR LES Ø 40, Ø 50 ET Ø 63.</p> <p>PERCEUSE</p> <p>GABARIT DE PERÇAGE POUR TUBE ALUMINIUM 6698 01 03</p> <p>OUTIL D'ÉBAVURAGE POUR TUBE ALUMINIUM 6698 04 02</p> <p>MARQUEUR INDÉLÉBILE</p>
<p>MISE EN ŒUVRE</p>	 <ol style="list-style-type: none"> 1 - Marquer le tube à l'endroit souhaité pour le positionnement de la bride. Le marquage doit se faire sur l'une des génératrices afin que les brides soient alignées s'il existe plusieurs dérivations à réaliser. Placer le gabarit de perçage dans un étau ou au sol. Positionner le tube dans le gabarit. Vérifier que le point marqué sur la ligne de perçage se situe bien au centre du guide de perçage : 2 repères situés de chaque côté de la partie supérieure du gabarit permettent de s'assurer rapidement que le tube est bien positionné (les repères coïncident avec la génératrice). Visser la molette afin de bloquer le tube et percer avec l'outil de perçage : <ul style="list-style-type: none"> • Ø 25 mm : trou de Ø 16 mm > outil de perçage 6698 02 02. • Ø 40 - Ø 50 - Ø 63 : trou de Ø 22 mm > outil de perçage 6698 02 01. <p>[vitesse de rotation conseillée : 650 tr/min] NB : perçage sans lubrification.</p> 2 - Après avoir dévissé la molette et libéré le tube, ébavurer et évacuer la rondelle d'aluminium et les copeaux. Répéter l'opération autant de fois que vous avez de brides à installer. 3 - Positionner la bride "pose rapide" grâce à son picot de centrage. 4 - Visser avec une clé Allen 5 mm.

LES BRIDES TRANSAIR®

Pose d'une bride

SUR UN TUBE

Ø 76

Ø 100

Ø 168

OUTILLAGE



OUTIL DE PERÇAGE
POUR TUBE ALUMINIUM
EW09 00 30
EW09 00 51
EW09 00 64
EW09 00 70
EW09 00 90



OUTIL D'ÉBAVURAGE
POUR TUBE ALUMINIUM
6698 04 02

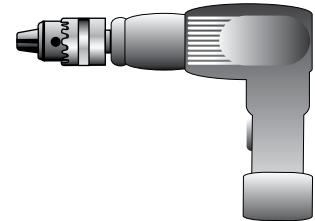

PERCEUSE

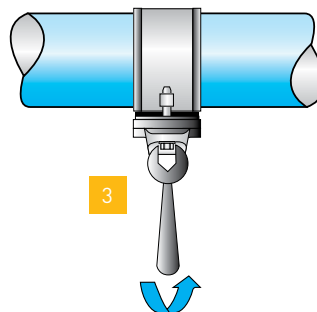
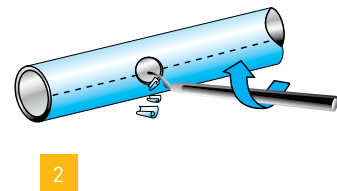
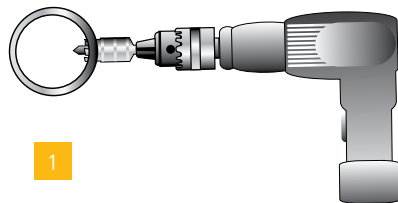

MISE EN ŒUVRE

- 1 - Percer le tube aluminium à l'endroit souhaité à l'aide de l'outil de perçage adapté :
 - Ø 76 - Ø 100 : taraudage 1" > outil de perçage **EW09 00 30**
 - Ø 168 : taraudage 1"1/2 > outil de perçage **EW09 00 51**
 - Ø 168 : taraudage 2" > outil de perçage **EW09 00 64**
 - Ø 168 : taraudage 2"1/2 > outil de perçage **EW09 00 70**
 - Ø 168 : taraudage 3" > outil de perçage **EW09 00 90**

- 2 - Ebavurer soigneusement le tube et évacuer la rondelle d'aluminium et les copeaux.
- 3 - Positionner la bride RR61 / RR63 et visser au maximum les 2 vis.

Couple de serrage 50 N.m

RÉALISATION
DE DÉRIVATIONS
PARALLÈLES ET
PERPENDICULAIRES

UTILISATION DE LA MÊME GÉNÉRATRICE

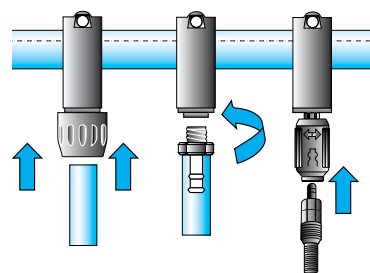
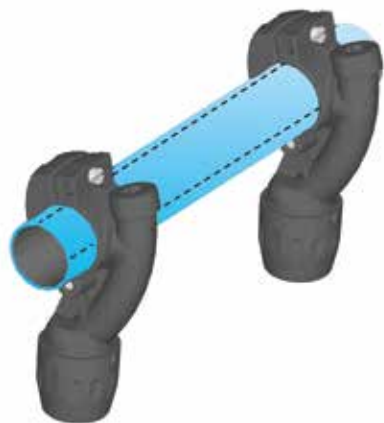

AJOUT D'UNE BRIDE
DANS UN MÊME PLAN

UTILISATION DE 2 GÉNÉRATRICES

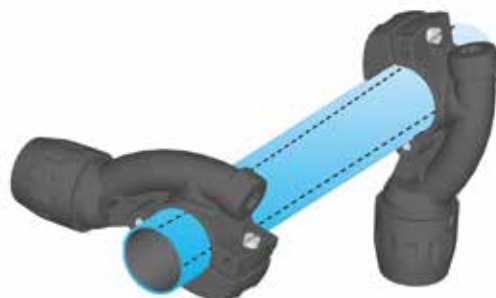

AJOUT D'UNE BRIDE
DANS UN PLAN
PERPENDICULAIRE

LES BRIDES DE DÉRIVATION TRANSAIR®

Cas pratiques

**AJOUT
D'UNE BRIDE
SUR UN RÉSEAU
EN PRESSION**

OUTILLAGE

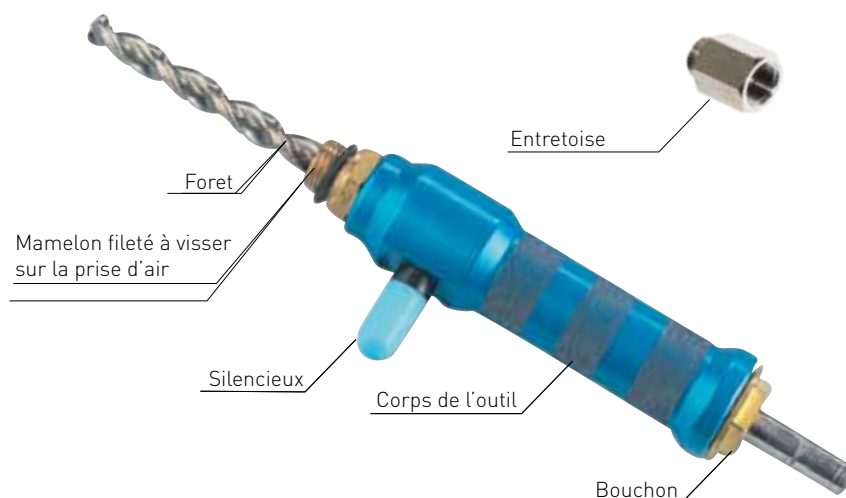

Utiliser l'outil de perçage sous pression EA98 06 00 pour installer une bride pour prise d'air sous pression. Celui-ci s'adapte facilement sur toute perceuse standard.



1

1 - Positionner la bride et visser au couple préconisé.



2

2 - Visser l'outil de perçage sur le robinet.
Percer jusqu'à venir en butée



3

3 - Ressortir le foret et fermer immédiatement le robinet.



4

4 - Démonter l'outil de perçage.

MISE EN ŒUVRE

NB : pour les brides DN25 et DN40, une manipulation supplémentaire est nécessaire entre les étapes 1 et 2.



1-1

1-1 Visser l'entretoise sur le robinet.
Contrôler que le robinet est ouvert.

Bride de perçage sous pression avec robinet 1/2"

Ø 25 : EA98 06 01

Ø 40 : EA98 06 02

Ø 50 : EA98 06 04

Ø 63 : EA98 06 03

I LES TUYAUX SOUPLES TRANSAIR®

Généralités

APPLICATIONS

Le tuyau souple Transair® se raccorde aisément aux composants Transair®.

Il est directement utilisable, sans préparation ni coupe, pour un montage rapide.

Grâce à son faible rayon de courbure, il présente un encombrement réduit et évite toutes contraintes mécaniques sur le réseau.

Robuste, il offre une excellente compatibilité avec les huiles de compresseur et une bonne tenue au feu.

Ø (mm)	Longueur (mm)	Références	Rmini (mm)
25	570	1001E25 00 01	100
25	1500	1001E25 00 03	100
25	2000	1001E25 00 04	100
40	1150	1001E40 00 02	400
40	2000	1001E40 00 04	400
40	3000	1001E40 00 05	400
50	1270	1001E50 00 09	280
50	2000	1001E50 00 04	280
63	1400	1001E63 00 08	300
63	3000	1001E63 00 05	650
63	4000	1001E63 00 06	650
76	1500	FP01 L1 01	350
76	2000	FP01 L1 02	350
100	2000	FP01 L3 02	450
100	3000	FP01 L3 03	450
168	3200	FX01 L8 02	900

Changement de niveau

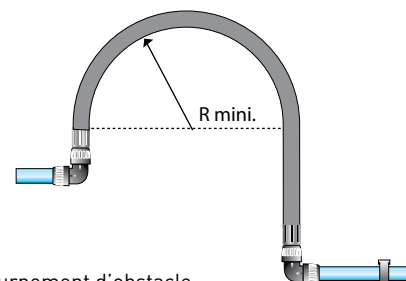

Contournement d'obstacle



Lyre de dilatation

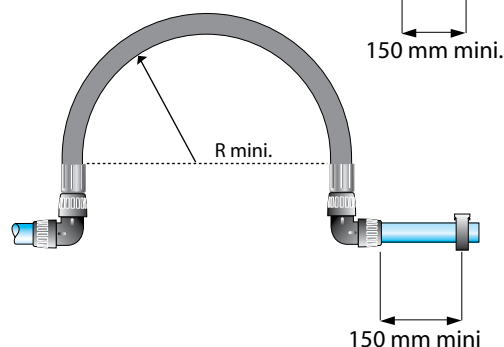

SECURITE

L'ensemble anti-coup de fouet



Afin de prévenir tout risque d'accident, Transair® recommande l'utilisation d'un système anti-coup de fouet, placé de part et d'autre de la connexion.

Ø 25 à 100 : 6698 99 03
Ø 168 : 6698 99 07

Dans le cas où le tuyau souple Transair® est exposé à un arrachement, l'ensemble anti-coup de fouet lui évite de fouetter (dispositif sécurité répondant à la norme ISO 4414).

LES TUYAUX SOUPLES TRANSAIR®

Raccordement au réseau

Ø 25
Ø 40

- 1 - Dévisser l'écrou.
- 2 - L'ôter.
- 3 - Approcher l'extrémité du flexible vers le filetage de l'écrou.
- 4 - Visser

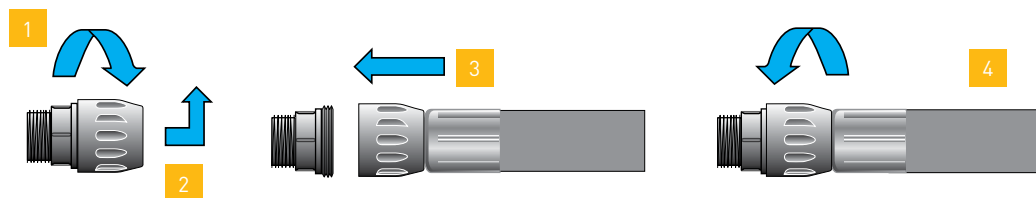

À L'AIDE D'UN
MANCHON FILETÉ

À L'AIDE D'UN
MANCHON

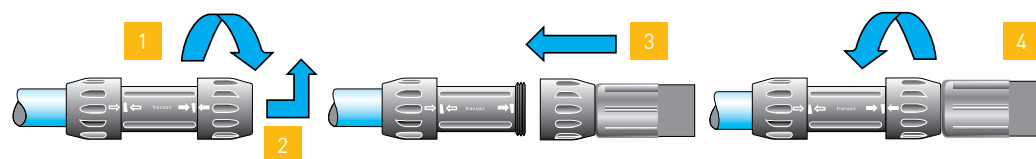

À L'AIDE D'UN
COUDE 90°

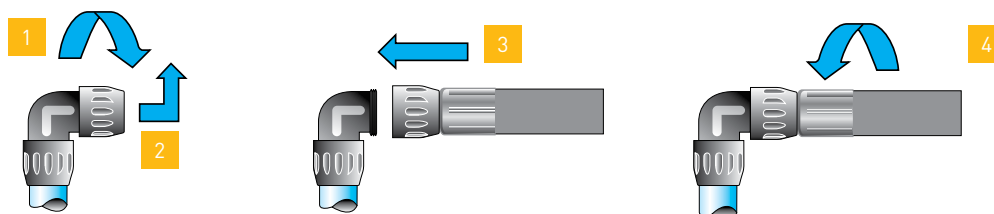

I LES TUYAUX SOUPLES TRANSAIR®

Raccordement au réseau

Ø 50 - Ø 63

- 1 - Dévisser l'écrou.
- 2 - L'enfiler sur l'extrémité du tuyau flexible.
- 3 - Positionner le SnapRing dans les logements situés sur le flexible.

- 4 - Amener l'écrou vers l'extrémité du tuyau flexible, jusqu'à ce qu'il vienne en butée sur le SnapRing.
- 5 - Visser l'écrou et serrer à l'aide du jeu de clés 6698 05 03.

À L'AIDE D'UN
MANCHON FILETÉ

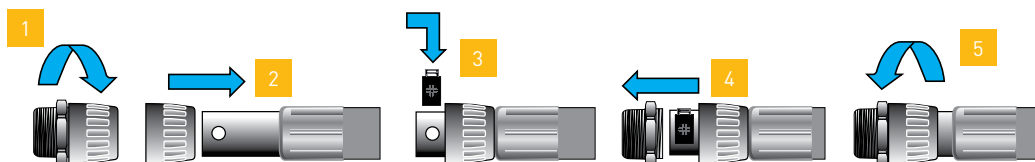

À L'AIDE D'UN
MANCHON

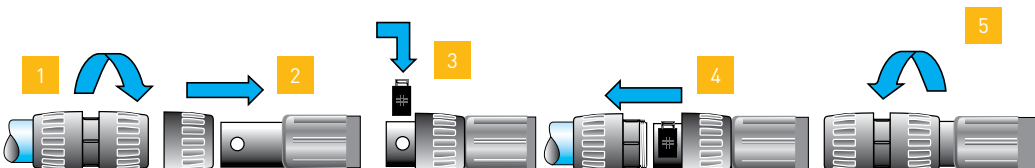

À L'AIDE D'UN
COUDE 90°

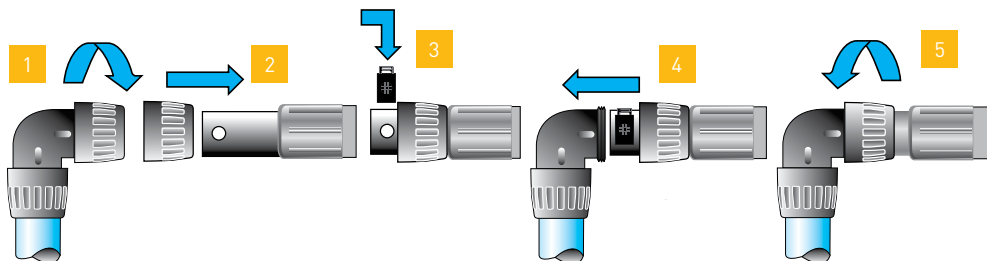

LES TUYAUX SOUPLES TRANSAIR®

Raccordement au réseau





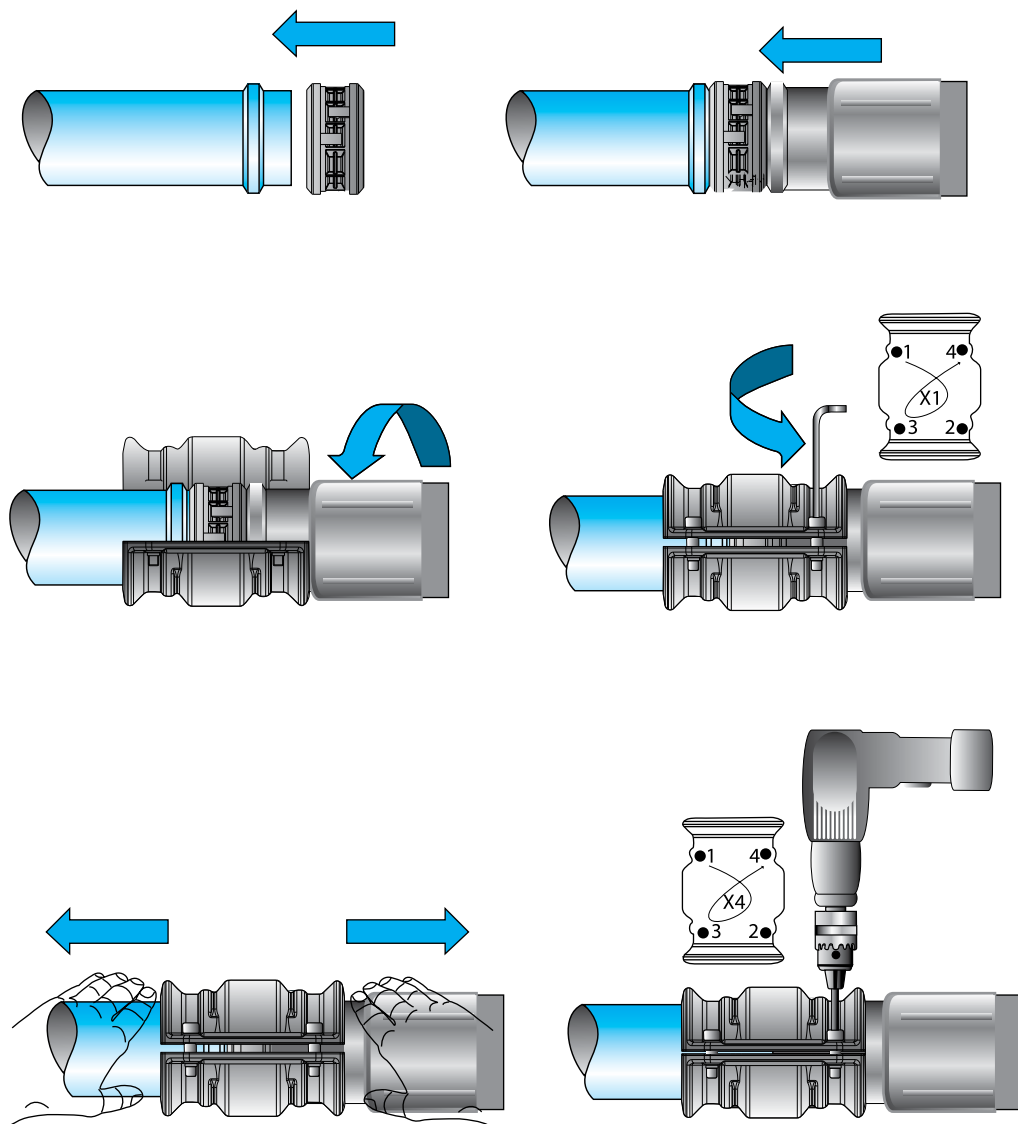

Ø 76 - 100 - 168

A L'AIDE D'UN
CONNECTEUR

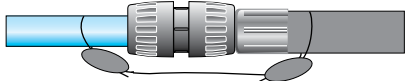

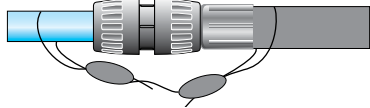
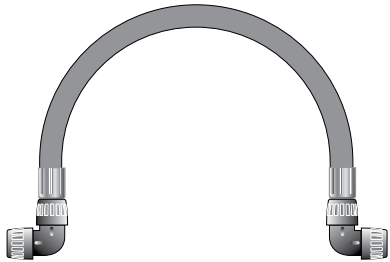
LES TUYAUX SOUPLES TRANSAIR®

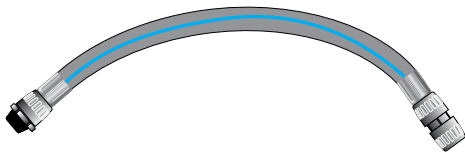
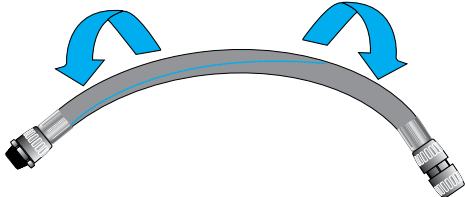
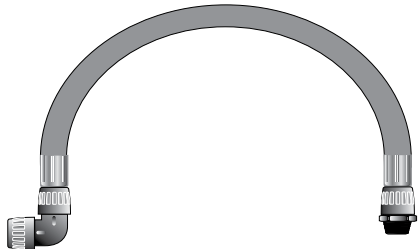
À faire / À ne pas faire

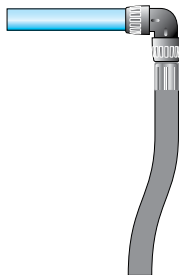
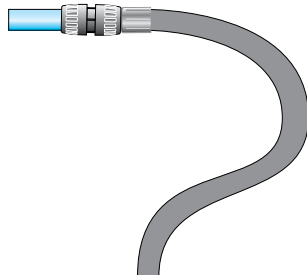
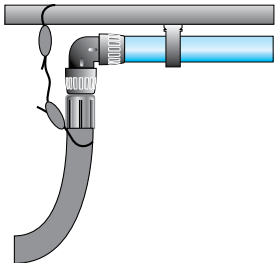
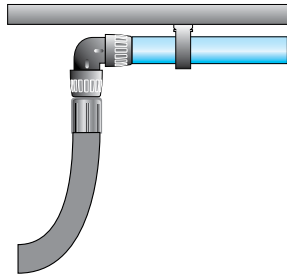
FIXATION ET SUPPORTAGE

Fixations Transair®

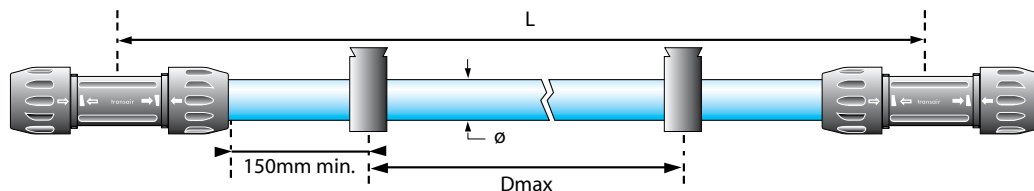

LE CLIP TRANSAIR® POUR RÉSEAU EN

Ø 16,5
Ø 25
Ø 40
Ø 50
Ø 63

Le clip de fixation Transair® est le composant de base dans la fixation d'un réseau Transair® en aluminium en Ø 16,5 - Ø 25 - Ø 40 - Ø 50 - Ø 63. Il est important de l'utiliser car il permet de laisser libre cours aux phénomènes de dilatation et de contraction.

Pour assurer une bonne stabilité du réseau, nous recommandons de placer au minimum 2 clips par tube.

La fixation du tube Transair® aluminium ne peut être assurée que par ce clip, à l'exclusion de tout autre mode de fixation.

Ø	L (m)	Dmax (m)
16,5	3	2,5
16,5	4,5	3
25	3	2,5
25	6	3
40	3	2,5
40	6	4
50	3	2,5
50	6	4
63	3	2,5
63	6	4

CARACTÉRISTIQUES

- Clips de fixation Transair® pour des réseaux Ø 16,5 - Ø 25 - Ø 40 : écrous M8
 - Clips de fixation Transair® pour des réseaux Ø 50 - Ø 63 : écrous M10
- L'adaptateur pour clip Transair® 6697 00 02 permet de fixer aisément des clips Transair® Ø 16,5 - Ø 25 - Ø 40 sous une tige filetée M10.

MISE EN OEUVRE

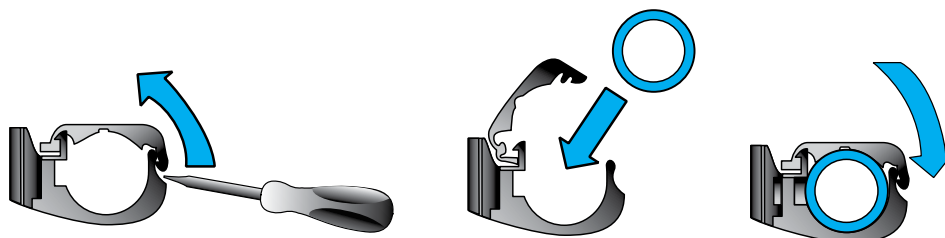

- 1 - Positionner le clip à l'endroit désiré et l'ouvrir à l'aide d'un tournevis.
- 2 - Insérer le tube dans le clip.
- 3 - Clipser le capot du clip.

Fixations Transair®

**LA CALE
D'ADAPTATION
POUR
Ø16,5
Ø25
Ø40**

La cale d'adaptation Transair® 6697 00 03 permet le montage en ligne (ou dans un même plan) d'un réseau Transair® en tube aluminium constitué de différents diamètres.



EXEMPLE :

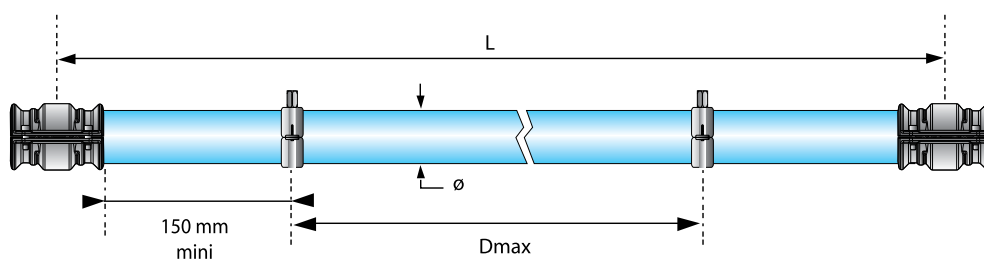
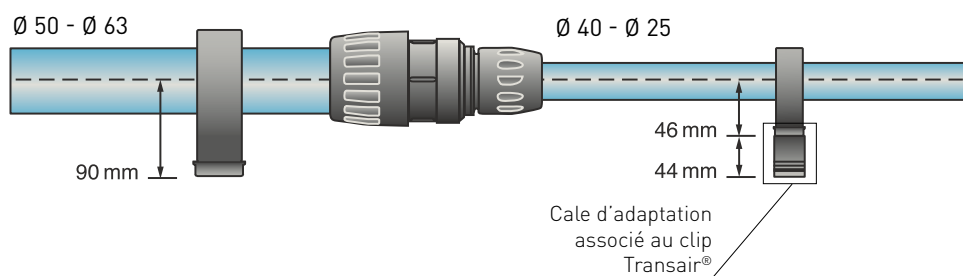

**LE COLLIER
TRANSAIR®
POUR RÉSEAU EN
Ø 76
Ø 100
Ø 168**

Ø	L (m)	Dmax (m)
76	3	2,5
76	6	5
100	3	2,5
100	6	5
168	3	2,5
168	6	5

Pour assurer une bonne stabilité du réseau, nous recommandons de placer au moins 2 colliers par tube. Colliers de fixation Transair® pour des réseaux Ø 76, Ø 100 et Ø 168 : filetage M8/M10

FIXATION ET SUPPORTAGE

Supportage d'un réseau Transair®

SUR UN MUR

DIRECTEMENT DANS LE MUR

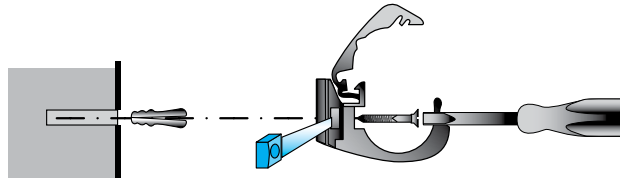

1

1 - Enlever l'écrou situé à la base du clip à l'aide d'un tournevis. Mettre en place la vis en la passant par l'intérieur du clip.

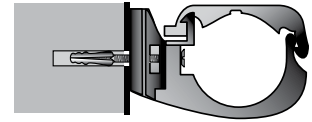

2

2 - Visser.

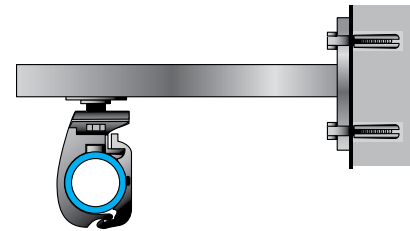
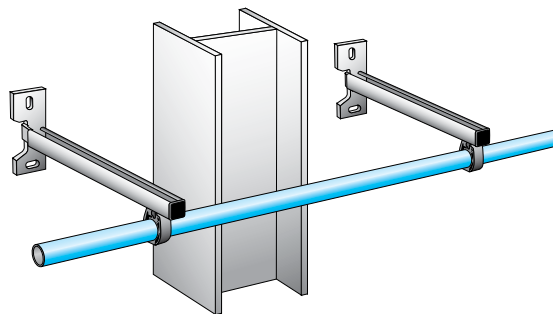

À L'AIDE D'UNE CONSOLE MODULABLE

Les consoles modulables Transair® permettent de déporter les réseaux et de contourner des obstacles. Elles se composent d'un rail profilé 6699 01 01, d'un ensemble d'accessoires de fixation 6699 01 02.

Pour le déport du réseau d'air, il est recommandé d'utiliser un ensemble de fixation clip sur rail. Dans ce cas de figure, c'est le côté ouvert du rail qui est le côté utile.

Ø 16,5, Ø 25, Ø 40 > Fixation clip sur rail 6699 01 04

Ø 50, Ø 63, Ø 76, Ø 100 et Ø 168 > Fixation clip sur rail 6699 01 03

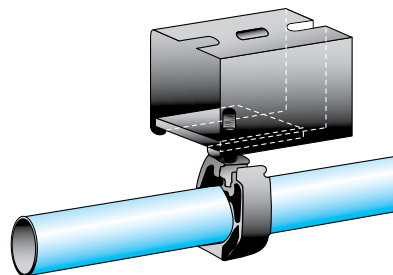

Ø 50 - Ø 63

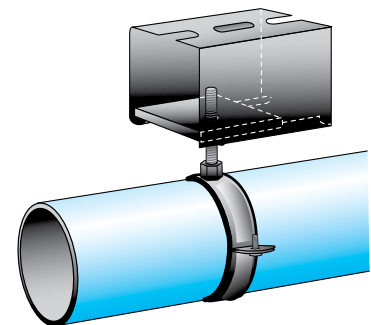

Ø 76 - Ø 100 - Ø 168

Supportage d'un réseau Transair®

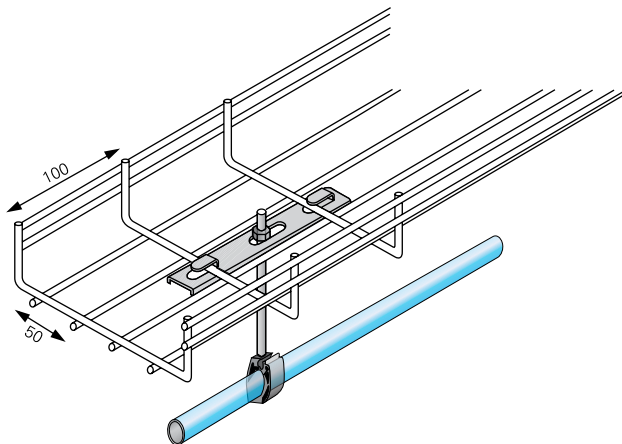
SOUS UN
CHEMIN
DE CÂBLE

Utiliser la fixation sous chemin de câble fil 6699 10 30. L'ouverture oblongue 10x30 peut accepter le passage de tige filetée jusqu'en M10.

Ce système permet de suspendre des réseaux de \varnothing 16,5 au \varnothing 100.

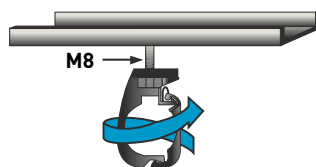
SE FIXER
SOUS TIGE
FILETÉE

\varnothing 16,5 - \varnothing 25 - \varnothing 40

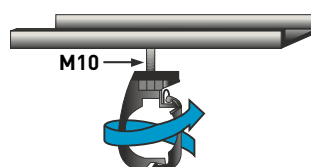

\varnothing 50 - \varnothing 63

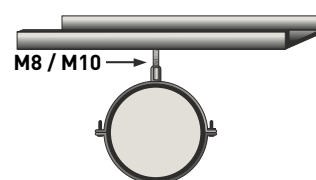

\varnothing 76 - \varnothing 100 - \varnothing 168

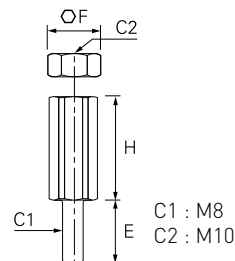

C1 : M8
C2 : M10

Pratique !

L'adaptateur pour clip Transair® 6697 00 02 permet de fixer aisément des clips Transair® \varnothing 16,5 - \varnothing 25 - \varnothing 40 sous une tige filetée M10.

FIXATION ET SUPPORTAGE

Supportage d'un réseau Transair®

**SUR UNE POUTRE
MÉTALLIQUE**

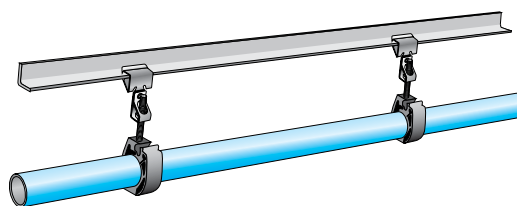

PINCES À GRIFFES

Positionner les pinces à griffes (6699 02 xx) ou les pinces à visser (6699 03 xx) sur la poutre IPN en respectant les recommandations du nombre minimum de fixations par tube et la distance séparant ces 2 fixations en fonction du diamètre du tube.

**À L'AIDE DE PINCES
À GRIFFE OU DE
PINCES À VISSER**

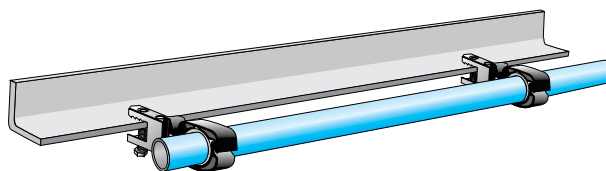

PINCES À VISSER

**A L'AIDE
D'UN RAIL
PROFILÉ**

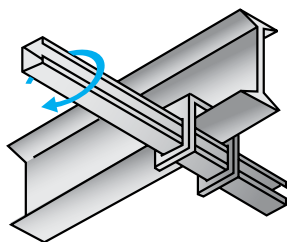
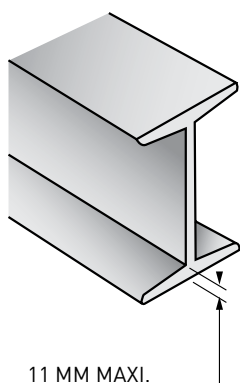

MONTAGE HORIZONTAL

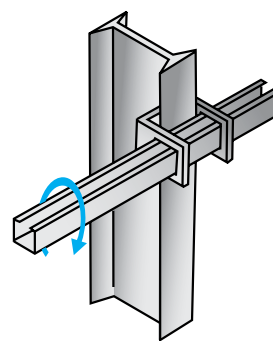

MONTAGE VERTICAL

Positionner les fixations pour poutre IPN 6999 03 02 de part et d'autre de l'aile de la poutre, puis glisser le rail profilé.

Supportage d'un réseau Transair®

SOUS CANALIS

Canalis KN

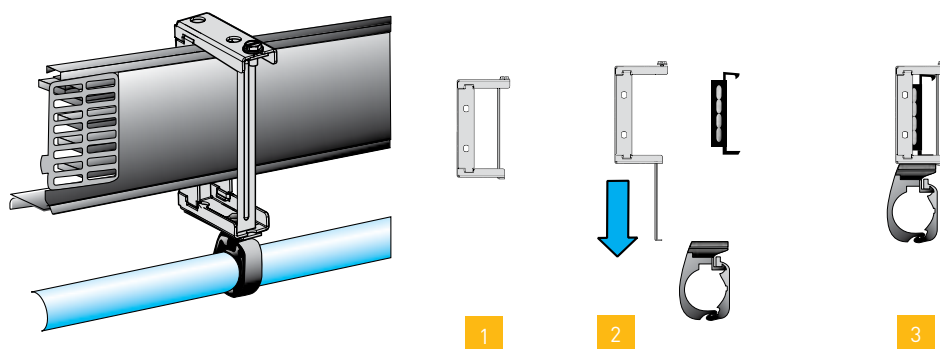

Canalis KS

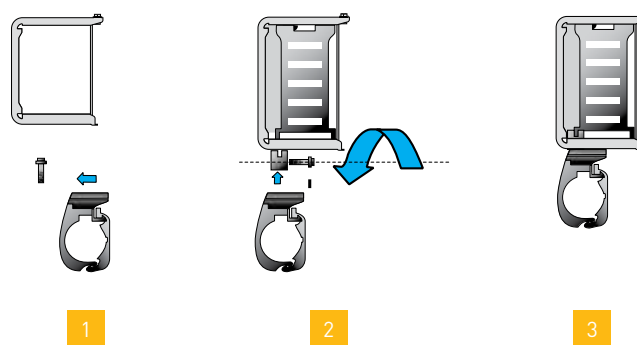

- 1 - Insérer le clip Transair® sur la fixation Canalis KS ou KN.
- 2 - Suspendre la fixation sur le Réseau Canalis et bloquer à l'aide de la vis.
- 3 - Le support est prêt.

Canalis KN : fixation 6699 10 01

Canalis KS : fixation 6699 10 02

I DONNÉES PRATIQUES

Cotes Z

6606/6676	Z (mm)
Ø 16,5	35
Ø 25	48
Ø 40	57
Ø 50	25
Ø 63	25

6602/RX02/RA02	Z (mm)
Ø 16,5	31
Ø 25	40
Ø 40	62
Ø 50	56
Ø 63	61
Ø 76	189
Ø 100	221
Ø 168	185

6612/RX12/RA12	Z (mm)
Ø 25	32
Ø 40	45
Ø 50	38
Ø 63	37
Ø 76	122
Ø 100	138
Ø 168	147

6604	Z1 (mm)	Z2 (mm)
Ø 16,5	34	31
Ø 25	48	40
Ø 40	57	57
Ø 50	56	56
Ø 50 -> Ø 25	56	111
Ø 50 -> Ø 40	56	107
Ø 63	61	61
Ø 63 -> Ø 40	61	116
Ø 63 -> Ø 50	61	117

RA04	Z1 (mm)	Z2 (mm)
Ø 76 -> Ø100	161	149
Ø 100 -> Ø168	194	161

RA04 + 6606	Z1 (mm)	Z2 (mm)
Ø 63-> Ø76	224	142

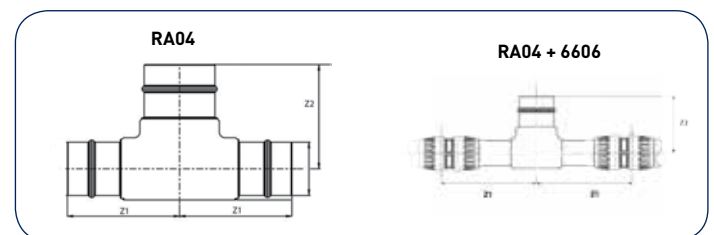
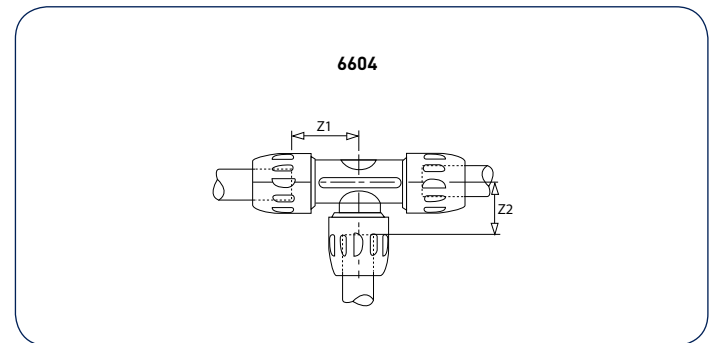
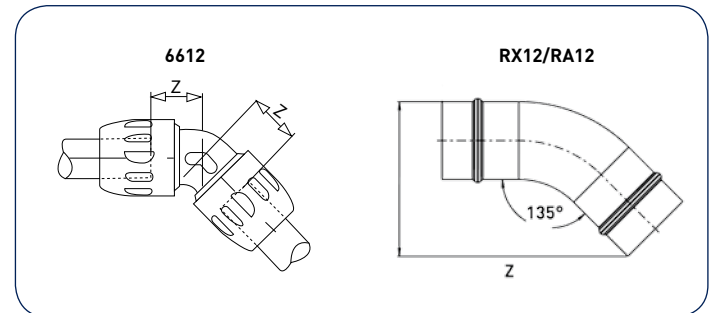
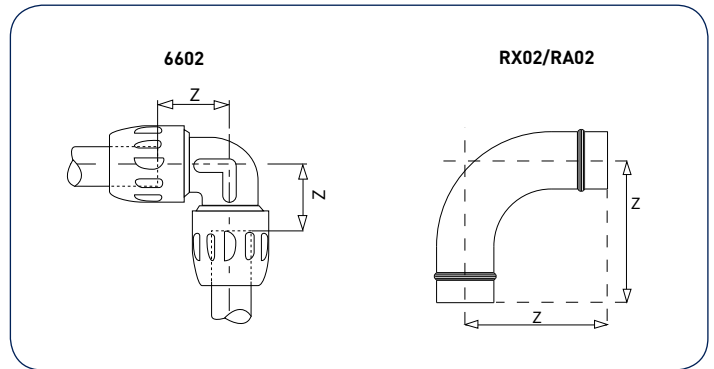
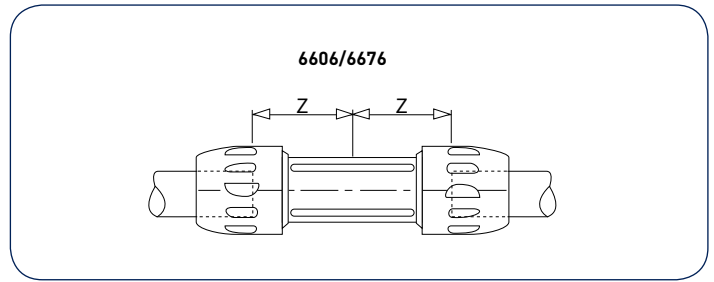

RA69	Z (mm)
Ø 25 -> Ø 16,5	47
Ø 40 -> Ø 25	63
Ø 50 -> Ø 25	66
Ø 63 -> Ø 25	72

6662	Z (mm)
Ø 25 -> Ø 16,5	82
Ø 25 -> Ø 25	74
Ø 40 -> Ø 16,5	89
Ø 40 -> Ø 25	82
Ø 50 -> Ø 25	58
Ø 63 -> Ø 25	65

RX04/RA04	Z1 (mm)	Z2 (mm)
Ø 76	146	146
Ø 100	156	136
Ø 168	180	185
Ø 100 -> Ø 76	156	136
Ø 168 -> Ø 76	180	185
Ø 168-> Ø 100	180	185

RX24/RA04 + 6606	Z1 (mm)	Z2 (mm)
Ø 76 -> Ø 40	146	219
Ø 76 -> Ø 50	146	210
Ø 76 -> Ø 63	146	213
Ø 100 -> Ø 40	156	232
Ø 100 -> Ø 50	156	223
Ø 100 -> Ø 63	156	226
Ø 168 -> Ø 63	180	220

6666	Z (mm)
Ø 25 -> Ø 16,5	51
Ø 40 -> Ø 25	71
Ø 50 -> Ø 25	70
Ø 50 -> Ø 40	66
Ø 63 -> Ø 40	75
Ø 63 -> Ø 50	65

RX64/RA66	Z (mm)
Ø 76 -> Ø 50	270
Ø 76 -> Ø 63	280
Ø 100 -> Ø 50	393
Ø 100 -> Ø 63	300
Ø 100 -> Ø 76	193
Ø 168 -> Ø 76	210
Ø 168 -> Ø 100	210

6651	Z (mm)
Ø 25	107
Ø 40	61

6652	Z (mm)
Ø 25	204
Ø 40	217

6609	Z1 (mm)	Z2 (mm)
Ø 16,5 -> 1/4	31	41
Ø 16,5 -> 1/2	31	46
Ø 25 -> 1/2	40	53
Ø 25 -> 3/4	40	53
Ø 25 -> 1"	40	55
Ø 40 -> 1"	62	75
Ø 40 -> 1"1/4	62	81
Ø 40 -> 1"1/2	62	81
Ø 40 -> 2"	62	81
Ø 50 -> 1"1/2	56	97
Ø 50 -> 2"	56	99
Ø 63 -> 2"	61	105
Ø 63 -> 2"1/2	61	104

6619	Z1 (mm)	Z2 (mm)
Ø 16,5 -> 1/4	32	42
Ø 16,5 -> 1/2"	32	42
Ø 25 -> 1/2"	32,5	44
Ø 25 -> 3/4	45	58
Ø 25 -> 1"	45	64
Ø 40 -> 1"	45	64
Ø 40 -> 1"1/4	45	64
Ø 40 -> 1"1/2	38	80
Ø 40 -> 2"	38	82
Ø 50 -> 1"1/2	37	81
Ø 50 -> 2"	37	82

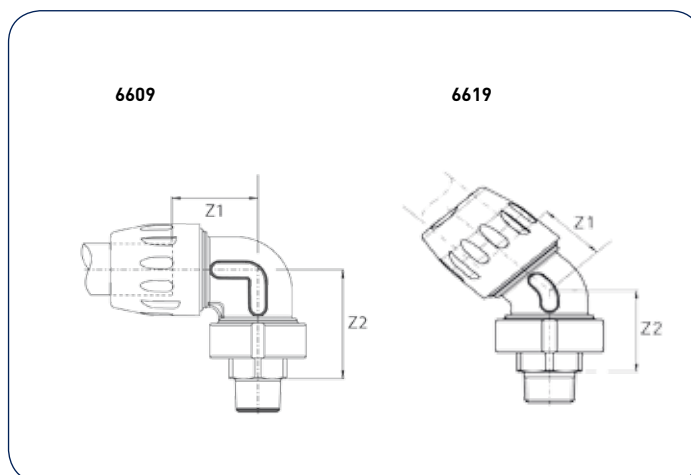
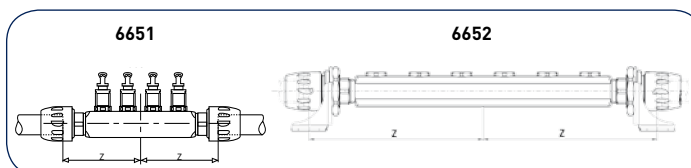
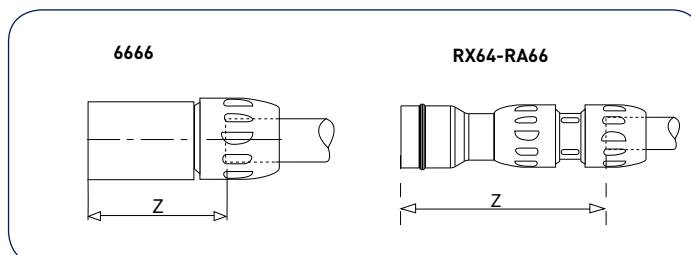
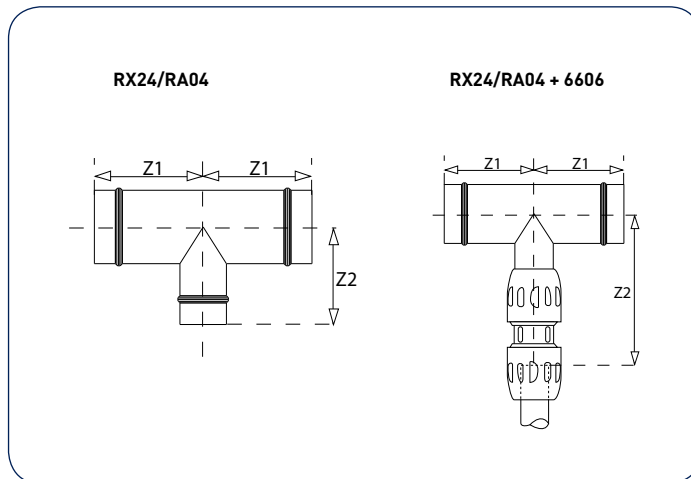
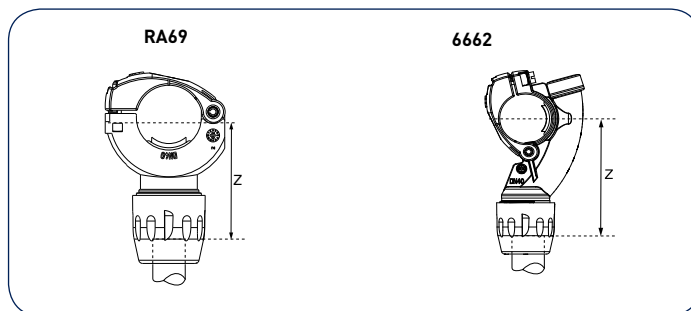

I DONNÉES PRATIQUES

Cotes Z

RA26	Z1 (mm)	Z2 (mm)	Z3 (mm)
Ø 63	280	252	280
Ø 76	260	106	260
Ø 100	280	116	280
Ø 100 -> Ø 76	280	116	280
Ø 168	350	126	350
Ø 168 -> Ø 100	330	86	306

RA26 + 6606	Z1 (mm)	Z2 (mm)	Z3 (mm)
Ø 76 -> Ø 40	344	106	260
Ø 76 -> Ø 50	330	106	260
Ø 76 -> Ø 63	330	106	260
Ø 100 -> Ø 63	330	116	280

RA07 + 6606	Z (mm)
Ø 40	240
Ø 50	228
Ø 63	232

RA07	Z (mm)
Ø 76	149
Ø 100	161
Ø 168	191

RA07 ... 45	Z1 (mm)	Z2 (mm)
Ø 76 -> DN80	207	149
Ø 100 -> DN100	219	161
Ø 168 -> DN150	258	191

RA44 ... 45	Z1 (mm)	Z2 (mm)
Ø 76 -> DN80	207	149
Ø 100 -> DN100	219	161
Ø 168 -> DN150	258	191

4092	Z1 (mm)	Z2 (mm)
Ø 16,5	29	43
Ø 25	41	57
Ø 40	56	58
Ø 50	43	60
Ø 63	66	77

VR02	Z (mm)
Ø 76	100
Ø 100	103
Ø 168	128

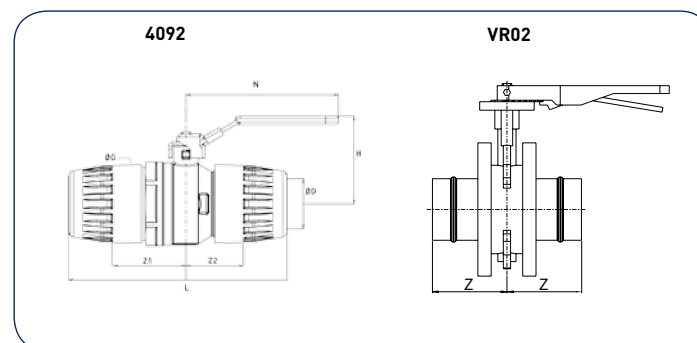
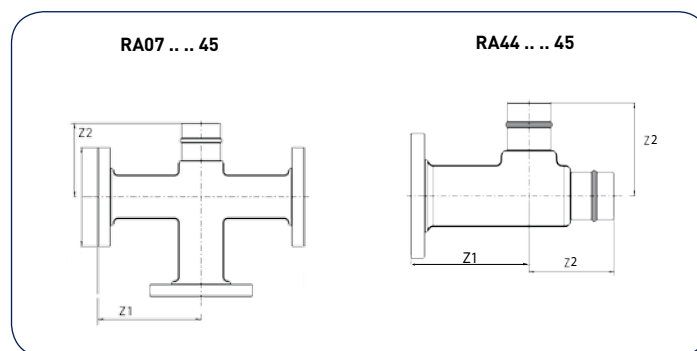
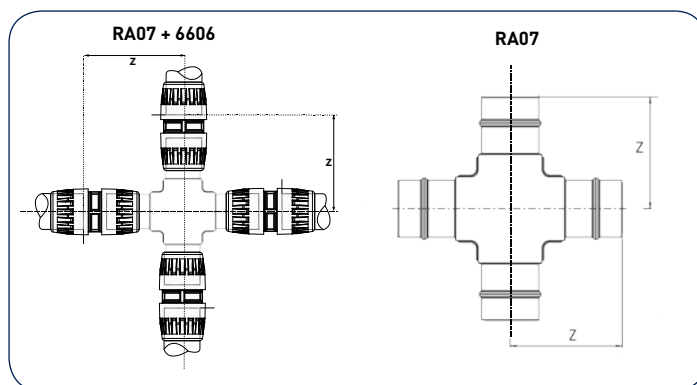
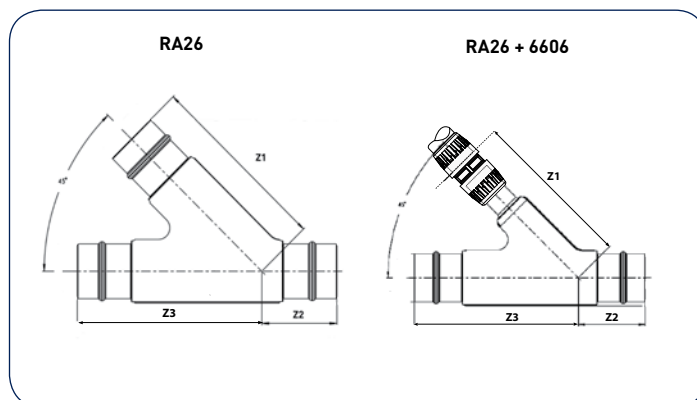

Dilatation / contraction

Afin de tenir compte des variations dimensionnelles dues aux phénomènes d'écart de température, il est indispensable de calculer l'allongement ou le rétrécissement du réseau Transair® en tube aluminium.

CALCUL DE LA DILATATION

L : longueur de la ligne Transair® droite concernée à la pose (en m)
 ΔT : variation entre la température de pose et la température de service (en C°)
 ΔL : variation de la longueur de la ligne (en mm)

Pour les réseaux Transair® aluminium $\emptyset 16,5 - \emptyset 25 - \emptyset 40 - \emptyset 50 - \emptyset 63 - \emptyset 76 - \emptyset 100 - \emptyset 168$

$$\Delta L = \underbrace{[a \times L]}_1 + \underbrace{[0,024 \times L \times \Delta T]}_2$$

- 1 - Dilatation liée au recul du tube dans le raccord
- 2 - Dilatation liée à la variation de température

	$\emptyset 16,5$	$\emptyset 25$	$\emptyset 40$	$\emptyset 50$	$\emptyset 63$	$\emptyset 76$	$\emptyset 100$	$\emptyset 168$
Tube 3 m	a=0,06	a=0,20	a=0,40	a=0,68	a=0,68	a=1,0	a=1,0	a=1,34
Tube 6 m (4,5 m pour $\emptyset 16,5$)	a=0,045	a=0,10	a=0,20	a=0,34	a=0,34	a=0,50	a=0,50	a=0,67

CHANGEMENT DE DIRECTION

- Pour les réseaux Transair® en tube aluminium $\emptyset 16,5 - \emptyset 25 - \emptyset 40 - \emptyset 50 - \emptyset 63$

$$\Delta L1 = H \times 20$$

H en m, $\Delta L1$ en mm

- Pour les réseaux Transair® en tube aluminium $\emptyset 76 - \emptyset 100 - \emptyset 168$

$$\Delta L1 = H \times 13,33$$

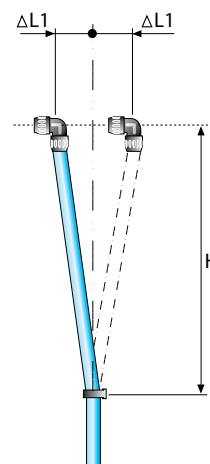

À L'AIDE D'UNE ÉQUERRE OU D'UN COUDE

- Pour les réseaux Transair® en tube aluminium $\emptyset 16,5 - \emptyset 25 - \emptyset 40 - \emptyset 50 - \emptyset 63$

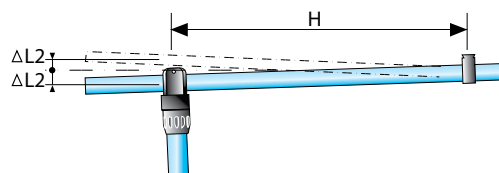

$$\Delta L2 = H \times 8,67$$

$$\Delta L3 = H \times 8,67$$

H en m, $\Delta L2$ et $\Delta L3$ en mm

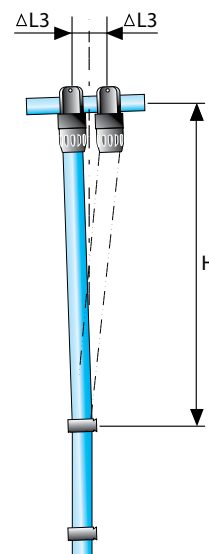

À L'AIDE D'UNE BRIDE

I DONNÉES PRATIQUES

Dilatation / contraction

- Pour les réseaux Transair® en tube aluminium Ø 76 - Ø 100 - Ø 168

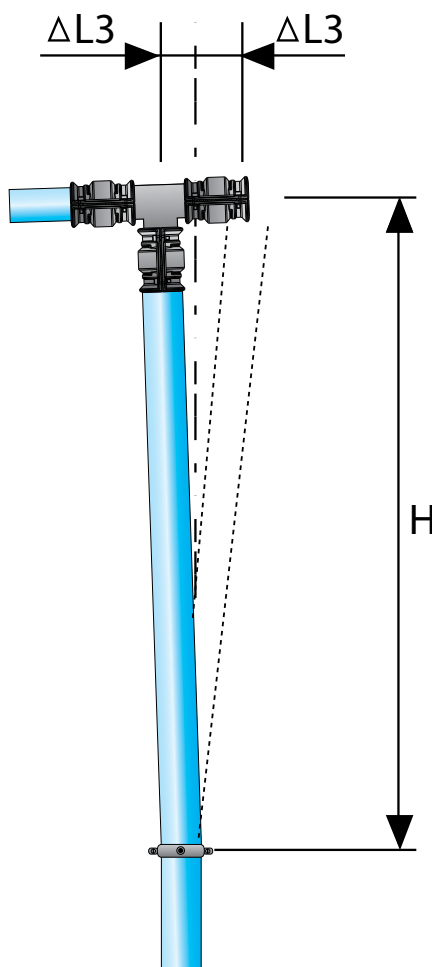
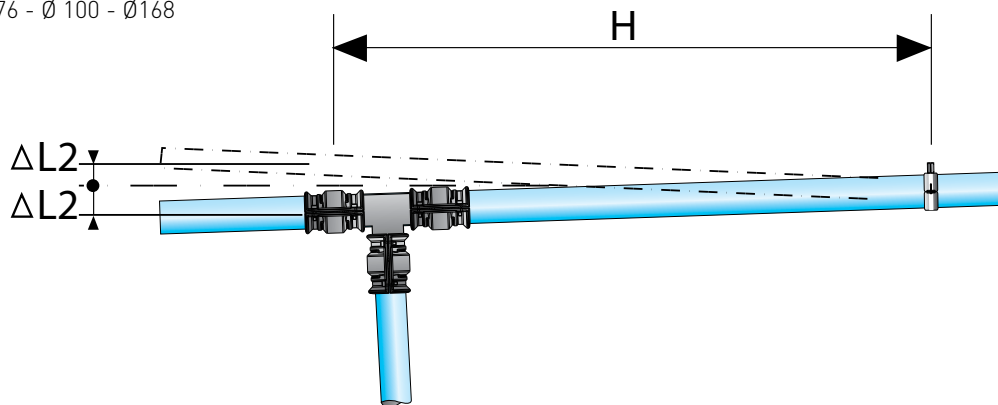

CHANGEMENT
DE DIRECTION
À L'AIDE
D'UN TÉ ÉGAL

$$\Delta L2 = H \times 6,67$$
$$\Delta L3 = H \times 6,67$$

H en m, $\Delta L2$ et $\Delta L3$ en mm

LYRE DE DILATATION
RIGIDE

- Compensation maximum :
 $\varnothing 16,5 \text{ mm}$ à $\varnothing 63 \text{ mm}$:

$$\Delta L \text{ (en mm)} = H \text{ (en m)} \times 40$$

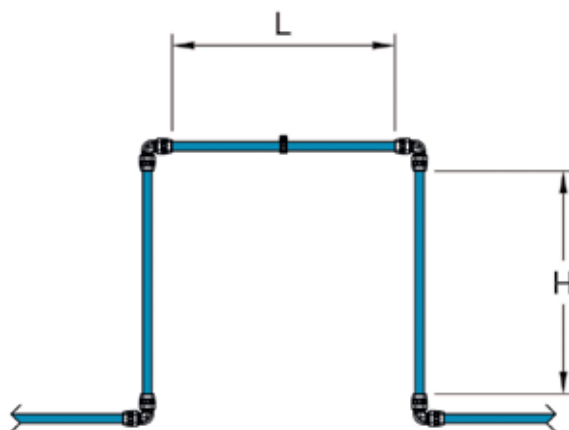

- $\varnothing 76 \text{ mm}$ à $\varnothing 168 \text{ mm}$

$$\Delta L \text{ (en mm)} = H \text{ (en m)} \times 27$$

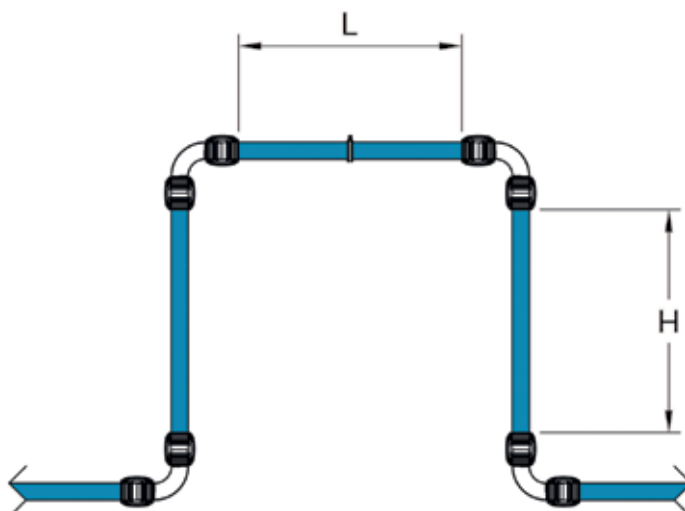

CINTRAGE DES TUBES TRANSAIR® ALUMINIUM

Tous diamètres

Grâce à leurs caractéristiques techniques, les tubes Transair® aluminium sont cintrables selon les spécifications suivantes :

Transair®	R min. (mm)	L min. (mm)
Ø 16,5	102	185
Ø 25	154	185
Ø 40	250	185
Ø 50	300	185
Ø 63	394	185
Ø 76	317	185
Ø 100	423	185
Ø 168	700	185

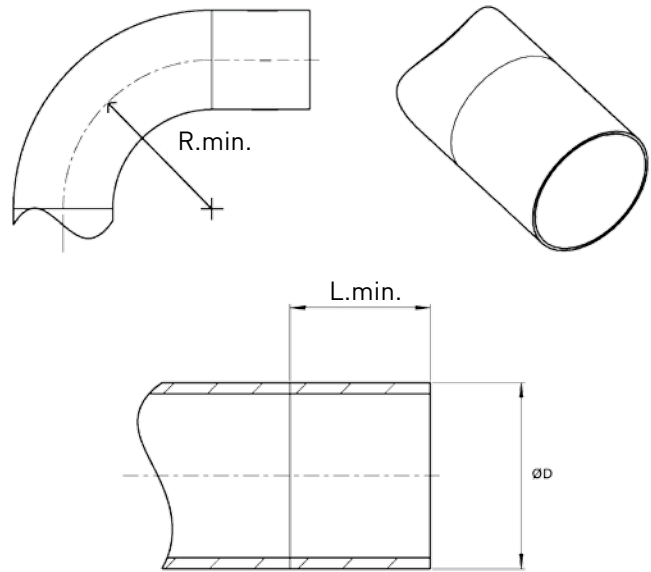

I COMMENT TESTER UN RÉSEAU

Mise en service

I Recommandations Transair® pour la mise en service d'un réseau d'air comprimé

Exemple - pour un système sous pression à 6 bar

1. Faire fonctionner le compresseur à une pression de 3 bar pour vérifier l'intégrité du système Transair® et s'assurer que les compresseurs fonctionnent correctement.
2. Laisser le réseau sous pression sur une période de 12 heures pendant une nuit. Durant cette période, le système Transair® doit être isolé des machines et des outils (les robinets des descentes doivent être fermés).
3. Après vérification du système après la période de 12 heures, la lecture du compresseur peut montrer une perte de pression de 0,3 bar (de 3 bar à 2,7 bar à température constante).
4. La pression du système est montée à la pression souhaitée (6 bar dans cet exemple) pendant une durée supplémentaire de 4 heures (aucune fuite ne doit être relevée dans le réseau Transair®).
5. Le système est ensuite monté à une pression de 9 bar (1,43 x la pression de service) pendant une durée de 1 heure sans que cela ne cause de problème (NB : pour ce test, la pression du système peut dépasser la pression de service maximum).
6. Purger le système, vous pouvez ensuite commencer à travailler.

I Exigences légales pour les installateurs selon la PED 2014/68/UE - ANNEXE I Exigences essentielles de sécurité

3.2. Vérification finale :

les équipements sous pression doivent être soumis à la vérification finale telle que décrite ci-après.

3.2.1. Examen final :

Les équipements sous pression doivent être soumis à un examen final destiné à vérifier, visuellement et par contrôle des documents d'accompagnement, le respect des exigences de la directive. Il peut être tenu compte, en l'occurrence, des contrôles qui ont été effectués au cours de la fabrication.

3.2.2. Test :

la vérification finale des équipements sous pression doit comprendre un essai de résistance à la pression qui prendra normalement la forme d'un essai de pression hydrostatique à une pression au moins égale, lorsque cela est approprié, à la pression maximale admissible multipliée par le coefficient 1,43.

Pour les équipements de catégorie I, fabriqués en série, cet essai peut être réalisé sur une base statistique. Pour les équipements soumis à l'article 4.3 fabriqués en série, cet essai n'est pas nécessaire.

Pour le système Transair®, la catégorie est définie selon le diamètre et la pression de service :

	1 bar	7 bar	10 bar	13 bar	16 bar
Ø16,5	Article 4.3	Article 4.3	Article 4.3	Article 4.3	Article 4.3
Ø25	Article 4.3	Article 4.3	Article 4.3	Article 4.3	Article 4.3
Ø40	Article 4.3	Article 4.3	Article 4.3	Article 4.3	Article 4.3
Ø50	Article 4.3	Article 4.3	Article 4.3	Article 4.3	Article 4.3
Ø63	Article 4.3	Article 4.3	Article 4.3	Article 4.3	Article 4.3
Ø76	Article 4.3	Article 4.3	Article 4.3	Article 4.3	Catégorie I
Ø100	Article 4.3	Article 4.3	Article 4.3	Catégorie I	Catégorie I
Ø168	Article 4.3	Catégorie I	Catégorie I	Catégorie I	Catégorie I

- **Certificat matériel B3.1.B pour les tubes aluminium :** il atteste de la conformité de l'aluminium utilisé (selon la norme NF EN 10204). Demandez ce document lorsque vous passez commande.

Si besoin, vous pouvez également le demander après la livraison en précisant le n° de lot indiqué sur le tube (voir exemple ci-contre).



- **Certificat matériau pour les raccords :** le certificat 2.2 atteste des contrôles de qualité réalisés au cours de la production (selon la norme NF EN 10204). Demandez ce document lors de la commande ; il ne pourra être délivré par la suite car le nom du client et le numéro de commande doivent être indiqués sur le certificat.

- **Plan isométrique du système :** si besoin, le service Support Projets de Parker Transair peut vous aider en vous fournissant un plan de votre réseau (transair.quotation@parker.com).

- **Note de calcul :** les tubes Transair® aluminium sont fabriqués selon la norme EN 755-2, qui définit les caractéristiques mécaniques, et selon le certificat TÜV qui inclut le contrôle du design et des facteurs de sécurité. Pour toute information complémentaire, merci de contacter Parker Transair.

I Documents nécessaires pour les équipements de catégorie I.

Pour être conformes à la PED, voici une liste des documents à fournir à l'utilisateur final et la façon de les obtenir pour ce qui concerne les produits Transair®.

- **Guide d'assemblage :** pour chaque diamètre il est livré avec les tubes ou les raccords Transair®.
- **Certificat CE :** Transair® est conforme à la Directive Européenne des Equipements sous Pression 2014/68/UE, article 4.3 et catégorie I. Merci de contacter Parker Transair pour avoir la version à jour.
- **Certificat ISO 9001 :** ce document a une date de validité. Merci de contacter Parker Transair pour avoir la version à jour.

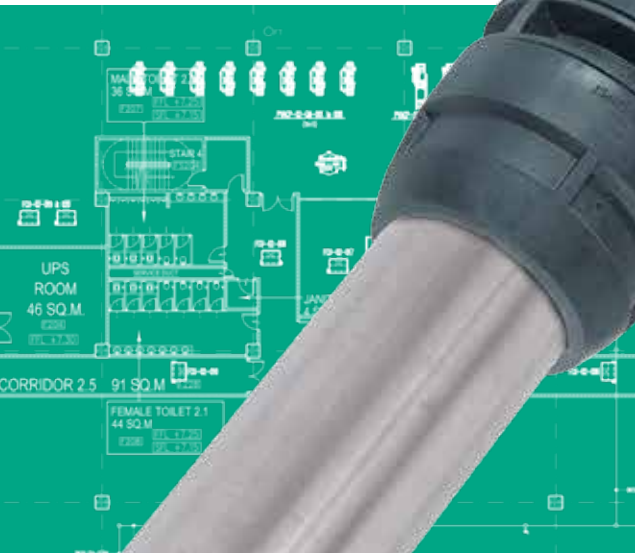

GAMME TRANSAIR® ACIER INOXYDABLE

POUR EAUX ET HUILES INDUSTRIELLES,
AIR COMPRIMÉ, VIDE
ET GAZ NEUTRES

Informations techniques 114 à 119

Spécifications techniques	114
Compatibilité chimique	115
Dimensionner un réseau	116
Normes et certifications Transair®	117
Matériaux gamme acier inoxydable	118
Technologies de connexion Transair®	119

Gamme de produits 121 à 133

Tubes	122
Raccords de jonction	124
Prises murales	129
Robinets et vannes	130
Outils	132
Fixation et supportage	133

Guide d'installation 135 à 151

Règles d'or de l'installation	136
Tubes	138
Raccords de jonction	142
Cas pratiques	146
Fixation et supportage	147
Pose d'une bride	148
Cintrage des tubes acier inoxydable	149
Données pratiques	150

Descentes en acier inoxydable 152 - 153

Les produits Parker, de la salle technique au cœur de la production	154
--	-----

Index	158
-------	-----

SPÉCIFICATIONS TECHNIQUES

Fluides

- Eaux industrielles
- Système compatible avec des additifs de type algicide, fongicide ou glycol (liste disponible sur demande)
- Huiles de lubrification
- Air comprimé (sec, humide, huilé)
- Vide
- Gaz neutres (argon, azote, CO₂ et leurs mélanges)
- Autres : nous consulter

Pression de service maximale en fonction de la température

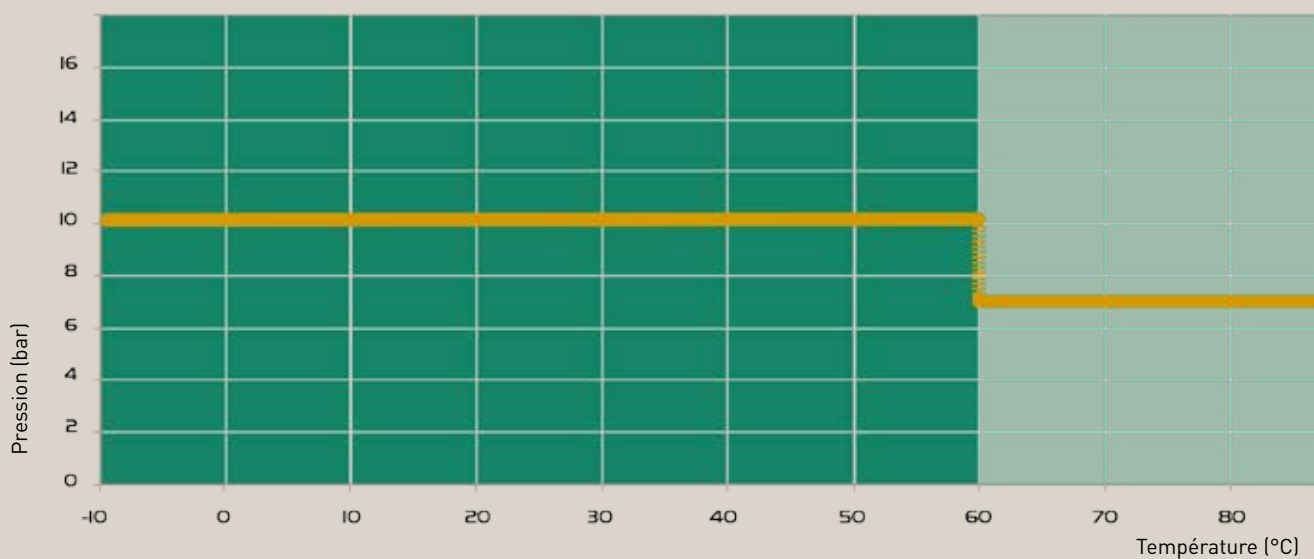

Pression de service

- 10 bar de -20°C à +60°C
- 7 bar de -20°C à +90°C

Coefficient de dilatation

- Coefficient de dilatation du tube Transair® acier inoxydable : 0,016 mm par mètre et par degré

Résistance

- à la corrosion
- aux environnements agressifs
- aux chocs mécaniques
- aux variations thermiques
- aux rayons U.V.

Environnement et développement durable

Tous les matériaux Transair® sont 100 % recyclables.

Coup de bélier

- Ø22, Ø28 : conformes à la BS, 7291 part 1
- Ø42, Ø60, Ø76, Ø100 : conformes à la norme NF T54-091

COMPATIBILITÉ CHIMIQUE

1 Compatible

2 Compatible (sauf diamètres 22-28 mm en bronze)

3 Ne pas utiliser

PRODUIT CHIMIQUE	SYMBOLE	SÉLECTION JOINT		PRODUIT CHIMIQUE	SYMBOLE	SÉLECTION JOINT	
		EPDM	FKM			EPDM	FKM
Acétaldéhyde	C2H4O	2	3	Ethylène glycol	C2H4 (OH)2	1	1
Acétone	C3H6O	1	3	Glycol		1	1
Acide acétique (10%, 20°C)	CH3COOH	2	3	Helium (gaz)	HE	1	1
Acide acétique (50%, 20°C)	CH3COOH	3	3	Huile ASTM n°1	-	3	1
Acide borique (23°C)	H3BO3	1	1	Huile ASTM n°2	-	3	1
Acide bromhydrique (20%)	HBr	3	3	Huile ASTM n°3	-	3	1
Acide chlorhydrique (3%)	HCl	3	3	Huile hydraulique - Base de pétrole non modifiée	-	3	1
Acide citrique monohydraté (50%)	C6H8O7	2	2	Huile hydraulique - Huiles de silicones	-	1	1
Acide diacétonique (acétol)	C6H12O2	1	3	Huile hydraulique minérale	-	3	1
Acide fluorhydrique	HF	3	3	Huile hydraulique phosphate ester	-	1	3
Acide formique	CH2O2	3	3	Huiles minérales	-	3	1
Acide gallique (5%)	C7H6O5	1	1	Hydroxyde d'ammonium	NH4OH	3	3
Acide glycolique (50%)		3	3	Hydroxyde de potassium (50%, 85°C)	KOH	2	3
Acide nitrique (10%)	HNO3	3	3	Methanol	CH4O	1	3
Acide oxalique (10%, 23°C)	HOOC-COOH	2	2	Monoéthylène glycol	C2H6O2	2	2
Acide perchlorique (70%)		3	3	Monoxyde de carbone (60°C)	CO	2	1
Acide phosphorique (25%)	H3PO4	2	2	Naphte		1	3
Acide sulfurique (10%, 20°C)	H2SO4	3	3	Nitrate d'ammonium		2	2
Acide tartrique (50%, 23°C)		3	2	Nitrate de sodium, Nitrite de sodium		2	2
Air (lubrifié)		3	1	Oxygène (>20%)	O2	3	3
Air (sec)		1	1	Ozone	O3	2	2
Alcool méthylique		1	3	Péroxyde de sodium	NA2O2	3	3
Ammoniaque liquide	NH3 + H2O	2	3	Peroxyde d'hydrogène (30%), Eau oxygénée	H2O2	3	1
Argon (gaz)	Ar	1	1	Phénol		3	3
Azote (gaz)	N2	1	1	Phosphate d'ammonium		3	2
Bicarbonate de sodium (23°C)		1	1	Phosphates de sodium	NA3PO4	2	
Chaux (23°C), Hydroxyde de calcium	Ca(OH)2	1	1	Propanediol, mono propylène glycol	C3H8O2	2	2
Chlore		3	3	Saumure, chlorure de sodium	NACL+H2O	2	2
Chlorure de zinc (10%)		2	2	Solution aqueuse de détergent		2	2
Diesel-huile	-	3	1	Soude caustique, hydroxide de sodium (50%)	NAOH	2	3
Dioxyde de carbone (humide ou 60°C)	CO2	3	2	Soude, Carbonate de sodium		1	1
Dioxyde de carbone (sec)	CO2	1	1	Sulfate de sodium	NA2SO4	1	1
Disulphide de carbone		3	2	Sulfure d'hydrogène	H2S	3	3
Eau chlorée (5%, 23°C), eau de javel, hydrochlorure de sodium	H2O, Cl, NaOCl	3	3	Trichloréthylène	C2HCL3	3	3
Eau de mer	H2O, NaCl	2	2	Triéthanolamine	C6H15O3N	2	3
Eau déminéralisée	H2O	2	2				
Eau industrielle	H2O	1	1				
Eau potable	H2O	3	3				
Emulsions de silicones		1	1				

Ces informations sont données à titre indicatif.

Pour toute information complémentaire et pour les conditions précises d'utilisation, merci de consulter nos services techniques.

DIMENSIONNER SON RÉSEAU

En fonction de la longueur et du débit requis, déterminez à l'aide du tableau suivant le diamètre Transair® le plus approprié pour votre réseau principal.

Ces recommandations sont données à titre indicatif pour un réseau bouclé, une pression de service de 4 bar, une perte de charge de 10% maximum et une vitesse d'écoulement du fluide de 4 m/s.

Débit estimatif				Longueur équivalente									
				32.8 ft	65.6 ft	98.4 ft	131.2 ft	164 ft	246 ft	328 ft	492 ft	656 ft	984 ft
m³/h	l/s	l/min	cfm	10 m	20 m	30 m	40 m	50 m	75 m	100 m	150 m	200 m	300 m
0,5	0,14	8	0,3	22	22	22	22	22	22	22	22	22	28
1	0,28	17	0,6	22*	22*	22*	22*	22*	28	28	28	28	42
2,5	0,69	42	1,5	22*	28*	28*	28*	42	42	42	42	42	42
3,5	0,97	58	2,1	28	28	42	42	42	42	42	42	42	60
5	1,39	83	3	28*	42*	42*	42*	42*	42*	42*	60	60	60
10	2,77	167	6	42*	42*	42*	60*	60*	60*	60*	60*	76	76
15	4,17	250	9	42*	60*	60*	60*	60*	60*	76	76	76	76
20	5,56	333	12	60*	60*	60*	60*	60*	76*	76*	76*	100	100
30	8,33	500	18	60*	60*	76*	76*	76*	76*	100*	100*	100*	100*
40	11,11	667	24	76*	76*	76*	76*	76*	100*	100*	100*	100*	
50	13,89	833	29	76*	76*	76*	100*	100*	100*	100*			
75	20,83	1250	44	100*	100*	100*	100*	100*					
80	22,22	1333	47	100*	100*	100*	100*	100*					
100	27,78	1667	59	100*	100*	100*	100*						

* Ces résultats sont à intégrer dans les règles de l'art des réseaux d'eau. Pour la protection des éléments de régulation ou autres éléments fragiles, un système anti-coup de bélier est nécessaire.

Exemple (avec les valeurs ci-dessus)

- Longueur réseau principal : 50 mètres
- Débit requis : 15 m³/h
- Pression de service : 4 bar
- Pertes de charge < 10 %
- Vitesse d'écoulement : 4 m/s
- Le diamètre Transair® le plus approprié est le Ø60.

DIN 1988

La perte de charge par diamètre de tube est proposée en fonction du débit et de la vitesse d'écoulement du fluide, à une température de 20°C.

Fiche technique à votre disposition sur simple demande.

I NORMES ET CERTIFICATIONS TRANSAIR®

Les normes et certifications de la gamme Transair® acier inoxydable s'inscrivent dans le référentiel réglementaire et normatif décrit pages 8 et 9 de ce catalogue.

Normes relatives aux tubes Transair® acier inoxydable



I La gamme Transair® acier inoxydable est conforme aux normes ci-dessous définissant les propriétés mécaniques et chimiques par diamètre.

	Ø 22 - Ø 28	Ø 42 - Ø 60	Ø 76 - Ø 100
Norme fabrication	EN 10217-7	EN 10217-7	EN 10217-7
Nuance	EN 10088-2, 4404, AISI 316L	1,4301 / AISI 304	1,4301 / AISI 304
Norme soudage	DIN 17 457, EN 10217-7	DIN 17 457, EN 10217-7	DIN 17 457, EN 10217-7
Norme tolérances	DVGW - W541	EN 1127D4/T3	EN 1127D4/T3

La qualité et la constance de la nuance d'acier utilisé permet de cintrer les tubes Transair® acier inoxydable Transair® selon les règles de l'art, comme défini en page 149 de ce catalogue.

Applications



I Certificat FDA – CFR 21

Les descentes Transair® acier inoxydable diamètre 22mm décrites en pages 152 et 153 de ce catalogue sont conformes aux exigences de la réglementation FDA – CFR 21.

Sécurité



I Certificat UL 94

Tous les produits de la gamme de produits Transair® acier inoxydable sont non inflammables, sans propagation de la flamme.

Les raccords de jonction, robinets à boisseau sphérique et vannes papillon sont conformes à la norme UL94HB.

Les certificats mentionnés ci-dessus sont disponibles sur demande.

MATÉRIAUX GAMME ACIER INOXYDABLE

	Ø22 - Ø28	Ø42 - Ø60	Ø76 - Ø100
TUBE	Inox 316L	Inox 304	Inox 304
CONNECTEUR	Corps : bronze Bague : inox Douille : polymère HR	Corps : polymère HR Ecrou : polymère HR Etrier : polymère HR	Clamp : acier traité Cartouche : polymère HR et inox
COUDE À 90°	Corps : bronze Bague : inox Douille : polymère HR	Corps : polymère HR Ecrou : polymère HR	Inox 304
COUDE À 45°	-	Inox 304	Inox 304
COUDE À 180°	-	Inox 304	-
TÉ	Corps : bronze Bague : inox Douille : polymère HR	Corps : polymère HR Ecrou : polymère HR	Inox 304
TÉ DE RÉDUCTION	Corps : bronze Bague : inox Douille : polymère HR	-	Inox 304
RÉDUCTION EN LIGNE	Corps : bronze Bague : inox Douille : polymère HR	Laiton traité	Inox 304
BOUCHON	Corps : bronze Bague : inox Douille : polymère HR	Inox 304	Inox 304
MANCHON FILETÉ	Corps : bronze Bague : inox Douille : polymère HR	-	-
ADAPTATEUR MÂLE	-	Laiton traité	Laiton traité
PRISE MURALE	Laiton traité	-	-
VANNE PAPILLON	-	Corps : fonte Disque et arbre : inox Manette : aluminium	Corps et manette : fonte Disque et arbre : inox Manette : aluminium
BRIDE DE DÉRIVATION	-	Fonte et acier traité	Fonte et acier traité
BRIDE CIRCULAIRE	-	Inox 304	Inox 304
ROBINET	Corps : laiton nickelé Joint : PTFE		
COLLIER	Inox 304		
COLLIER ISOPHONIQUE	Armature : acier zingué Garniture : élastomère		
TIGE FILETÉE	Acier		
PINCE À VISSER	Acier moulé		

Tous les joints sont disponibles en EPDM ou FKM (sauf indication contraire).

I TECHNOLOGIES DE CONNEXION TRANSAIR®

La rapidité et la simplicité de montage des réseaux Transair® prennent en compte les exigences propres à chaque diamètre, afin d'offrir à l'utilisateur un principe de connexion simple et de garantir sa sécurité quelles que soient les contraintes en jeu.

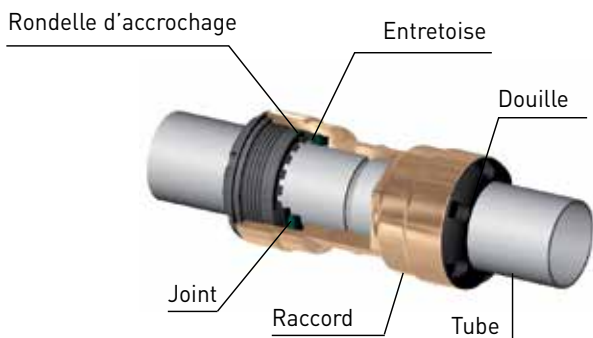

Ø22 - Ø28 mm

Les raccords de jonction Ø 22 et Ø 28 se connectent instantanément au tube Transair® acier inoxydable. Il suffit simplement d'enfoncer le tube. La rondelle d'accrochage du raccord est alors armée et la connexion est sécurisée.



Ø42 - Ø60 mm

Les raccords de jonction Ø 42 et Ø 60 se connectent au tube Transair® acier inoxydable au moyen d'un double étrier. Celui-ci rend l'écrou du raccord et le tube solidaires. La connexion s'effectue par simple vissage.

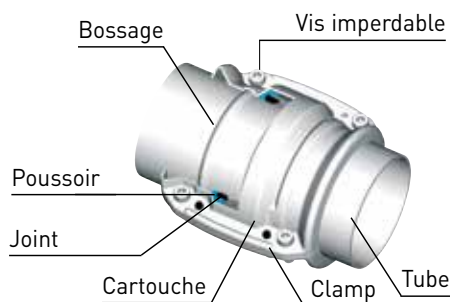

Ø76 - Ø100 mm

Les raccords de jonction Ø 76 et Ø 100 se connectent immédiatement au tube Transair® acier inoxydable. Il suffit simplement de positionner les tubes à raccorder dans la cartouche Transair® (élément permettant de réaliser l'étanchéité) puis de refermer le clamp Transair® (élément permettant de réaliser la connexion).



GAMME TRANSAIR® ACIER INOXYDABLE

GAMME DE PRODUITS



Tubes acier inoxydable



122

Raccords de jonction



124

Brides et prises murales



129

Robinets et vannes



130

Outillage



132

Fixation et supportage



133

TUBES ACIER INOXYDABLE

Ø
22
28

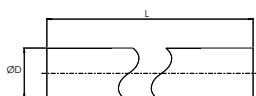
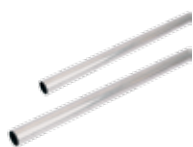

TUBE INOX AISI 316L

Transair®	ØD	Ø ext	Ø int	L (m)	Kg
TF03 N7 00	22	22	19,6	3	1,860
TF06 N7 00	22	22	19,6	6	3,720
TF03 N9 00	28	28	25,6	3	2,430
TF06 N9 00	28	28	25,6	6	4,860

Ø
42
60

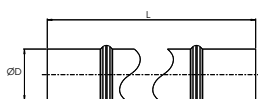

TUBE INOX AISI 304

	ØD	Ø ext	Ø int	L (m)	Kg
TX03 M4 00	42	42,3	39,1	3	4,902
TX06 M4 00	42	42,3	39,1	6	9,804
TX03 M6 00	60	60,3	57,1	3	7,053
TX06 M6 00	60	60,3	57,1	6	14,106

Ø
76
100

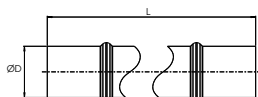

TUBE INOX AISI 304

	ØD	Ø ext	Ø int	L (m)	Kg
TX03 L1 00	76	76,1	72,9	3	8,955
TX06 L1 00	76	76,1	72,9	6	17,910
TX03 L3 00	100	101,6	97,6	3	14,964
TX06 L3 00	100	101,6	97,6	6	29,928

Se reporter au guide d'installation page 138 pour la mise en œuvre du tube.

NORMES

	Ø 22 - Ø 28	Ø 42 - Ø 60	Ø 76 - Ø 100
Norme fabrication	EN 10217-7	EN 10217-7	EN 10217-7
Nuance	EN 10088-2, 1.4404 / AISI 316 L	1.4301 / AISI 304	1.4301 / AISI 304
Norme soudage	DIN 17 457, EN 10217-7	DIN 17 457, EN 10217-7	DIN 17 457, EN 10217-7
Norme tolérances	DVGW - W541	EN 1127 D4 / T3	EN 1127 D4 / T3

VOLUME ET MASSE

Ø ext (mm)	Ø int (mm)	Valeur pour 1 mètre de tube		
		contenance volume d'eau (l)	masse tube (kg)	masse du réseau rempli d'eau (kg)
22	19,6	0,30	0,627	0,929
28	25,6	0,51	0,808	1,323
42,3	39,1	1,20	1,616	2,817
60,3	57,1	2,56	2,331	4,892
76,1	72,9	4,17	2,958	7,132
101,6	97,6	7,48	4,944	12,425

FIXATION ET SUPPORTAGE

Ø
22
↓
100



COLLIER ISOPHONIQUE

Transair®	ØD	C
ER01 N7 00	22	M8 / M10
ER01 N9 00	28	M8 / M10
ER01 M4 00	42	M8 / M10
ER01 M6 00	60	M8 / M10
ER01 L1 00	76	M8 / M10
ER01 L3 00	100	M8 / M10

Charge statique maximale admise : 210 daN

Ø
42
60
76
100

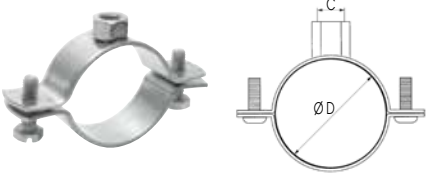

COLLIER ACIER INOXYDABLE

Transair®	ØD	C
EX01 M4 00	42	M8 / M10
EX01 M6 00	60	M8 / M10
EX01 L1 00	76	M8 / M10
EX01 L3 00	100	M8 / M10

Charge statique maximale admise : 200 daN

RACCORDS DE JONCTION

La diversité des raccords de jonction Transair® permet de répondre à de nombreuses configurations.

- | Connexion rapide
- | Démontable et réutilisable
- | Conception plein passage (pas de réduction de section au point de raccordement)

Ø
22
28

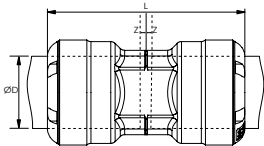

MANCHON

Transair®	Joint	ØD	L	Z	Kg
RR06 N7 01	EPDM	22	63,2	1,2	0,125
RR06 N9 01	EPDM	28	85,5	1,2	0,245
RR06 N7 02	FKM	22	63,2	1,2	0,125
RR06 N9 02	FKM	28	85,5	1,2	0,245

Ø
42
60

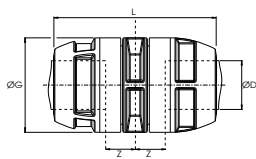

Transair®	Joint	ØD	ØG	L	Z	Kg
RP06 M4 01	EPDM	42	82	155	2,6	0,493
RP06 M6 01	EPDM	60	100	156	2,6	0,656
RP06 M4 02	FKM	42	82	155	2,6	0,493
RP06 M6 02	FKM	60	100	156	2,6	0,656

Ø
76
100

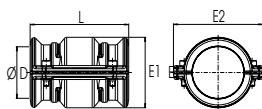

CONNECTEUR (CLAMP + CARTOUCHE)

Transair®	Joint	ØD	L	E1	E2	M	N	Kg
RR01 L1 01	EPDM	76	146	104	132	88,7	51,4	1,131
RR01 L3 01	EPDM	100	146	128	157	125	52,7	1,480
RR01 L1 02	FKM	76	146	104	132	88,7	51,4	1,131
RR01 L3 02	FKM	100	146	128	157	125	52,7	1,480

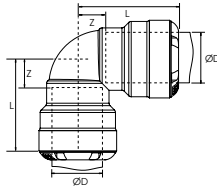
Ø 22 28			COUDE À 90°					
			Transair®	Joint	ØD	L	Z	Kg
			RR02 N7 01	EPDM	22	43,6	13,2	0,160
			RR02 N9 01	EPDM	28	56	14,5	0,266
			RR02 N7 02	FKM	22	43,6	13,2	0,160
			RR02 N9 02	FKM	28	56	14,5	0,266

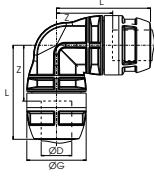
Ø 42 60			COUDE À 90°						
			Transair®	Joint	ØD	ØG	L	Z	Kg
			RP02 M4 01	EPDM	42	82	130	55	0,599
			RP02 M6 01	EPDM	60	100	139	64	0,825
			RP02 M4 02	FKM	42	82	130	55	0,599
			RP02 M6 02	FKM	60	100	139	64	0,825

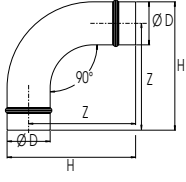
Ø 76 100			COUDE À 90°				
			Transair®	ØD	H	Z	Kg
			RX02 L1 00	76	227	189	1,033
			RX02 L3 00	100	278	227	1,417

Les coudes à 90° RX02 se connectent au tube Transair® acier inoxydable au moyen de 2 connecteurs RR01.

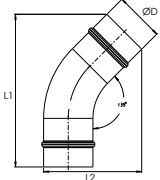
Ø 42 60			COUDE À 45°				
			Transair®	ØD	L1	L2	Kg
			RX12 M4 00	42	288	149	0,481
			RX12 M6 00	60	300	167	0,527

Les coudes à 45° RX12 se connectent au tube Transair® acier inoxydable au moyen de 2 connecteurs RP06.

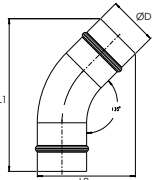
Ø 76 100			COUDE À 45°				
			Transair®	ØD	L1	L2	Kg
			RX12 L1 00	76	235,5	151,4	0,704
			RX12 L3 00	100	271,4	184,3	1,309

Les coudes à 45° RX12 se connectent au tube Transair® acier inoxydable au moyen de 2 connecteurs RR01.

RACCORDS DE JONCTION

Ø
22
28

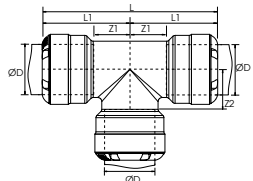

TÉ ÉGAL

Transair®	Joint	ØD	L	L1	Z1	Z2	Kg
RR04 N7 01	EPDM	22	42,1	43,6	11,7	11	0,210
RR04 N9 01	EPDM	28	56	56	14,5	14,5	0,389
RR04 N7 02	FKM	22	42,1	43,6	11,7	11	0,210
RR04 N9 02	FKM	28	56	56	14,5	14,5	0,389

Ø
42
60

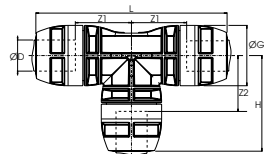

Transair®	Joint	ØD	ØG	L	H	Z1	Z2	Kg
RP04 M4 01	EPDM	42	82	260	130	55	55	0,894
RP04 M6 01	EPDM	60	100	279	139	64	64	1,200
RP04 M4 02	FKM	42	82	260	130	55	55	0,894
RP04 M6 02	FKM	60	100	279	139	64	64	1,200

Ø
76
100

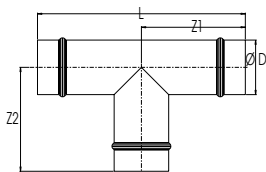

Transair®	ØD	L	Z1	Z2	Kg
RX04 L1 00	76	292	145	145	1,063
RX04 L3 00	100	312	155	135	1,787

Les téés RX04 se connectent au tube Transair® acier inoxydable Ø 76 ou Ø 100 au moyen de 3 connecteurs RR01.

Ø
22
28

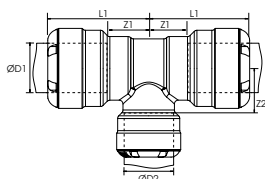

TÉ DE RÉDUCTION

Transair®	Joint	ØD1	ØD2	L1	Z1	Z2	Kg
RR04 N9 N7 01	EPDM	28	22	47	12	16	0,326
RR04 N9 N7 02	FKM	28	22	47	12	16	0,326

Ø
76
100

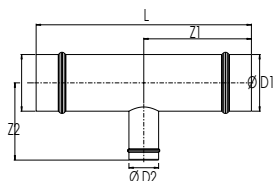

Transair®	ØD1	ØD2	L	Z1	Z2	Kg
RX04 L1 M4	76	42	290	145	183	1,029
RX04 L1 M6	76	60	290	145	183	1,103
RX04 L3 M4	100	42	310	155	195	1,680
RX04 L3 M6	100	60	310	155	195	1,739
RX04 L3 L1	100	76	310	155	135	1,637

Les téés de réduction RX04 se connectent au tube Transair® acier inoxydable Ø 76 ou Ø 100 au moyen de 2 connecteurs RR01 et au tube Transair® acier inoxydable Ø 42 ou Ø 60 au moyen d'un connecteur RP06.

Ø
22

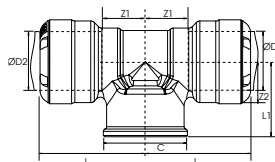

TÉ TARAUDÉ

Transair®	Joint	ØD	C	L	L1	Z1	Z2	Kg
RR23 N7 06 01	EPDM	22	3/4"	42,1	30	11,7	13,7	0,189
RR23 N7 06 02	FKM	22	3/4"	42,1	30	11,7	13,7	0,189

Ø
76
100

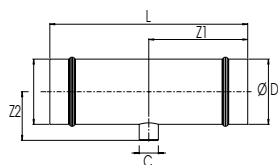

Transair®	ØD	C	L	Z1	Z2	Kg
RX23 L1 04	76	G1/2	292	145	63	0,892
RX23 L3 04	100	G1/2	312	155	75,8	1,564

Les téés taraudés RX23 se connectent au tube Transair® acier inoxydable Ø 76 ou Ø 100 au moyen de 2 connecteurs RR01.

Ø
42
60

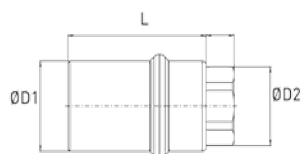

RÉDUCTION EN LIGNE

Transair®	ØD1	ØD2	L	Kg
RR14 M4 06	42	G 3/4	88	0,600
RR14 M4 08	42	G 1	160	0,800
RR14 M6 06	60	G 3/4	92	1,000
RR14 M6 08	60	G 1	92	0,850

Les réductions en ligne RR14 se raccordent au tube Transair® acier inoxydable Ø 42 ou Ø 60 au moyen d'un connecteur RP06 et au tube Transair® Ø 22 ou Ø 28 au moyen d'un connecteur RR05.

Ø
60
76
100

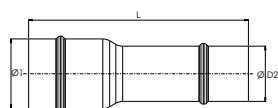

Transair®	ØD1	ØD2	L	Kg
RX66 M6 M4	60	42	220	0,376
RX66 L1 M6	76	60	240	0,549
RX66 L3 L1	100	76	192	0,702

Les réductions en ligne RX66 se raccordent au tube Transair® acier inoxydable Ø 76 ou Ø 100 au moyen d'un connecteur RR01 et au tube Ø 60 au moyen d'un connecteur RP06.

RACCORDS DE JONCTION

Ø
22
28

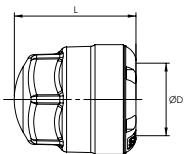

BOUCHON

Transair®	Joint	ØD	L	Kg
RR25 N7 01	EPDM	22	41,1	0,081
RR25 N9 01	EPDM	28	54,5	0,146
RR25 N7 02	FKM	22	41,1	0,081
RR25 N9 02	FKM	28	54,5	0,146

Ø
42
60

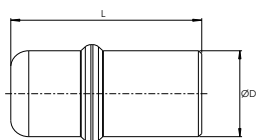

Transair®	ØD	L	Kg
RR25 M4 00	42	85	0,465
RR25 M6 00	60	85	0,718

Ø
76
100

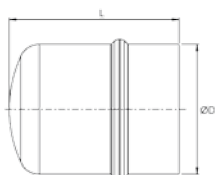

Transair®	ØD	L	Kg
RX25 L1 00	76	106	0,346
RX25 L3 00	100	107,4	0,539

Les bouchons RX25 se connectent au tube Transair® acier inoxydable Ø 76 ou Ø 100 au moyen d'un connecteur RR01.

Ø
22
28

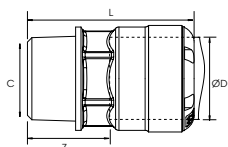

MANCHON FILETÉ, BSP CONIQUE

Transair®	Joint	ØD	C	L	Z	Kg
RR05 N7 04 01	EPDM	22	1/2	51,1	20,7	0,100
RR05 N7 06 01	EPDM	22	3/4	52,6	22,2	0,104
RR05 N9 08 01	EPDM	28	1"	65,5	22,1	0,181
RR05 N7 04 02	FKM	22	1/2	51,1	20,7	0,100
RR05 N7 06 02	FKM	22	3/4	52,6	22,2	0,104
RR05 N9 08 02	FKM	28	1"	65,5	22,1	0,181

Ø
42
60

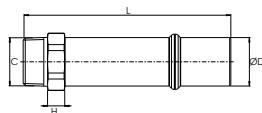

ADAPTATEUR MÂLE, BSP CONIQUE

Transair®	ØD	C	L	H	Kg
RR05 M4 06	42	3/4	117	10	0,557
RR05 M4 10	42	1"1/4	183	15	0,896
RR05 M4 12	42	1"1/2	183	15	0,588
RR05 M6 06	60	3/4	117	10	1,005
RR05 M6 16	60	2"	192	15	1,787
RR05 M6 20	60	2"1/2	195	15	1,217

L'adaptateur mâle RR05 se connecte au tube Transair® acier inoxydable Ø 42 ou Ø 60 au moyen d'un connecteur RP06.

Ø
76

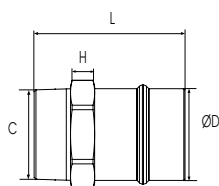

Transair®	ØD	C	L	H	Kg
RR05 L1 20	76	R2"1/2	125	20	1,968

L'adaptateur mâle RR05 se connecte au tube Transair® acier inoxydable Ø 76 au moyen d'un connecteur RR01.

BRIDES ET PRISES MURALES

Ø
42
60
76
100

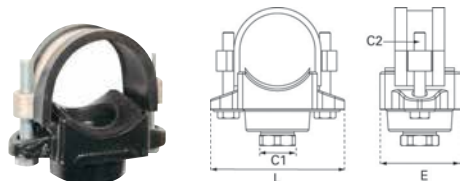

BRIDE SIMPLE POSE RAPIDE

Transair®	Joint	ØD	C1	C2	E	L	Kg
RR82 M4 06 01	EPDM	42	3/4	M10	49	88	0,445
RR82 M6 06 01	EPDM	60	3/4	M10	62	117	0,900
RR82 L1 08 01	EPDM	76	1"	M12	50	137	1,950
RR82 L3 08 01	EPDM	100	1"	M12	80	158	1,960
RR82 M4 06 02	FKM	42	3/4	M10	49	88	0,445
RR82 M6 06 02	FKM	60	3/4	M10	62	117	0,900
RR82 L1 08 02	FKM	76	1"	M12	50	137	1,950
RR82 L3 08 02	FKM	100	1"	M12	80	158	1,960

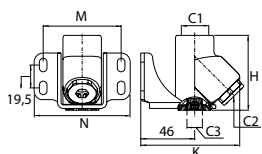

PRISE MURALE TARAUDÉE 1 SORTIE À 45° BSP CYLINDRIQUE

Transair®	C1	C2	C3	H	K	M	N	Kg
6641 21 21	G1/2	G1/2	G1/4	64	84,5	66,5	82	0,539

Livrée avec bouchon G1/2"

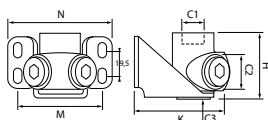

PRISE MURALE TARAUDÉE 2 SORTIES À 90° BSP CYLINDRIQUE

Transair®	C1	C2	C3	H	K	M	N	Kg
6686 21 21	G1/2	G1/2	G1/4	48	72,5	66,5	82	0,415

Livrée avec bouchons G1/2"

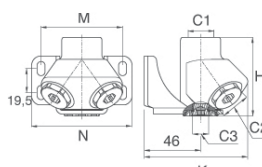

PRISE MURALE TARAUDÉE 2 SORTIES À 45° BSP CYLINDRIQUE

Transair®	C1	C2	C3	H	K	M	N	Kg
6690 21 21	G1/2	G1/2	G1/4	64	84,5	66,5	82	0,672

Livrée avec bouchons G1/2"

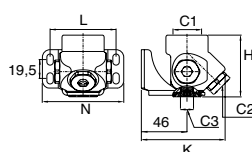

PRISE MURALE TARAUDÉE 3 SORTIES BSP CYLINDRIQUE

Transair®	C1	C2	C3	H	K	M	N	Kg
6635 27 21	G3/4	G1/2	G1/4	64	84,5	66,5	82	0,750

Livrée avec bouchons G1/2"

ROBINETS ET VANNES

Les robinets et les vannes Transair® placés de manière régulière le long du réseau et aux points clés, tels qu'en sortie de pompe et en amont des points d'utilisation, simplifient les interventions ainsi que la maintenance. Ces robinets et vannes sont garantis sans silicone.

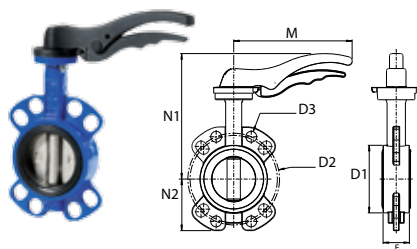

VANNE PAPILLON

Transair®											
VR02 M4 01	EPDM	42	32	73	100	18	192	178	56	33	1,700
VR02 M4 02	FKM	42	32	73	100	18	192	178	56	33	1,700
VR02 M6 01	EPDM	60	50	89	125	18	170	176	62	43	2,100
VR02 M6 02	FKM	60	50	89	125	18	170	176	62	43	2,100
VR02 L1 01	EPDM	76	80	118	160	18	206	219	90	46	3,200
VR02 L1 02	FKM	76	80	118	160	18	206	219	90	46	3,200
VR02 L3 01	EPDM	100	100	150	180	18	206	239	106	52	4,300
VR02 L3 02	FKM	100	100	150	180	18	206	239	106	52	4,300

Modèles marqués CE. Manchette NBR. Kits boulons EW06 non fournis pour l'association vanne/ brides. Les vannes papillon ne nécessitent pas de joint additionnel lors du raccordement avec les brides circulaires. Pour brides circulaires suivant EN 1092-1 - PN16.

KIT BOULONS POUR VANNE ET BRIDE ACIER INOXYDABLE

Transair®	C	L	Nombre de boulons	Kg
EW06 00 03	M16	90	x 8	1.820

KIT BOULONS POUR MONTAGE BRIDE ACIER INOXYDABLE / VANNE / BRIDE ACIER INOXYDABLE

Références brides	Transair®	ØD	DN	Référence kit boulons	Quantité de kit boulons	Couple max. en N.m
RX30 M4 00	VR02 M4 01	42W	32	EW06 00 03	1 kit	50
RX30 M4 00	VR02 M4 02	42	32	EW06 00 03	1 kit	
RX30 M6 00	VR02 M6 01	60	50	EW06 00 03	1 kit	
RX30 M6 00	VR02 M6 02	60	50	EW06 00 03	1 kit	
RX30 L1 00 01	VR02 L1 01	76	80	EW06 00 03	1 kit	
RX30 L1 00 01	VR02 L1 02	76	80	EW06 00 03	1 kit	
RX30 L3 00	VR02 L3 01	100	100	EW06 00 03	1 kit	
RX30 L3 00	VR02 L3 02	100	100	EW06 00 03	1 kit	

BRIDE CIRCULAIRE ACIER INOXYDABLE (EN-ISO)

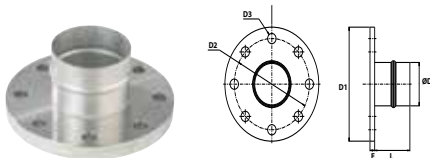

Transair®	ØD	DN	ØD1	ØD2	ØD3	E	L	Kg
RX30 M4 00	42	32	140	100	18	10	163	1,250
RX30 M6 00	60	50	165	125	18	10	141	1,700
RX30 L1 00	76	65	185	145	18	10	75	1,940
RX30 L1 00 01	76	80	200	160	18	10	75	2,250
RX30 L3 00	100	100	220	180	18	10	75	2,680

JOINT EPDM POUR BRIDE CIRCULAIRE ACIER INOXYDABLE

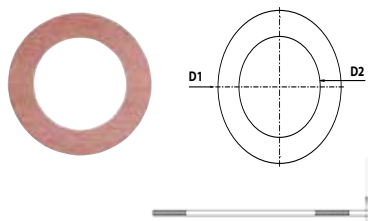

Transair®	DN	Pour bride circulaire	ØD1	ØD2	E	Kg
EW05 M4 01	32	RX30 M4 00	82	43	2	0,028
EW05 M6 01	50	RX30 M6 00	107	61	2	0,036
EW05 L1 01	65	RX30 L1 00	124	73	3	0,028
EW05 L1 00 01	80	RX30 L1 00 01	142	89	3	0,033
EW05 L3 01	100	RX30 L3 00	162	115	3	0,035

Ø
42
60
76
100

Ø
42
60
76
100

Ø
42
60
76
100



KIT BOULONS POUR BRIDE CIRCULAIRE ACIER INOXYDABLE

Transair®	C	L	Nombre de boulons	Kg
EW06 00 01	M16	60	x 8	1,257

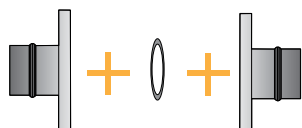

JOINT ET KITS BOULONS POUR MONTAGE BRIDE ACIER INOXYDABLE / BRIDE ACIER INOXYDABLE

Transair®	ØD	DN	Réf. joint EPDM	Réf. kit boulons	Qté kit boulons	Couple de serrage max. N/m
RX30 M4 00	42	32	EW05 M4 01	EW06 00 01	1 kit	200
RX30 M6 00	60	50	EW05 M6 01	EW06 00 01	1 kit	
RX30 L1 00	76	65	EW05 L1 01	EW06 00 01	1 kit	
RX30 L1 00 01	76	80	EW05 L100 01	EW06 00 01	1 kit	
RX30 L3 00	100	100	EW05 L3 01	EW06 00 01	1 kit	

ROBINET DOUBLE FEMELLE LAITON NICKELÉ

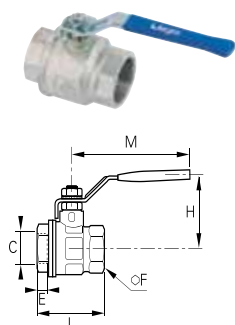

Transair®	C	DN	Pmax. (bar)	E	F	H	L	M	Kg
VR03 00 02	G1/4	10	30	11,4	20	43	51,5	98	0,157
VR03 00 03	G3/8	10	30	11,4	20	43	51,5	98	0,141
VR03 00 04	G1/2	15	30	13,5	25	47	55	98	0,204
VR03 00 06	G3/4	20	30	12,5	31	58	57,5	122	0,310
VR03 00 08	G1"	25	30	15	38	60	69,5	122	0,460
VR03 00 10*	G1"1/4	32	30	17	48	77	81,5	153	0,751
VR03 00 12*	G1"1/2	40	30	18	54	83	95	153	1,100
VR03 00 16*	G2"	50	30	22	66	95	113	162	1,644
VR03 00 20*	G2"1/2	65	30	22	85	132	136	255	2,979

*Modèle marqué CE.

ROBINET MÂLE / FEMELLE - BSP MÂLE CONIQUE / FEMELLE CYLINDRIQUE

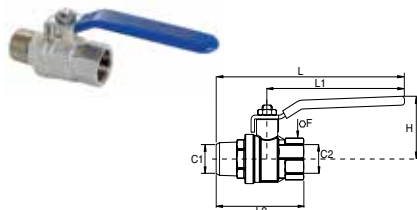

Transair®	C1	C	DN	Pmax. (bar)	F	H	L	L1	L2	Kg
VR04 00 04	R1/2	G1/2	15	40	25	43	140,5	100	70	0,230
VR04 00 06	R3/4	G3/4	20	40	31	50	164,5	120	76,5	0,360
VR04 00 08	R1"	G1"	25	40	40	54	172	120	92,5	0,623
VR04 00 10*	R1"1/4	G1"1/4	32	40	49	73	217,5	158	106	0,965
VR04 00 12*	R1"1/2	G1"1/2	40	40	54	79	220	158	113	1,213
VR04 00 16*	R2"	G2"	50	40	68,5	86	230,5	158	133	1,983
VR04 00 20*	R21/2	G2"1/2	65	30	85	132	357,5	255	180,5	3,600

*Modèle marqué CE.

OUTILLAGE

Ø
42
60
76
100



COFFRET AVEC OUTIL PORTATIF

Transair®	Voltage
EW01 00 01	220 V
EW01 00 03	110 V

Cette mallette contient : 1 outil portable, 1 batterie 14,4 V et 1 chargeur de batterie.
Batterie additionnelle : EW03 00 01

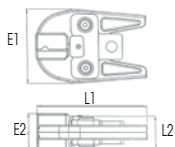

PINCE POUR OUTIL PORTATIF

Transair®	ØD	E1	E2	L1	L2
EW02 M4 00	42	103	28	154	46
EW02 M6 00	60	103	42	154	46
EW02 L1 00	76	103	52	154	46
EW02 L3 00	100	103	71	154	46

Ø
22
↓
100

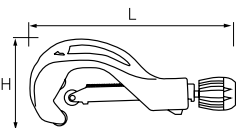

COUPE-TUBE

Transair®	L	H	Pour tube Transair®
6698 03 01	230	98	Ø 22 - 28 - 42 - 60 - 76
EW08 00 03	360	155	Ø 100

Molette de rechange pour coupe tube 6698 03 01 : EW08 00 99
Molette de rechange pour coupe tube EW08 00 03 : EW08 00 04

Ø
22
28



OUTIL DE DÉMONTAGE

EW11 00 01

Ce kit comprend 1 clé, 5 bagues de démontage Ø22 et 5 bagues de démontage Ø28.

SET DE MAINTENANCE

Transair®	Joint	ØD
EW10 N7 01	EPDM	22
EW10 N9 01	EPDM	28
EW10 N7 02	FKM	22
EW10 N9 02	FKM	28

Cet ensemble comprend 5 jeux de connexion.

Ø
42
60



JEU DE CLÉS DE SERRAGE

6698 05 03

Ø
42
60
76
100

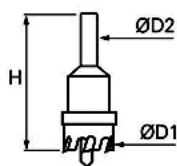

OUTIL DE PERÇAGE

Transair®	ØD1	ØD2	H	Kg	Pour tube Transair®
EW09 00 22	22	10	69	0,120	Ø 42 - 60
EW09 00 30	30	12	71	0,127	Ø 76 - 100

OUTIL D'ÉBAVURAGE

Transair®	L	Kg
6698 04 02	140	0,026



FIXATION ET SUPPORTAGE



KIT TIGE FILETÉE

Transair®	C
ER99 05 02	M8
ER99 05 03	M10

Ce kit comprend 10 tiges filetées de 1 mètre, 50 écrous et 10 manchons.



PINCE À VISSER

Transair®	Pour vis
ER99 06 02	M8
ER99 06 03	M10



GAMME TRANSAIR® ACIER INOXYDABLE

GUIDE D'INSTALLATION

Les règles d'or de l'installation 136 à 137

Consignes d'installation	136
Les règles d'or pour optimiser son réseau	137

Tubes Transair® acier inoxydable 138 à 141

Généralités	138
Coupe du tube	139

Les raccords de jonction Transair® 142 à 146

Généralités	142
Connexion / Déconnexion	143
Cas pratiques	146
Fixation et supportage	147

Les brides Transair® 148

Pose d'une bride	148
------------------	-----

Cintrage des tubes Transair® acier inoxydable 149

Cotes Z 150 - 151



LES RÈGLES D'OR DE L'INSTALLATION

Consignes d'installation

I Règles générales

En cas de maintenance ou de modification du réseau Transair®, toute intervention devra se faire après la purge du réseau. L'installateur ne devra utiliser que les composants et accessoires Transair®, et en particulier les colliers de fixation de la gamme Transair®. Les caractéristiques techniques des composants Transair®, tels qu'ils sont mentionnés dans le catalogue devront être respectées.

I Mise en route de l'installation

Une fois l'installation Transair® réalisée, et avant sa mise en service, l'installateur procédera à tous les essais, contrôles et mise en conformité suivant les prescriptions contractuelles, les règles de l'art et la réglementation en vigueur applicable à l'installation.

I Tubes Transair®

On veillera à la bonne protection des tubes Transair® contre les chocs mécaniques, notamment lors de passage d'engins de manutention ou dans un environnement de charges suspendues en mouvement. De même, on évitera tous les mouvements de rotation intempestifs, tant sur les tubes que sur les supports, susceptibles d'entraîner des déconnexions. Le tube Transair® ne devra pas être soudé.

N.B. : Pour le cintrage des tubes Transair® acier inoxydable, se reporter à la page 149 de ce catalogue.

I Montage des composants

Pour leur bonne mise en œuvre, les composants Transair® sont livrés avec une notice de montage. Respecter les méthodes et les recommandations délivrées par ce document.

I Les situations à proscrire pour l'implantation d'un réseau Transair®

- Noyé dans un conglomérat (béton, mousse injectée, etc.).
- Fixation aux tubes Transair® de tout élément extérieur à l'installation.
- Utilisation de Transair® pour mise à la masse ou comme support de matériel électrique.
- Utilisation de produits chimiques non compatibles avec les composants Transair®.
(Pour plus d'information : nous consulter).
- Utilisation de composants non approuvés par Transair®

Les règles de l'art pour optimiser un réseau

| Pour toute installation de réseau Transair®, l'installation doit être effectuée en respectant les règles de l'art.

| Les courbes et les contournements constituent des sources de pertes de charge.

| Limiter les brusques réductions de section, sources de pertes de charge.

| Le dimensionnement du réseau influe sur le fonctionnement des machines.

| Choisir le diamètre en fonction du débit requis et des pertes de charge admissibles.

| Ne jamais enterrer le réseau afin qu'il puisse être toujours accessible pour la maintenance et l'entretien.

| Pour isoler thermiquement les réseaux Transair® d'eaux industrielles, nous recommandons de calorifuger les tubes Transair® acier inoxydable.

| Prévoir des descentes au plus près des points d'utilisation.

LES TUBES TRANSAIR® ACIER INOXYDABLE

Généralités

PRÉSENTATION

Les tubes Transair® acier inoxydable sont livrés " prêts à l'emploi ". Aucune préparation particulière (découpe, ébavurage, chanfreinage, etc.) n'est requise. Grâce à la rigidité des tubes Transair® acier inoxydable, les phénomènes de dilatation/contraction dus aux variations de température sont limités. Le réseau Transair® conserve sa rectitude et donc ses performances dans le temps (limitation des pertes de charge liées aux frottements). Les tubes Transair® acier inoxydable sont calibrés et s'adaptent parfaitement aux différents raccords Transair®. Chaque connexion est sécurisée, et l'étanchéité est optimisée. L'emploi de tube Transair® acier inoxydable permet de limiter les détériorations internes dues à la corrosion.

Ø 22



TUBE ÉBAVURÉ ET
CHANFREINÉ

Ø 28



TUBE ÉBAVURÉ ET
CHANFREINÉ

Ø 42



TUBE ÉPAULÉ À CHAQUE
EXTRÉMITÉ, ÉBAVURÉ
ET CHANFREINÉ

Ø 60



TUBE ÉPAULÉ À CHAQUE
EXTRÉMITÉ, ÉBAVURÉ
ET CHANFREINÉ

Ø 76



TUBE ÉPAULÉ À CHAQUE
EXTRÉMITÉ, ÉBAVURÉ
ET CHANFREINÉ

Ø 100



TUBE ÉPAULÉ À CHAQUE
EXTRÉMITÉ, ÉBAVURÉ
ET CHANFREINÉ

NORMES

	Ø 22 - Ø 28	Ø 42 - Ø 60	Ø 76 - Ø 100
Norme fabrication	EN 10217-7	EN 10217-7	EN 10217-7
Nuance	EN 10088-2, 1.4404 / AISI 316 L	1.4301 / AISI 304	1.4301 / AISI 304
Norme soudage	DIN 17 457, EN 10217-7	DIN 17 457, EN 10217-7	DIN 17 457, EN 10217-7
Norme tolérances	DVGW - W541	EN 1127 D4 / T3	EN 1127 D4 / T3

VOLUME ET MASSE

VOLUME ET MASSE		Valeur pour 1 mètre de tube		
Ø ext (mm)	Ø int (mm)	contenance volume d'eau (l)	masse tube (kg)	masse du réseau rempli d'eau (kg)
22	19,6	0,30	0,627	0,929
28	25,6	0,51	0,808	1,323
42,3	39,1	1,20	1,616	2,817
60,3	57,1	2,56	2,331	4,892
76,1	72,9	4,17	2,958	7,132
101,6	97,6	7,48	4,944	12,425

Coupe du tube

Ø 22
Ø 28

OUTILLAGE



COUPE-TUBE
6698 03 01



OUTIL DE
CHANFREINAGE
6698 04 01



OUTIL D'ÉBAVURAGE
6698 04 02



MARQUEUR

MISE EN ŒUVRE

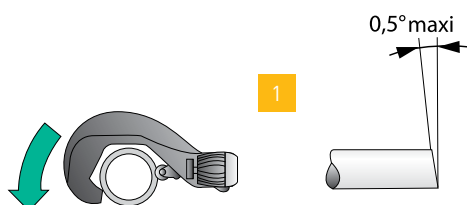

1

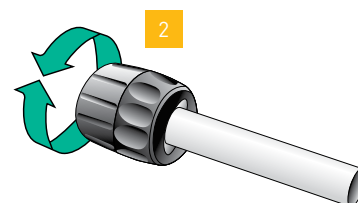

2



3

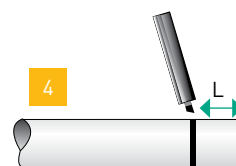

4

Ø22 : L = 30,4
Ø28 : L = 41,5

- 1 - Coupe du tube :
- positionner le tube dans le coupe-tube
 - amener la lame au niveau du tube
 - tourner le coupe-tube autour du tube en resserrant régulièrement la mollette.

- 2 - Chanfreiner soigneusement les contours extérieurs.
- 3 - Ebavurer également l'extrémité du tube.
- 4 - Tracer le témoin de connexion.

LES TUBES TRANSAIR® ACIER INOXYDABLE

Coupe du tube

Ø 42 - Ø 60
Ø 76 - Ø 100



COUPE-TUBE

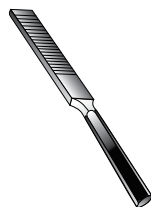

LIME



OUTIL D'ÉBAVURAGE

OUTILLAGE



OUTIL PORTATIF
EW01 00 01 (220V) OU
EW01 00 03 (110V)



PINCE POUR OUTIL PORTATIF
EW02 M4 00 (Ø 42)
EW02 M6 00 (Ø 60)
EW02 L1 00 (Ø 76)
EW02 L3 00 (Ø 100)

1 - COUPE DU TUBE

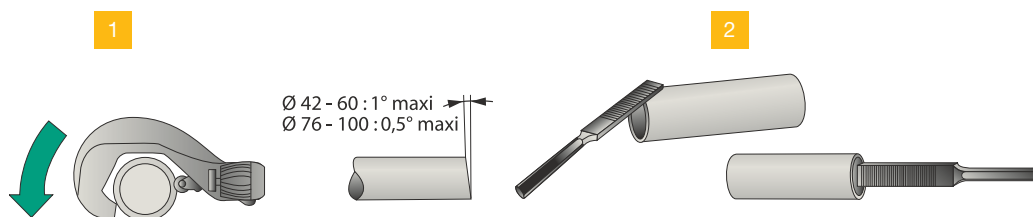

MISE EN ŒUVRE

- 1 - Coupe du tube :
- positionner le tube dans le coupe-tube
 - amener la lame au niveau du tube
 - tourner le coupe-tube autour du tube en resserrant régulièrement la molette.

- 2 - Limer soigneusement l'extrémité extérieure et intérieure du tube.

MISE EN ŒUVRE

2 - PRÉPARATION DE L'OUTIL PORTATIF



Ouvrir l'axe de retenue à l'avant de la machine en poussant sur le bouton *



Positionner la pince dans son logement.



Bloquer la pince en refermant l'axe de retenue.

3 - RÉALISATION DES BOSSAGES



Ouvrir manuellement les 2 mâchoires de la pince. Insérer le tube dans la pince jusqu'en butée.





Relâcher les mâchoires. Appuyer sur la gâchette et pincer le tube jusqu'à ce qu'il y ait un claquement.



Ouvrir à nouveau les 2 mâchoires afin de ressortir le tube. Tourner légèrement le tube.

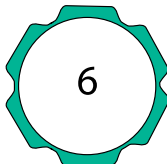
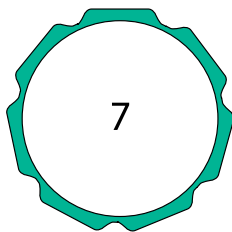

Renouveler l'opération jusqu'à obtenir le nombre de bossages minimum requis pour chaque diamètre.

	Ø 42	Ø 60	Ø 76	Ø 100
Nombre de bossage mini.	 4	 4	 6	 7

IMPORTANT : NE PAS FAIRE CHEVAUCHER LES BOSSAGES !

LES RACCORDS DE JONCTION TRANSAIR®

Généralités

CONNEXION INSTANTANÉE PAR RONDELLE D'ACCROCHAGE

Ø 22
Ø 28

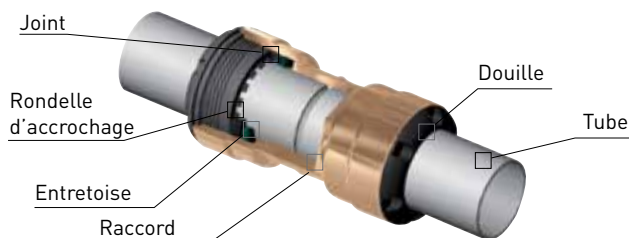

Les raccords de jonction Ø 22 et Ø 28 se connectent instantanément au tube Transair®

le tube dans le raccord jusqu'en butée. La rondelle d'accrochage du raccord est alors armée et la connexion est sécurisée. Il suffit simplement d'enfoncer

CONNEXION RAPIDE À DOUBLE-ÉTRIER

Ø 42
Ø 60



Les raccords de jonction Ø 42 et Ø 60 se connectent au tube Transair® acier inoxydable au moyen d'un double étrier. Celui-ci rend le raccord et le tube

solidaires. La connexion s'effectue par simple vissage de l'écrou.

CONNEXION RAPIDE À CLAMP

Ø 76
Ø 100

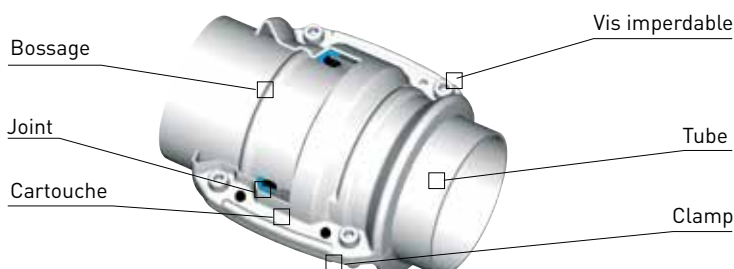

Les raccords de jonction Ø 76 et Ø 100 se connectent immédiatement au tube Transair® acier inoxydable. Il suffit simplement de positionner les tubes à raccorder dans la cartouche Transair®

(élément permettant de réaliser l'étanchéité) puis de refermer le clamp Transair® (élément permettant de sécuriser la connexion) et enfin de réaliser le serrage des 4 vis.

Connexion / déconnexion

Ø 22-28

OUTILLAGE



OUTIL DE DÉMONTAGE
EW11 00 01

MISE EN ŒUVRE

CONNEXION

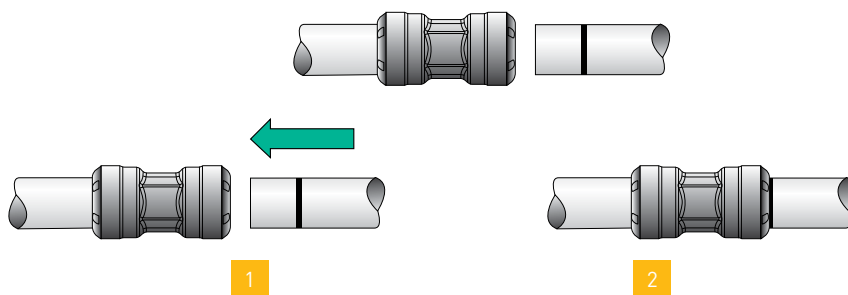

DÉCONNEXION

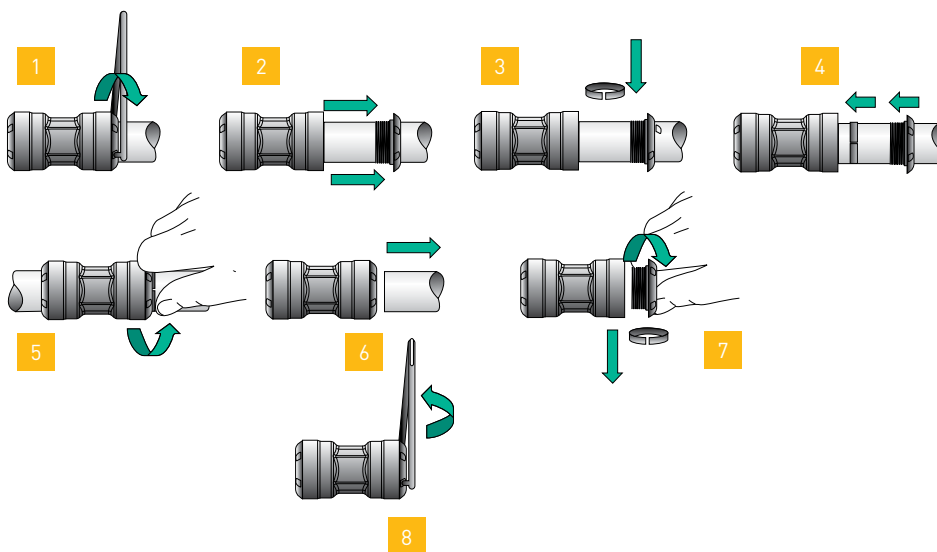

LES RACCORDS DE JONCTION TRANSAIR®

Ø 42
Ø 60

CONNEXION /
DÉCONNEXION

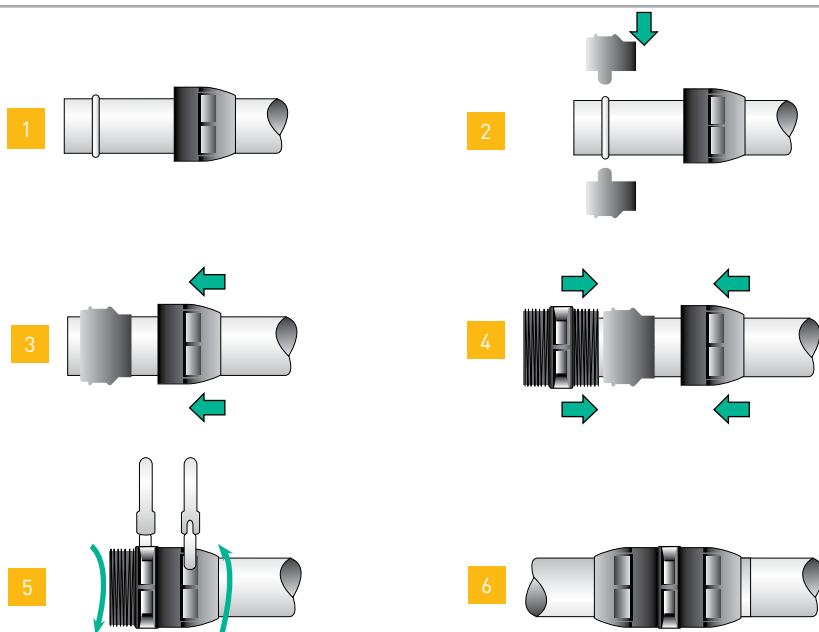

DÉMONTAGE
LATÉRAL

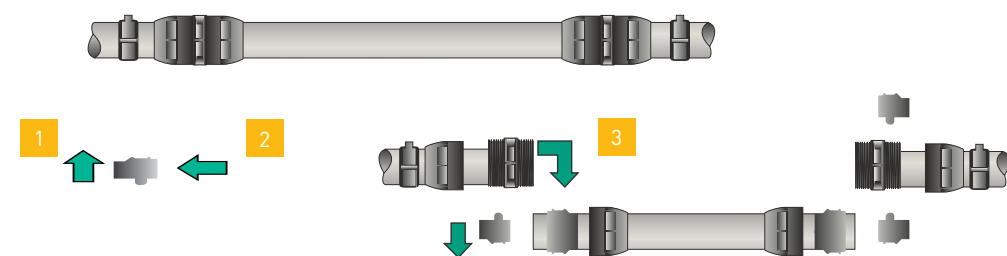

REEMPLACER 1 CONNECTEUR
PAR 1 TÉ

Ø	L (mm)
42	105
60	123

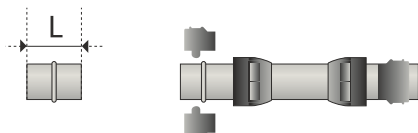

1 - Découper le tube et réaliser les bossages (cf pages 141)

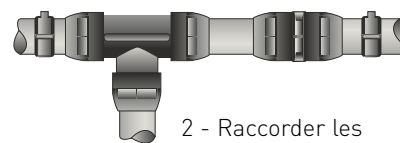

2 - Raccorder les tubes à l'aide du té

AJOUTER 1 TÉ

Ø	L (mm)
42	110
60	128

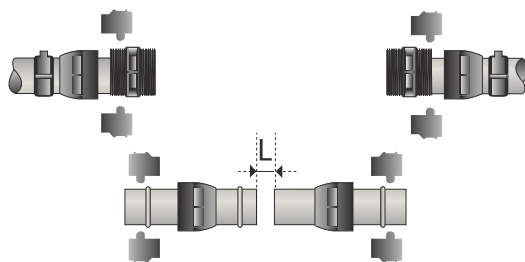

1 - Découper le tube et réaliser les bossages (cf pages 141)

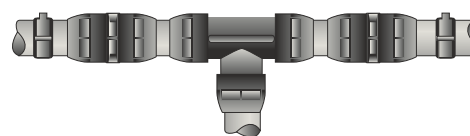

2 - Raccorder les tubes à l'aide du té

Connexion / déconnexion

Ø 76
Ø 100

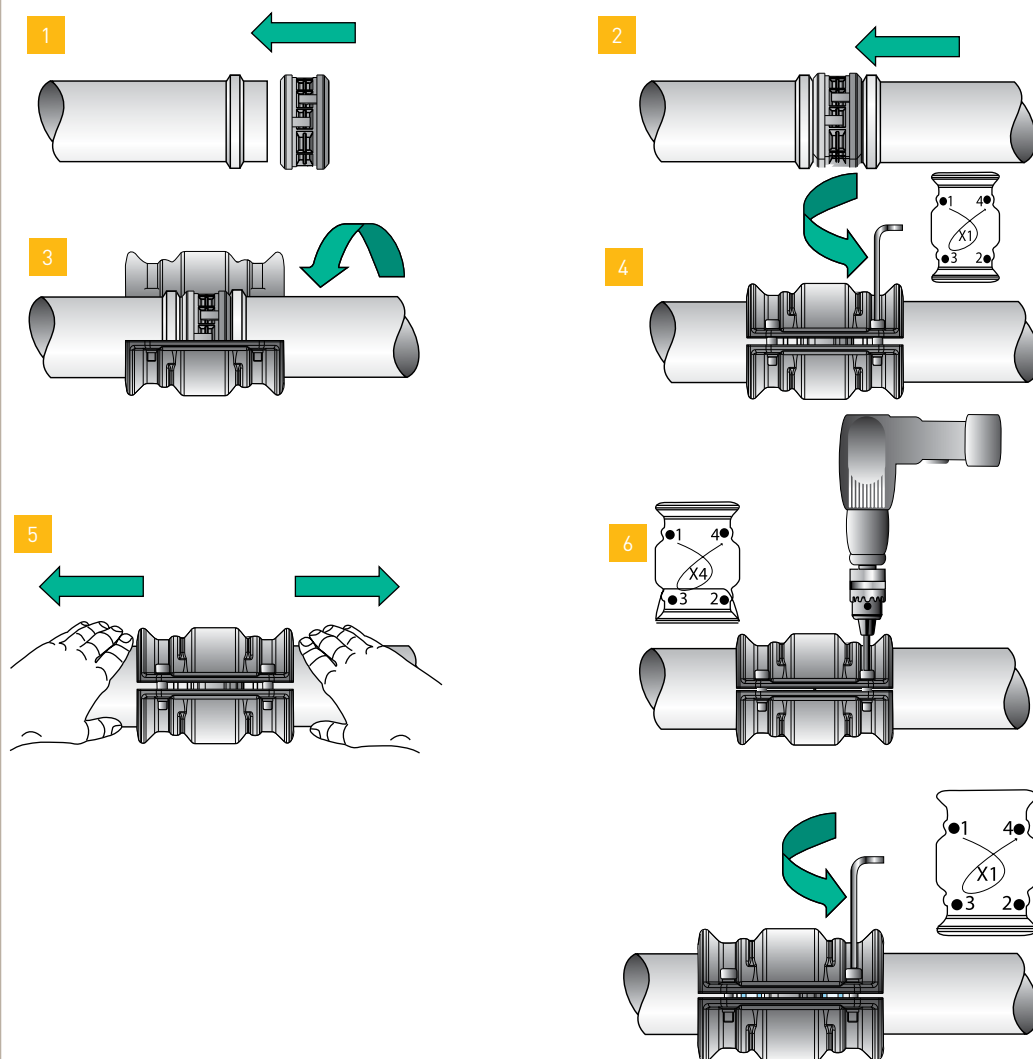

- 1 - Enfiler la cartouche à l'extrémité du premier tube, jusqu'en butée de l'épaulement.
- 2 - Amener le second tube vers la cartouche et le faire glisser jusqu'à l'épaulement.
- 3 - Positionner le clamp de part et d'autre de la liaison.

- 4 - Pré-visser à l'aide d'une clé Allen, 6 mm pour Ø 76 et Ø 100.
- 5 - Reculer les tubes vers l'extérieur du clamp jusqu'en butée.
- 6 - Visser :
Couple de serrage mini : 10 N.m
Couple de serrage maxi : mettre en contact les 2 clamps.
- 7 - Serrer le clamp de manière égale de chaque côté.

Afin de garantir un vissage homogène, il est recommandé de visser alternativement d'un côté puis de l'autre, comme suit :

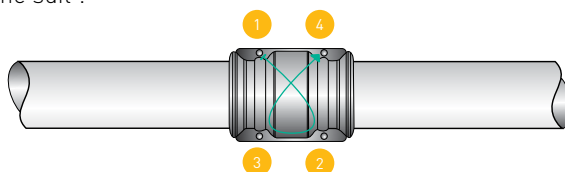

Pour déconnecter, réaliser les mêmes opérations en sens inverse.

LES RACCORDS DE JONCTION TRANSAIR®

Cas pratiques

LES DIFFÉRENTES JONCTIONS EN Ø 76 ET Ø 100	
<p>RÉALISER UN CHANGEMENT DE DIRECTION À L'AIDE D'UN COUDE À 90°</p>	<p>1 x RX02 + 2 x RR01</p>
<p>RÉALISER UN CHANGEMENT DE DIRECTION À L'AIDE D'UN TÉ ÉGAL</p>	<p>1 x RX04 + 3 x RR01</p>
<p>CONNECTER UN BOUCHON DE FIN DE LIGNE</p>	<p>1 x RX25 + 1 x RR01</p>
<p>RACCORDER UNE BRIDE CIRCULAIRE ET UN CONNECTEUR</p>	<p>1 x EW06 + 1 x RX30 + 1 x RR01</p>
<p>RÉALISER UNE RÉDUCTION</p>	<p>1 x RR01 L3 01/02 + 1 x RX66 L3 L1 + 1 x RR01 L1 01/02</p>
<p>CONNECTER UNE VANNE PAPILLON</p>	<p>1 x RR01 + 1 x RX30 + 1 x VR02 N x EW06 + 1 x RX30 + 1 x RR01</p>

FIXATION ET SUPPORTAGE

Ø 22
↓
Ø 100

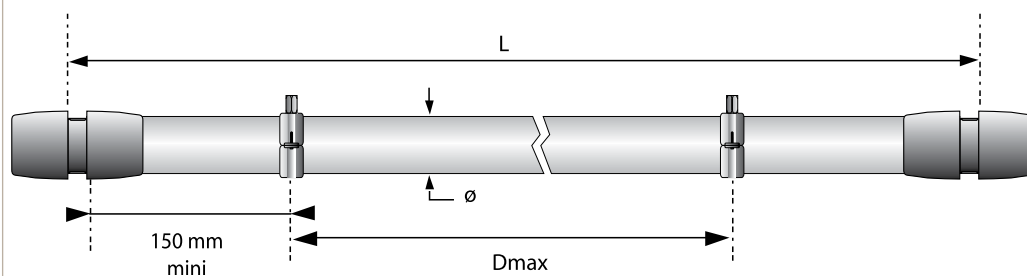

L = 3 M

Ø	Dmax (m)
22	2,5
28	2,5
42	2,5
60	2,5
76	2,5
100	2,5

L = 6 M

Ø	Dmax (m)
22	3
28	3
42	4
60	4
76	5
100	5

**PINCES
À
VISSER**

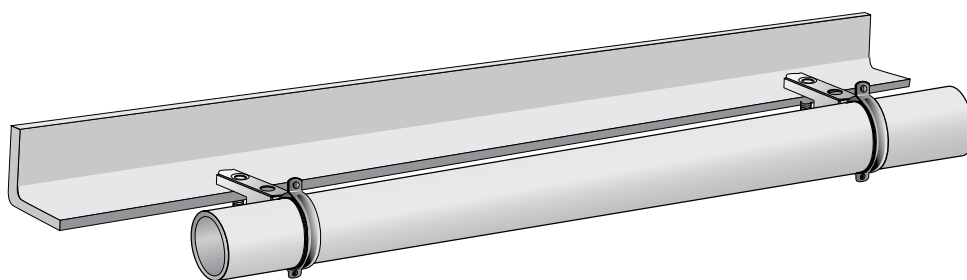

Positionner les pincés à visser ER99 sur la poutre IPN en respectant les recommandations pour le nombre mini. de fixation par tube et la distance séparant ces 2 fixations en fonction du diamètre du tube.

LES BRIDES TRANSAIR®

Pose d'une bride

SUR UN TUBE

Ø 42

Ø 60

Ø 76

Ø 100

OUTILLAGE



OUTIL DE PERÇAGE
POUR TUBE TRANSAIR®
ACIER INOXYDABLE
EW09 00 22
EW09 00 30



OUTIL D'ÉBAVURAGE
POUR TUBE TRANSAIR®
ACIER INOXYDABLE
6698 04 02

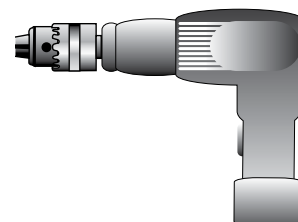

PERCEUSE

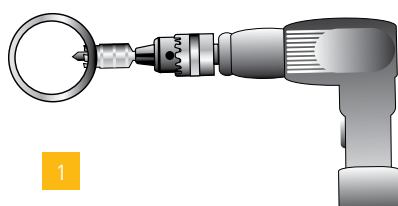

1

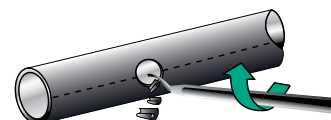

2

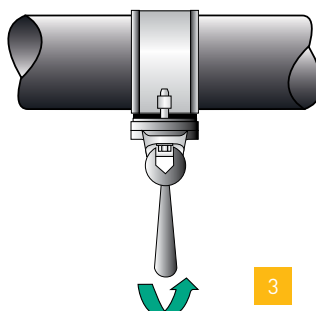

3

MISE EN ŒUVRE

1 - Percer le tube Transair® acier inoxydable à l'endroit souhaité à l'aide de l'outil de perçage adapté :

- Ø 42 - Ø 60 : outil de perçage EW09 00 22
- Ø 76 - Ø 100 : outil de perçage EW09 00 30

2 - Ebavurer soigneusement le tube.

3 - Positionner la bride et visser les 2 vis.

I CINTRAGE DES TUBES TRANSAIR® ACIER INOXYDABLE

Tous diamètres

Grâce à leurs caractéristiques techniques, les tubes Transair® acier inoxydable sont cintrables selon les spécifications suivantes :

Transair®	R min. (mm)	L min. (mm)
Ø 22	44	125
Ø 28	56	125
Ø 42	84	125
Ø 60	93	125
Ø 76	114	125
Ø 100	152	125

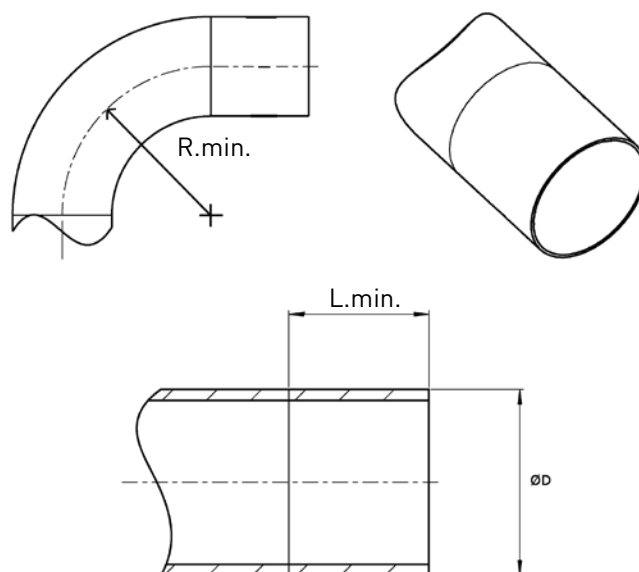

DONNÉES PRATIQUES

Cotes Z

RR02/RR02	Z (mm)
Ø 22	13
Ø 28	15

RP02	Z (mm)
Ø 42	55
Ø 60	64

RR06	Z (mm)
Ø 22	1,2
Ø 28	1,2
Ø 22 - > Ø 28	1,6

RP06	Z (mm)
Ø 42	2,6
Ø 60	2,6

RP04	Z1 (mm)	Z2 (mm)
Ø 42	55	55
Ø 60	64	64

RR04	Z1 (mm)	Z2 (mm)
Ø 22	11,7	11
Ø 28	15	15
Ø 28 - > Ø 22	12	16

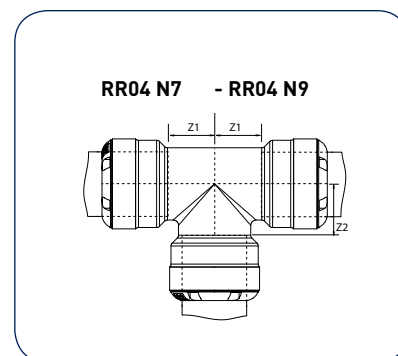
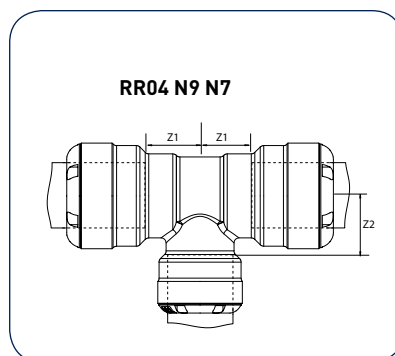
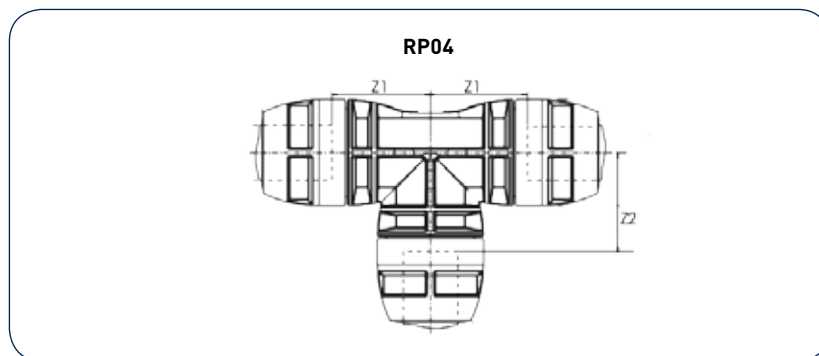
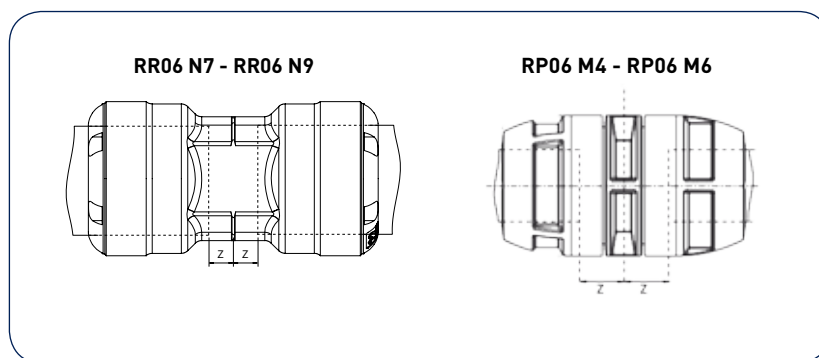
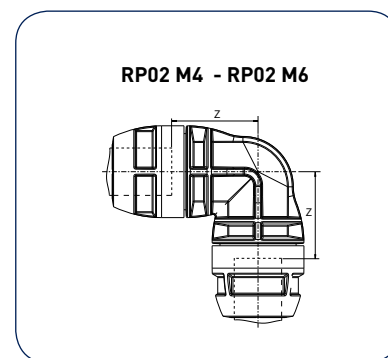
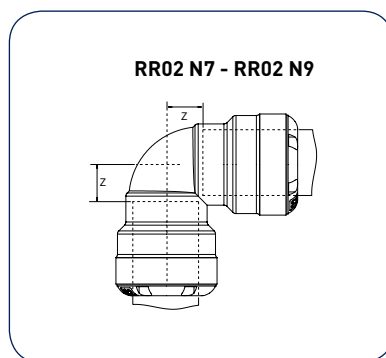

RX04	Z1 (mm)	Z2 (mm)
Ø 76	146	146
Ø 76 -> Ø 42	146	182
Ø 76 -> Ø 60	146	183
Ø 100	156	136
Ø 100 -> Ø 42	156	196
Ø 100 -> Ø 60	156	196
Ø 100 -> Ø 76	156	136

RX02	Z (mm)
Ø 76	189
Ø 100	227

RR05	Z (mm)
RR05 N7 04	21
RR05 N7 06	22
RR05 N9 08	24

RR23/RX23	Z1 (mm)	Z2 (mm)
Ø 22	11	13
Ø 76	146	63
Ø 100	156	76

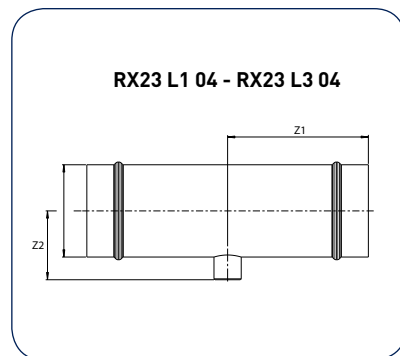
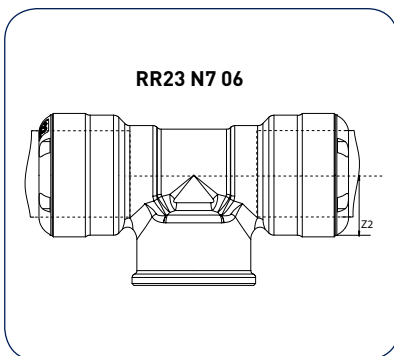
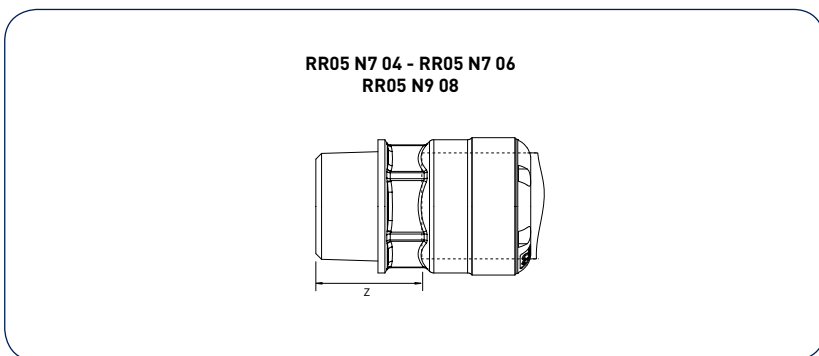
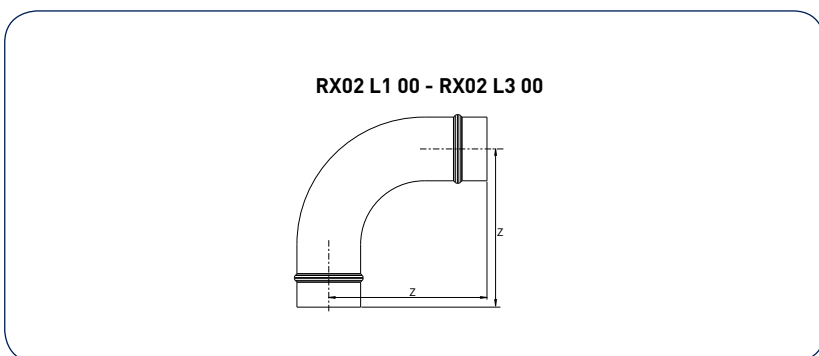
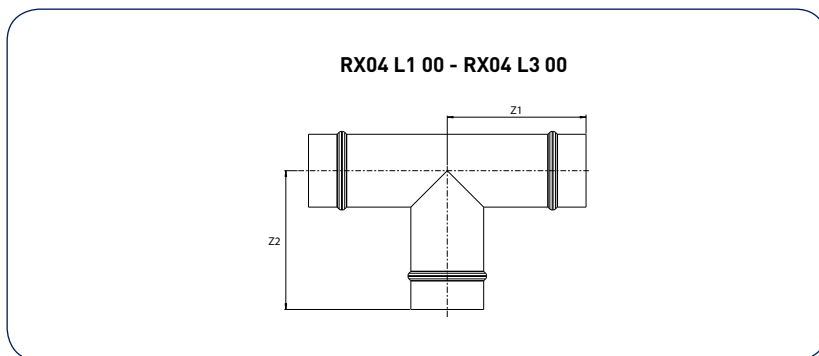

TRANSAIR® : DESCENTES EN ACIER INOXYDABLE

- Pour répondre aux contraintes des applications air comprimé et vide en **environnement sévère** (industrie agroalimentaire, pharmaceutique ou laboratoires), Transair® propose désormais une gamme complète de **descentes Ø22 mm en acier inoxydable 316L**,
- Ces descentes **modulaires à connexion instantanée** sont très faciles à nettoyer et résistent aux agents chimiques **agressifs** (liste des compatibilités disponible sur demande).
- Pour les applications agroalimentaires, ces descentes peuvent être utilisées en zones **alimentaires** ou **d'éclaboussures** car elles sont compatibles avec un contact alimentaire permanent (l'acier inoxydable 316L est **conforme aux exigences de la réglementation FDA - CFR21** pour le contact avec les aliments).

SPÉCIFICATIONS TECHNIQUES

- Diamètre extérieur du tube : 22 mm
- Diamètre intérieur du tube : 19,6 mm
- Conception plein passage
- Technologie : connexion instantanée
- Matériaux (raccord et tube) : acier inoxydable 316L
- Raccords emballés unitairement en sachet plastique
- Joint : FKM
- Pression : 0 à 10 bar
- Température : - 20°C à + 120°C
- Tenue au vide : 10 mbar (pression absolue)

AVANTAGES ET BÉNÉFICES

- Raccord entièrement démontable et réutilisable
- Connexion et déconnexion instantanée
- Modularité et flexibilité des réseaux
- Optimisation des opérations de nettoyage et de maintenance
- Large compatibilité chimique pour les applications situées dans des environnements chimiques agressifs (cf tableau de compatibilité chimique page 115)
- Raccordement machine facilité par la prise murale 3 sorties

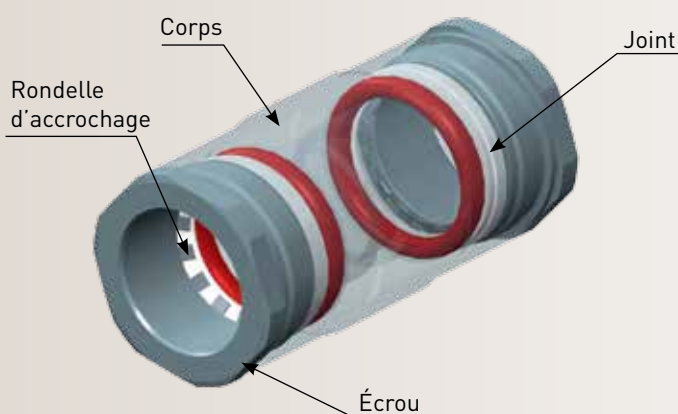

Exemple d'une application dans le domaine agroalimentaire. (L'utilisateur avait besoin d'une descente 22 mm dans une zone d'éclaboussure).



Instructions de montage et de démontage d'une descente acier inoxydable



Montage : insérer le tube dans le raccord.



Démontage : **1.** Démonter manuellement l'écrou et le faire glisser le long du tube.



Démontage : **2.** Mettre la bague de démontage rouge sur le tube et revisser l'écrou sur le raccord.



Démontage : **3.** L'accrochage est désactivé. Le tube peut alors être facilement déconnecté.

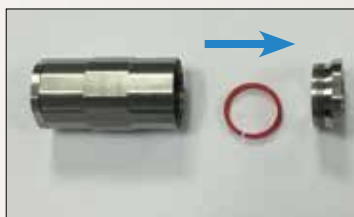

Démontage : **4.** Dévisser manuellement l'écrou et enlever la bague rouge.

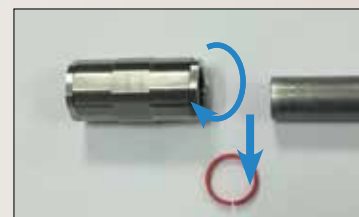

Démontage : **5.** Revisser l'écrou sur le raccord sans la bague rouge. Le raccord est prêt à être ré-assemblé.

Ces descentes peuvent être raccordées aux brides de dérivation de la gamme Transair® aluminium (pages 40/41 de ce catalogue) et aux brides de dérivation de la gamme Transair® acier inoxydable (page 129).

	Références Transair®	Description
	TF03 N7 00 TF06 N7 00	Tube Ø22 - acier inoxydable 316L - Longueur : 3 m Tube Ø22 - acier inoxydable 316L - Longueur : 6 m
	RF06 N7 02	Connecteur Tube-Tube, Ø22, acier inoxydable 316L FKM
	RF02 N7 00	Coude à 90°, acier inoxydable 316L, Ø22 (tube cintré)
	RF02 N7 02	Coude à 90°, acier inoxydable 316L, Ø22 FKM
	RF04 06 00	Té égal taraudé G3/4", acier inoxydable 316L
	RF08 N7 06 02	Piquage droit mâle Ø22, G3/4" FKM, acier inoxydable 316L
	RF35 06 04	Prise murale G3/4" > 3 sorties G1/2, acier inoxydable 316L (livrée sans bouchon)
	EF25 00 04 02	Bouchon acier inoxydable, joint FKM, pour prise murale RF35 06 04
	VF04 00 06	Robinet mâle R3/4" femelle G3/4", acier inoxydable 316L
	EX01 N7 00	Clip de fixation Ø22, acier inoxydable 316L
	EW11 N7 00	Bague de démontage polymère rouge, Ø22

LES PRODUITS PARKER, DE LA SALLE TECHNIQUE



Filtres coalescents et à charbon actif pour air et gaz comprimés

Débits jusqu'à 31.250 m³/hr. Pression de service jusqu'à 350 bar. Conçus pour l'air et les autres gaz comprimés (gaz naturel, hydrogène, oxygène, azote, argon, hélium, etc.). Livrables selon les prescriptions des principales entités internationales (PED, ASME VIII div. 1 et 2, Ghost, China Stamp, LRofS, DNV, GL, ABS, etc.). Conformes aux directives ISO12500 et ISO8573.1.



Sécheurs par réfrigération

- Débit jusqu'à 26 400 m³/h.
- Pression de service jusqu'à 40 bar.
- Point de rosée en pression de +3 °C.
- Système économiseur d'énergie SMART SAVE.



Système Transair® en aluminium

Transair® : système unique de tubes en aluminium réellement flexible et évolutif. Créer des réseaux primaires et secondaires des principaux gaz industriels n'a jamais été aussi rapide.

Fluides compatibles : air, azote, vide et argon...

Diamètres disponibles : 16,5, 25, 40, 50, 63, 76, 100 et 168 mm.

Couleurs des tubes : bleu, gris et vert. Raccordements : BSP et NPT.



Sécheurs par adsorption pour air et gaz comprimés

- Débits jusqu'à 14,500 m³/hr. Pression de service jusqu'à 350 bar. Point de rosée en pression jusqu'à -70°C. Conçus pour l'air et les autres gaz comprimés.
- Système de régénération sous vide breveté.
- Livrables selon les prescriptions des principales entités internationales (PED, ASME VIII div. 1 et 2, Ghost, China Stamp, LRofS, DNV, GL, ABS, etc.).



Sécheurs à membrane

- Conçus pour des applications au point d'utilisation où la compacité joue un rôle déterminant.
- Débit d'air jusqu'à 1 000 m³/h.
- Pression de service jusqu'à 10 bar.
- Point de rosée en pression jusqu'à -40°C.
- Fonctionnent sans alimentation électrique.



Systèmes de production d'air respirable

- Débit jusqu'à 850 m³/h.
- Pression de service jusqu'à 16 bar.
- Conforme aux normes ISO 12021 et Pharmacopée Européenne.



Echangeurs thermiques avec système de refroidissement à air et par liquide

- Débit jusqu'à 12 000 m³/h.
- Conçus pour des applications de 0 à 40 bar.
- Réalisations en inox et autres matériaux résistants aux agents chimiques.
- Gamme dédiée biogaz et gaz naturel.
- Réalisation sur mesure en fonction des besoins.

AU COEUR DE LA PRODUCTION

Refroidisseurs pour refroidissement industriel

- Puissance frigorifique jusqu'à 757 kW.
- Traitements spéciaux surfaces externes et internes pour environnements et gaz agressifs.
- Réalisations spécifiques pour applications laser et pour gaz spéciaux (biogaz).
- Réalisation sur mesure en fonction des besoins.



Purgeurs de condensat

- Pour lignes d'air comprimé jusqu'à 66 000 m³/h.
- Pression de service jusqu'à 50 bar. Conçus pour l'air et les gaz corrosifs.
- Systèmes de purge à flotteur, à temporisation et à contrôle électronique du niveau.



Système Transair® en acier inoxydable

Transair®, système de tubes en acier inoxydable flexible et évolutif, pour créer des réseaux primaires et secondaires d'eau industrielle. Fluides compatibles : eau industrielle, huiles...
Application principale : refroidissement (moules, outillage, soudure...)
Diamètres disponibles : 22, 28, 42, 60, 76 et 100 mm.
Raccordements : BSP et NPT.



Séparateurs de condensat eau-huile

Disponibles en 7 modèles pour le traitement des condensats générés par l'air comprimé pour des débits allant jusqu'à 3 600 m³/h.



Générateurs d'azote pour applications industrielles et laboratoires

- Pour générer de l'azote ultrapur à partir de l'air comprimé.
- Débit d'azote produit jusqu'à 150 m³/h.
- Modulables pour des débits d'azote plus importants.
- Degré de pureté : de 95% à 99,999%.
- Pression max d'air à l'entrée : 15,0 bar.
- Pression max d'azote en sortie : 13,5 bar.
- Conformés à la norme EIGA relative à l'industrie alimentaire et aux boissons.



Générateurs d'azote à membrane

- Pour générer de l'azote ultrapur à partir de l'air comprimé.
- Débit d'azote produit jusqu'à 300 m³/h.
- Modulables pour des débits d'azote plus importants.
- Degré de pureté : de 95% à 99,5%.
- Pression max d'azote en sortie : 13 bar.
- Consommation réduite d'air comprimé par m³ d'azote produit.
- Conçus pour des applications au point d'utilisation et à bord des machines (équipements).



Services à valeur ajoutée

- Analyseurs de polluants.
- Analyseurs d'humidité.
- Analyseurs d'air respirable.
- Recherche de pertes d'air et de gaz comprimés.
- Services de manutention programmée.
- Cours de formation pour techniciens de service.



LES PRODUITS PARKER, DE LA SALLE TECHNIQUE

La solution Parker la plus adaptée au plan énergétique et aux exigences de pureté

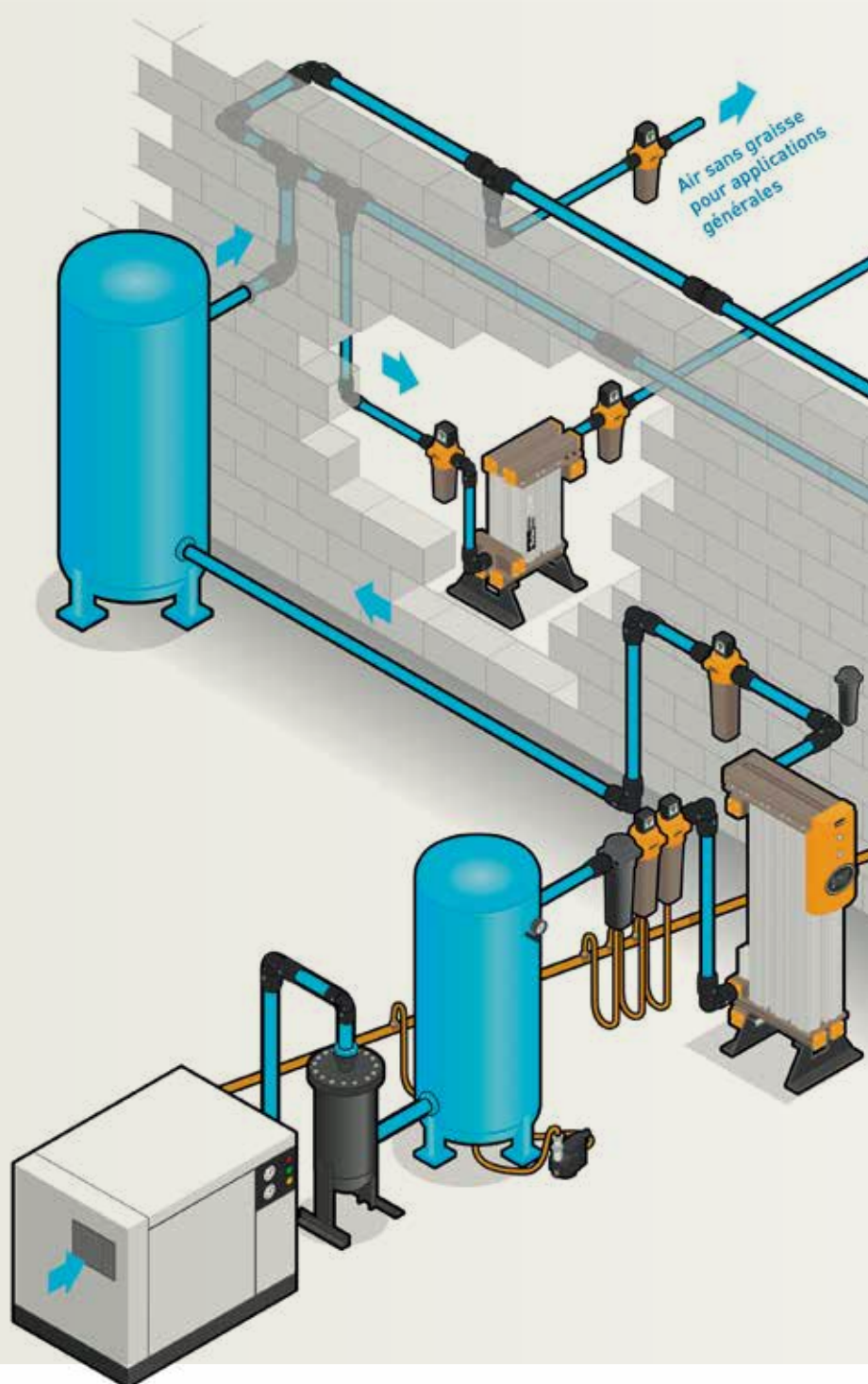

AU COEUR DE LA PRODUCTION

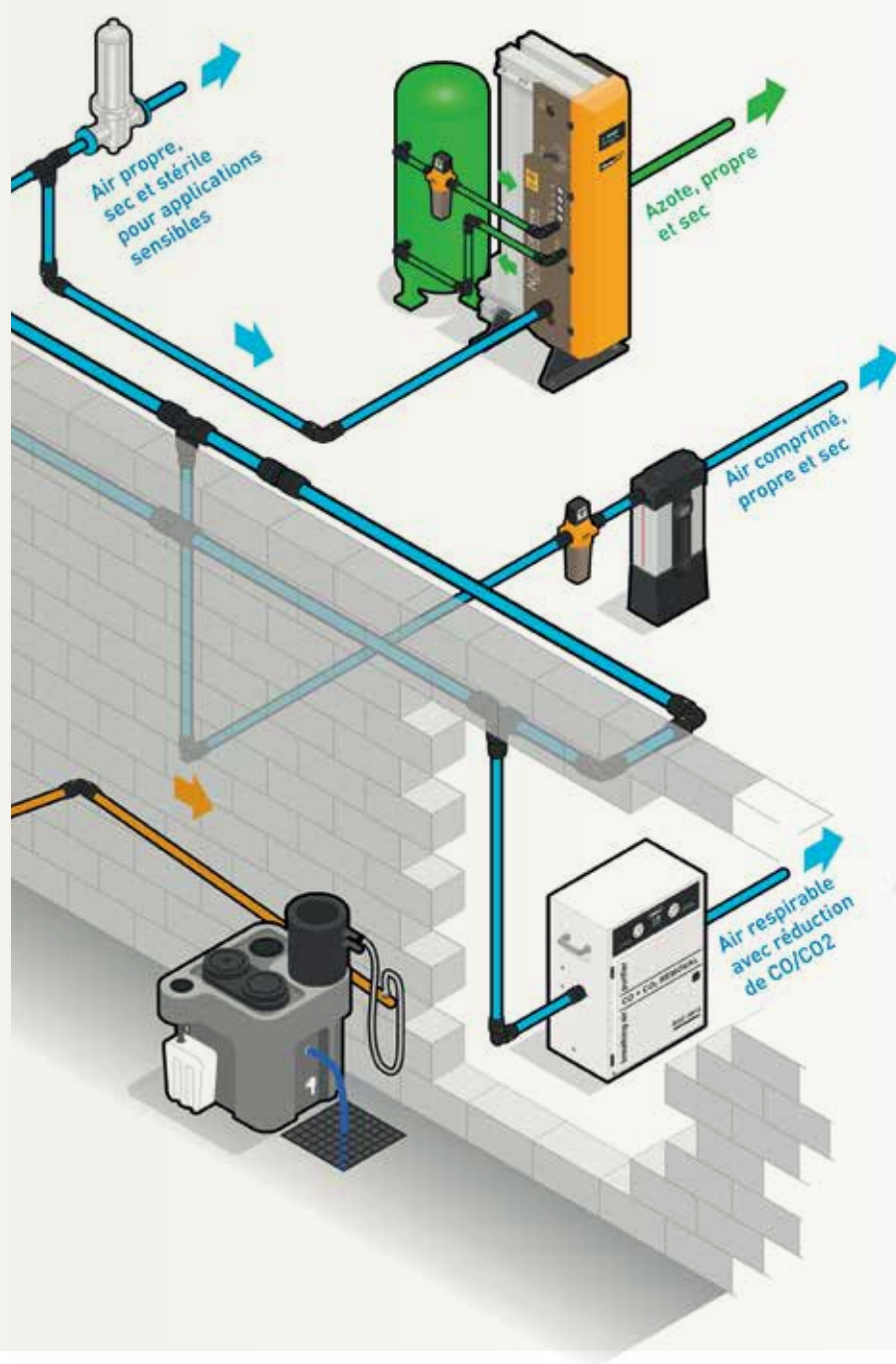

INDEX

Transair®

0000 01 68	26, 71	6602 17 00	31	6619 50 48	36	6677 25 A1	47	6798 00 03	55
0697 00 02TR	57	6602 25 00	31	6619 50 49	36	6677 25 E4	47	6798 00 04	55
0697 00 03TR	57	6602 40 00	31	6619 63 47	36	6677 25 U1	47	6798 00 05	53, 55
0697 00 04TR	57	6602 50 00	31	6619 63 48	36	6677 25 U2	47	6798 00 06	53, 55
0697 00 05TR	57	6602 63 00	31	6621 17 21	36	6678 17 21	44	6798 00 07	55
0697 00 06TR	57	6604 17 00	32	6621 25 21	36	6678 25 21	44	6798 00 08	55
0697 00 07TR	57	6604 25 00	32	6621 25 27	36	6681 17 21	45	9A86 01 10X099	61
0697 00 08TR	57	6604 40 00	32	6621 25 34	36	6681 25 21	45	9A86 01 13X099	61
0697 00 09TR	57	6604 50 00	32	6621 40 42	36	6682 17 21	45	9A86 01 70X099	61
1001E25 00 01	29, 93	6604 50 25	32	6621 40 49	36	6682 25 21	45	9A86 02 13X099	61
1001E25 00 03	29, 93	6604 50 40	32	6625 17 00	34	6686 21 21	46, 129	9A86 02 17X099	61
1001E25 00 04	29, 93	6604 63 00	32	6625 25 00	34	6690 21 21	46, 129	9A86 02 21X099	61
1001E40 00 02	29, 93	6604 63 40	32	6625 40 00	34	6692 17 A1	47	9A86 03 17X099	61
1001E40 00 04	29, 93	6604 63 50	32	6625 50 00	34	6692 17 E4	47	9A86 03 21X099	61
1001E40 00 05	29, 93	6605 17 13	35	6625 63 00	34	6692 17 U1	47	9A87 01 10X099	61
1001E50 00 04	29, 93	6605 17 21	35	6635 27 21	46, 129	6692 17 U2	47	9A87 01 13X099	61
1001E50 00 09	29, 93	6605 25 21	35	6637 25 21	44	6692 25 A1	47	9A87 01 17X099	61
1001E63 00 05	29, 93	6605 25 27	35	6639 17 21	45	6692 25 E4	47	9A87 02 13X099	61
1001E63 00 06	29, 93	6605 25 34	35	6639 25 21	45	6692 25 U1	47	9A87 02 17X099	61
1001E63 00 08	29, 93	6605 40 34	35	6641 21 21	46, 129	6692 25 U2	47	9A87 02 21X099	61
1003A17 04 00	26	6605 40 42	35	6651 25 12 04	37	6693 17 21	44	9A87 03 17X099	61
1003A17 06 00	26	6605 40 49	35	6651 40 12 04	37	6693 25 21	44	9A87 03 21X099	61
1003A25 04 00	26	6605 50 48	35	6652 25 21 06	37	6695 25 21	45	9A94 01 06X099	61
1003A25 06 00	26	6605 50 49	35	6652 40 21 06	37	6697 00 02	28, 98, 101	9A94 01 08X099	61
1003A40 04 00	26	6605 63 47	35	6660 25 A1	42	6697 00 03	28, 99	9A94 01 10X099	61
1003A40 06 00	26	6605 63 48	35	6660 25 E4	42	6697 17 00	28	9A94 01 13X099	61
1003A50 04	27	6606 17 00	30	6660 25 U1	42	6697 25 00	28	9A94 02 06X099	61
1003A50 06	27	6606 25 00	30	6660 25 U2	42	6697 40 00	28	9A94 02 08X099	61
1003A63 04	27	6606 40 00	30	6660 40 A1	42	6697 50 00	28	9A94 02 10X099	61
1003A63 06	27	6606 50 00	30	6660 40 E4	42	6697 63 00	28	9A94 02 13X099	61
1004A17 02	26	6606 63 00	30	6660 40 U1	42	6698 00 05	48	9A94 03 08X099	61
1004A17 04	26	6609 17 13	36	6660 40 U2	42	6698 01 03	48, 73, 89	9A94 03 13X099	61
1006A25 02 00	26	6609 17 21	36	6661 25 21	41	6698 02 01	48, 73, 89	9A94 03 16X099	61
1006A25 04 00	26	6609 25 21	36	6661 40 21	41	6698 02 02	48, 89	9D01 01 13P483	60
1006A25 06 00	26	6609 25 27	36	6661 40 27	41	6698 03 01	48, 132	9D01 01 17P483	60
1006A40 02 00	26	6609 25 34	36	6661 50 21	41	6698 04 01	49, 72, 139	9D01 01 21P483	60
1006A40 04 00	26	6609 40 34	36	6661 50 27	41	6698 04 02	48, 49	9D01 02 13P483	60
1006A40 06 00	26	6609 40 42	36	6661 63 21	41	6698 04 03	49, 72	9D01 02 17P483	60
1006A50 02	27	6609 40 48	36	6661 63 27	41	6698 05 03	49, 132	9D01 02 21P483	60
1006A50 04	27	6609 40 49	36	6662 25 00	41	6698 10 01	56	9D05 09 13P4	60
1006A50 06	27	6609 50 48	36	6662 25 17	41	6698 10 02	56	9D05 09 17P4	60
1006A63 02	27	6609 50 49	36	6662 40 17	41	6698 11 01	56	9D05 09 21P4	60
1006A63 04	27	6609 63 47	36	6662 40 25	41	6698 11 98	56	9D05 10 13P4	60
1006A63 06	27	6609 63 48	36	6662 50 25	41	6698 99 03	29, 93	9D05 10 17P4	60
1025V12 04 06TR	57	6611 17 21	35	6662 63 25	41	6698 99 07	29, 93	9D05 10 21P4	60
1025V14 04 08TR	57	6611 25 21	35	6666 17 25	34	6699 01 01	51, 100	9D14 01 13P483	60
1025V16 04 10TR	57	6611 25 27	35	6666 25 40	34	6699 01 02	51, 100	9D14 01 17P483	60
1025V20 04 13TR	57	6611 25 34	35	6666 25 50	34	6699 01 03	51, 100	9D14 01 21P483	60
1025V24 04 16TR	57	6611 40 34	35	6666 40 50	34	6699 01 04	51, 100	9D14 02 13P483	60
1025V28 04 20TR	57	6611 40 42	35	6666 40 63	34	6699 01 06	51	9D14 02 17P483	60
1025V34 04 25TR	57	6611 40 48	35	6666 50 63	34	6699 02 01	52	9D14 02 21P483	60
1025V41 04 32TR	57	6611 40 49	35	6669 25 21	42	6699 02 02	52	9D14 03 17P483	60
1025V50 04 40TR	57	6611 50 48	35	6669 40 21	42	6699 02 03	52	9D14 03 21P483	60
1470U06 04 13TR	56	6611 50 49	35	6669 40 27	42	6699 02 04	52	9D14 09 13P4	60
1470U08 04 13TR	56	6611 63 47	35	6669 50 21	42	6699 02 05	52	9D14 09 17P4	60
1470U10 04 13TR	56	6611 63 48	35	6669 50 27	42	6699 02 06	52	9D14 09 21P4	60
1470U12 04 17TR	56	6612 25 00	31	6669 63 21	42	6699 03 01	52	9D14 10 13P4	60
1471U06 04 13TR	56	6612 40 00	31	6669 63 27	42	6699 03 02	51, 102	9D14 10 17P4	60
1471U08 04 13TR	56	6612 50 00	31	6671 17 A1	47	6699 10 01	52, 103	9D14 10 21P4	60
1471U10 04 13TR	56	6612 63 00	31	6671 17 E4	47	6699 10 02	52, 103	9D21 01 06P483	60
1471U12 04 17TR	56	6615 25 21	35	6671 17 U1	47	6699 10 03	50	9D21 01 08P483	60
1472U08 04 13TR	56	6615 25 27	35	6671 17 U2	47	6700 00 13	53, 55	9D21 01 09P483	60
1472U10 04 13TR	56	6615 25 34	35	6671 25 A1	47	6700 00 21	53, 55	9D21 01 13P483	60
1472U12 04 17TR	56	6615 40 42	35	6671 25 E4	47	6701 00 13	53, 55	9D21 02 10P483	60
4092 17 00	38	6615 40 49	35	6671 25 U1	47	6701 00 21	53, 55	9D21 02 13P483	60
4092 25 00	38	6615 50 48	35	6671 25 U2	47	6702 00 13	54	9D21 02 13P483	60
4092 40 00	38	6615 50 49	35	6676 25 00	30	6702 00 21	54	9D21 03 13P483	60
4092 50 00	38	6619 25 21	36,	6676 40 00	30	6703 00 13	54	9D21 09 06P4	60
4092 63 00	38	6619 25 27	36,	6676 50 00	30	6703 00 21	54	9D21 09 08P4	60
4230 00 40	39	6619 25 34	36,	6676 63 00	30	6706 00 21	55	9D21 09 10P4	60
4299 03 01	39	6619 40 34	36	6677 17 A1	47	6708 00 13	53	9D21 10 08P4	60
4981 10 21TR	39	6619 40 42	36	6677 17 E4	47	6708 00 21	53	9D21 10 10P4	60
		6619 40 48	36	6677 17 U1	47	6798 00 01	55	CA86 A1 02	59
		6619 40 49	36	6677 17 U2	47	6798 00 02	55	CA86 A1 03	59

CA86 A1 04	59	EA98 06 03	43, 92	EW02 M4 00	132, 140	RA26 L3 L1	33	RR06 N7 01	124
CA86 E4 02	59	EA98 06 04	43, 92	EW02 M6 00	132, 140	RA26 L8 00	33	RR06 N7 02	124
CA86 E4 03	59	EF00 00 02	62	EW03 00 01	50	RA26 L8 L3	33	RR06 N9 01	124
CA86 E4 04	59	EF00 00 04	62	EW05 63 00	37	RA30 63 00	37	RR06 N9 02	124
CA86 U1 02	59, 61	EF00 00 06	62	EW05 K2 00	37	RA30 L1 00	37	RR14 M4 06	127
CA86 U1 03	59, 61	EF00 00 08	62	EW05 L1 00	37	RA30 L3 00	37	RR14 M4 08	127
CA86 U1 04	59, 61	EF00 02 03	62	EW05 L1 00 01	130, 131	RA30 L8 K2	37	RR14 M6 06	127
CA86 U2 02	59, 61	EF00 02 04	62	EW05 L1 01	130, 131	RA31 L8 00	37	RR14 M6 08	127
CA86 U2 03	59, 61	EF00 03 04	62	EW05 L3 00	37	RA33 L1 24	37	RR23 N7 06 01	127
CA86 U2 04	59, 61	EF00 04 06	62	EW05 L3 01	130, 131	RA33 L3 24	37	RR23 N7 06 02	127
CA87 A1 02	59	EF00 06 08	62	EW05 L8 00	37	RA44 L1 00 45	33	RR25 M4 00	128
CA87 A1 03	59	EF02 00 02	62	EW05 M4 01	130, 131	RA44 L3 00 45	33	RR25 M6 00	128
CA87 A1 04	59	EF02 00 03	62	EW05 M6 01	130, 131	RA44 L8 00 45	33	RR25 N7 01	128
CA87 E4 02	59	EF02 00 04	62	EW06 00 01	131	RA65 25 04	40	RR25 N7 02	128
CA87 E4 03	59	EF02 00 06	62	EW06 00 02	38	RA65 40 04	40	RR25 N9 01	128
CA87 E4 04	59	EF02 02 03	62	EW06 00 03	37, 130	RA65 50 04	40	RR25 N9 02	128
CA87 U1 02	59, 61	EF02 02 04	62	EW06 00 07	38	RA65 50 08	40	RR61 L1 08	40
CA87 U1 03	59, 61	EF02 03 04	62	EW06 00 08	37	RA65 63 04	40	RR61 L1 16	40
CA87 U1 04	59, 61	EF02 04 06	62	EW06 00 09	38	RA65 63 08	40	RR61 L3 08	40
CA87 U2 02	59, 61	EF04 01 02	63	EW06 00 15	38	RA66 L8 L1	34	RR61 L3 16	40
CA87 U2 03	59, 61	EF04 02 03	63	EW06 00 17	38	RA66 L8 L3	34	RR63 L8 12	40
CA87 U2 04	59, 61	EF04 02 04	63	EW07 00 01	26	RA69 25 17	40	RR63 L8 16	40
CA94 A1 06	59	EF04 03 04	63	EW08 00 01	74	RA69 40 25	40	RR63 L8 20	40
CA94 A1 08	59	EF04 04 06	63	EW08 00 03	48, 74, 132	RA69 50 25	40	RR63 L8 24	40
CA94 A1 10	59	EF06 02 03	63	EW09 00 22	48, 132	RA69 63 25	40	RR82 L1 08 01	129
CA94 E4 08	59	EF06 02 04	63	EW09 00 30	48, 90, 132	RF02 N7 00	153	RR82 L1 08 02	129
CA94 E4 10	59	EF06 03 04	63	EW09 00 51	48, 90	RF02 N7 02	153	RR82 L3 08 01	129
CA94 E4 13	59	EF06 04 06	63	EW09 00 64	48, 90	RF04 06 00	153	RR82 L3 08 02	129
CA94 U1 06	59	EF06 04 08	63	EW09 00 70	48, 90	RF06 N7 02	153	RR82 M4 06 01	129
CA94 U1 08	59	EF06 06 08	63	EW09 00 90	48, 90	RF08 N7 06 02	153	RR82 M4 06 02	129
CA94 U1 10	59	EF06 08 10	63	EW10 N7 01	132	RF35 06 04	153	RR82 M6 06 01	129
CA94 U2 08	59	EF10 00 04	64	EW10 N7 02	132	RP02 M4 01	125	RR82 M6 06 02	129
CA94 U2 10	59	EF11 00 04	64	EW10 N9 01	132	RP02 M4 02	125	RX02 L1 00	31, 125
CA94 U2 13	59	EF12 00 04	64	EW10 N9 02	132	RP02 M6 01	125	RX02 L3 00	31, 125
CP01 A1 02	58	EF13 00 02	64	EW11 00 01	132	RP02 M6 02	125	RX04 L1 00	32, 126
CP01 A1 03	58	EF13 00 04	64	EW11 N7 00	153	RP04 M4 01	126	RX04 L1 M4	126
CP01 A1 04	58	EF14 00 04	64	EX01 L1 00	123	RP04 M4 02	126	RX04 L1 M6	126
CP01 E4 02	58	EF15 00 04	65	EX01 L3 00	123	RP04 M6 01	126	RX04 L3 00	32, 126
CP01 E4 03	58	EF16 00 04	65	EX01 M4 00	123	RP04 M6 02	126	RX04 L3 L1	32, 126
CP01 E4 04	58	EF17 00 02	65	EX01 M6 00	123	RP06 M4 01	124	RX04 L3 M4	126
CP01 U1 02	58	EF17 00 04	65	EX01 N7 00	153	RP06 M4 02	124	RX04 L3 M6	126
CP01 U1 03	58	EF25 00 04 02	153	FP01 L1 01	29, 93	RP06 M6 01	124	RX12 L1 00	31, 125
CP01 U1 04	58	EF26 06 01	57, 65	FP01 L1 02	29, 93	RP06 M6 02	124	RX12 L3 00	31, 125
CP01 U2 02	58	EF26 06 02	57, 65	FP01 L3 02	29	RR01 L1 00	30	RX12 M4 00	125
CP01 U2 03	58	EF26 08 02	57, 65	FP01 L3 03	29, 93	RR01 L1 01	124	RX12 M6 00	125
CP01 U2 04	58	EF26 08 03	57, 65	FX01 L8 02	29, 93	RR01 L1 02	124	RX23 L1 04	33, 127
CP14 A1 02	58	EF26 10 02	57, 65	RA02 L8 00	31	RR01 L3 00	30	RX23 L3 04	33, 127
CP14 A1 03	58	EF26 10 03	57, 65	RA04 63 L1	32	RR01 L3 01	124	RX24 L1 40	32
CP14 A1 04	58	EF26 10 04	57, 65	RA04 L1 L3	32	RR01 L3 02	124	RX24 L1 50	32
CP14 E4 02	58	EF26 13 02	57, 65	RA04 L3 L8	32	RR01 L8 00	30	RX24 L1 63	32
CP14 E4 03	58	EF26 13 03	57, 65	RA04 L8 00	32	RR02 N7 01	125	RX24 L3 40	32
CP14 E4 04	58	EF26 13 04	57, 65	RA04 L8 63	32	RR02 N7 02	125	RX24 L3 50	32
CP14 U1 02	58	EF26 16 03	57, 65	RA04 L8 L1	32	RR02 N9 01	125	RX24 L3 63	32
CP14 U1 03	58	EF26 16 04	65	RA04 L8 L3	32	RR02 N9 02	125	RX25 L1 00	128
CP14 U1 04	58	EF26 20 06	65	RA07 40 00	33	RR04 N7 01	126	RX25 L3 00	128
CP14 U2 02	58	EF26 25 08	65	RA07 50 00	33	RR04 N7 02	126	RX30 L1 00	130
CP14 U2 03	58	EF26 32 10	65	RA07 63 00	33	RR04 N9 01	126	RX30 L1 00 01	130
CP14 U2 04	58	EF26 40 12	65	RA07 L1 00	33	RR04 N9 02	126	RX30 L3 00	130
CP21 A1 06	58	ER01 L1 00	28, 123	RA07 L1 03 45	33	RR04 N9 N7 01	126	RX30 M4 00	130
CP21 A1 08	58	ER01 L3 00	28, 123	RA07 L3 00	33	RR04 N9 N7 02	126	RX30 M6 00	130
CP21 A1 10	58	ER01 L8 00	28	RA07 L3 03 45	33	RR05 L1 20	36, 128	RX64 L1 50	34
CP21 E4 08	58	ER01 M4 00	123	RA07 L8 00	33	RR05 L1 24	36	RX64 L1 63	34
CP21 E4 10	58	ER01 M6 00	123	RA07 L8 03 45	33	RR05 M4 06	128	RX64 L3 50	34
CP21 E4 13	58	ER01 N7 00	123	RA12 L8 00	31	RR05 M4 10	128	RX64 L3 63	34
CP21 U1 06	58	ER01 N9 00	123	RA25 L1 04	34	RR05 M4 12	128	RX66 L1 M6	127
CP21 U1 08	58	ER99 05 02	52, 133	RA25 L3 04	34	RR05 M6 06	128	RX66 L3 L1	34, 127
CP21 U1 10	58	ER99 05 03	52, 133	RA25 L8 04	34	RR05 M6 16	128	RX66 M6 M4	127
CP21 U2 08	58	ER99 06 02	52, 133	RA26 63 00	33	RR05 M6 20	128	TA03 L1 04	27
CP21 U2 10	58	ER99 06 03	52, 133	RA26 L1 00	33	RR05 N7 04 01	128	TA03 L3 04	27
CP21 U2 13	58	EW01 00 01	50, 74, 132, 140	RA26 L1 40	33	RR05 N7 04 02	128	TA03 L8 04	27
EA59 00 13	56	EW01 00 03	50, 74, 132, 140	RA26 L1 50	33	RR05 N7 06 01	128	TA06 L1 04	27
EA98 06 00	43, 49, 92	EW02 L1 00	50, 74, 132, 140	RA26 L1 63	33	RR05 N7 06 02	128	TA06 L1 06	27
EA98 06 01	43, 92	EW02 L3 00	50, 74, 132, 140	RA26 L3 00	33	RR05 N9 08 01	128	TA06 L3 04	27
EA98 06 02	43, 92	EW02 L8 00	50, 74	RA26 L3 63	33	RR05 N9 08 02	128	TA06 L3 06	27

INDEX

TA06 L8 04	27
TA06 L8 06	27
TF03 N7 00	122, 153
TF03 N9 00	122
TF06 N7 00	122, 153
TF06 N9 00	122
TX03 L1 00	122
TX03 L3 00	122
TX03 M4 00	122
TX03 M6 00	122
TX06 L1 00	122
TX06 L3 00	122
TX06 M4 00	122
TX06 M6 00	122
VF04 00 06	153
VR01 L1 00	38
VR01 L3 00	38
VR01 L8 00	38
VR02 63 00	38
VR02 L1 00	38
VR02 L1 01	130
VR02 L1 02	130
VR02 L3 00	38
VR02 L3 01	130
VR02 L3 02	130
VR02 L8 00	38
VR02 M4 01	130
VR02 M4 02	130
VR02 M6 01	130
VR02 M6 02	130
VR03 00 02	39, 131
VR03 00 03	39, 131
VR03 00 04	39, 131
VR03 00 06	39, 131
VR03 00 08	39, 131
VR03 00 10	39, 131
VR03 00 12	39, 131
VR03 00 16	39, 131
VR03 00 20	39, 131
VR04 00 04	39, 131
VR04 00 06	39, 131
VR04 00 08	39, 131
VR04 00 10	39, 131
VR04 00 12	39, 131
VR04 00 16	39, 131
VR04 00 20	39, 131

Nous nous réservons le droit d'apporter toute modification dans la conception et la réalisation de nos matériels. Nos cotes sont données à titre indicatif. Aucune valeur contractuelle ne peut être donnée aux photographies et illustrations de ce catalogue.

Parker dans le monde

Europe, Moyen Orient, Afrique

AE – Émirats Arabes Unis, Dubai
Tél: +971 4 8127100
parker.me@parker.com

AT – Autriche, Wiener Neustadt
Tél: +43 (0)2622 23501-0
parker.austria@parker.com

AT – Europe de l'Est, Wiener Neustadt
Tél: +43 (0)2622 23501 900
parker.easteurope@parker.com

AZ – Azerbaïdjan, Baku
Tél: +994 50 2233 458
parker.azerbaijan@parker.com

BE/LU – Belgique, Nivelles
Tél: +32 (0)67 280 900
parker.belgium@parker.com

BG – Bulgarie, Sofia
Tél: +359 2 980 1344
parker.bulgaria@parker.com

BY – Biélorussie, Minsk
Tél: +48 (0)22 573 24 00
parker.poland@parker.com

CH – Suisse, Etoy
Tél: +41 (0)21 821 87 00
parker.switzerland@parker.com

CZ – République Tchèque, Klecany
Tél: +420 284 083 111
parker.czechrepublic@parker.com

DE – Allemagne, Kaarst
Tél: +49 (0)2131 4016 0
parker.germany@parker.com

DK – Danemark, Ballerup
Tél: +45 43 56 04 00
parker.denmark@parker.com

ES – Espagne, Madrid
Tél: +34 902 330 001
parker.spain@parker.com

FI – Finlande, Vantaa
Tél: +358 (0)20 753 2500
parker.finland@parker.com

FR – France, Contamine s/Arve
Tél: +33 (0)4 50 25 80 25
parker.france@parker.com

GR – Grèce, Athènes
Tél: +30 210 933 6450
parker.greece@parker.com

HU – Hongrie, Budaörs
Tél: +36 23 885 470
parker.hungary@parker.com

IE – Irlande, Dublin
Tél: +353 (0)1 466 6370
parker.ireland@parker.com

IT – Italie, Corsico (MI)
Tél: +39 02 45 19 21
parker.italy@parker.com

KZ – Kazakhstan, Almaty
Tél: +7 7273 561 000
parker.easteurope@parker.com

NL – Pays-Bas, Oldenzaal
Tél: +31 (0)541 585 000
parker.nl@parker.com

NO – Norvège, Asker
Tél: +47 66 75 34 00
parker.norway@parker.com

PL – Pologne, Warszawa
Tél: +48 (0)22 573 24 00
parker.poland@parker.com

PT – Portugal, Leca da Palmeira
Tel: +351 22 999 7360
parker.portugal@parker.com

RO – Roumanie, Bucarest
Tél: +40 21 252 1382
parker.romania@parker.com

RU – Russie, Moscou
Tél: +7 495 645-2156
parker.russia@parker.com

SE – Suède, Spånga
Tél: +46 (0)8 59 79 50 00
parker.sweden@parker.com

SK – Slovaquie, Banská Bystrica
Tél: +421 484 162 252
parker.slovakia@parker.com

SL – Slovénie, Novo Mesto
Tél: +386 7 337 6650
parker.slovenia@parker.com

TR – Turquie, Istanbul
Tél: +90 216 4997081
parker.turkey@parker.com

UA – Ukraine, Kiev
Tél: +48 (0)22 573 24 00
parker.poland@parker.com

UK – Royaume-Uni, Warwick
Tél: +44 (0)1926 317 878
parker.uk@parker.com

ZA – Afrique du Sud, Kempton Park
Tél: +27 (0)11 961 0700
parker.southafrica@parker.com

Amérique du Nord

CA – Canada, Milton, Ontario
Tél: +1 905 693 3000

US – USA, Cleveland
Tél: +1 216 896 3000

Asie Pacifique

AU – Australie, Castle Hill
Tél: +61 (0)2-9634 7777

CN – Chine, Shanghai
Tél: +86 21 2899 5000

HK – Hong Kong
Tél: +852 2428 8008

IN – Inde, Gurgaon
Tél: +91 124 459 0600
legris.india@parker.com

JP – Japon, Tokyo
Tél: +81 (0)3 6408 3901

KR – Corée, Seoul
Tél: +82 2 559 0400

MY – Malaisie, Shah Alam
Tél: +60 3 7849 0800

NZ – Nouvelle-Zélande, Mt Wellington
Tél: +64 9 574 1744

SG – Singapour
Tél: +65 6887 6300

TH – Thaïlande, Bangkok
Tel: +662 186 7000

TW – Taiwan, Taipei
Tél: +886 2 2298 8987

Amérique du Sud

AR – Argentine, Buenos Aires
Tél: +54 3327 44 4129

BR – Brésil, Sao Jose dos Campos
Tel: +55 800 727 5374

CL – Chili, Santiago
Tél: +56 2 623 1216

MX – Mexico, Toluca
Tél: +52 72 2275 4200

Centre européen d'information produits

Numéro vert : 00 800 27 27 5374

(depuis AT, BE, CH, CZ, DE, DK, EE, ES, FI, FR, IE, IL, IS, IT, LU, MT, NL, NO, PL, PT, RU, SE, SK, UK, ZA)

Fluid System Connectors Division Europe

Transair Business Unit
Parc Alcyone - Bâtiment D
1, rue André et Yvonne Meynier
CS 46911 - 35069 Rennes - France
Tél : +33 (0)2 99 25 55 00
Fax : +33 (0)2 99 25 56 47
transair@parker.com - www.parkertransair.com

